



# Videojet 1580

## Manual del operario

P/N 463170-04  
Revisión AA, agosto 2018

Copyright agosto 2018, Videojet Technologies, S. L. (en adelante, Videojet). Todos los derechos reservados.

Este documento es propiedad de Videojet Technologies, S. L. y contiene información confidencial y exclusiva que pertenece a Videojet. Queda prohibido realizar cualquier copia no autorizada, uso o divulgación del mismo sin permiso previo por escrito de Videojet. CLARiSOFT® es una marca comercial registrada.

---

**Videojet Technologies, S. L.**

P.I. Valportillo, C/ Valgrande, 8  
Edificio Sotohenar, Nave B1A  
28108 Alcobendas (Madrid)  
[www.videojet.es](http://www.videojet.es)

Teléfono: (+34) 91 383 12 72 - Extensión 3  
Fax: (+34) 91 383 93 25  
Fax internacional: 630 616 3629

Oficinas (EE. UU.): Atlanta, Chicago, Los Ángeles y Filadelfia  
Internacional: Canadá, Francia, Alemania, Irlanda, Japón, España,  
Singapur, Países Bajos y Reino Unido  
**Distribuidores en todo el mundo**

<i>Información de conformidad</i> .....	<i>i</i>
<i>Para los clientes de la Unión Europea</i> .....	<i>i</i>
<i>Para usuarios de los EE. UU.</i> .....	<i>i</i>
<i>Para los clientes de Canadá</i> .....	<i>ii</i>
<i>Pour la clientèle du Canada</i> .....	<i>ii</i>
<i>Asistencia técnica y formación</i> .....	<i>iii</i>
<i>Información de contacto</i> .....	<i>iii</i>
<i>Programa de mantenimiento</i> .....	<i>iii</i>
<i>Formación para el cliente</i> .....	<i>iii</i>
<b>Sección 1 Introducción</b> .....	<b>1-1</b>
1.1 Impresora Videojet 1580 .....	1-1
1.2 Acerca de este manual .....	1-2
1.3 Publicaciones relacionadas .....	1-2
1.3.1 Códigos de idioma .....	1-2
1.4 Presentación del contenido .....	1-3
1.4.1 La palabra "impresora" .....	1-3
1.4.2 Referencias posicionales .....	1-3
1.4.3 Unidades de medida .....	1-3
1.4.4 Información sobre seguridad .....	1-3
1.5 Terminología de la interfaz de usuario .....	1-4
1.6 Abreviaturas y acrónimos .....	1-5
1.7 Capítulos del manual .....	1-5
<b>Sección 2 Seguridad</b> .....	<b>2-1</b>
2.1 Introducción .....	2-1
2.2 Directrices generales de seguridad .....	2-1
2.3 Directrices sobre seguridad eléctrica .....	2-2
2.3.1 Suministro eléctrico .....	2-2
2.3.2 Cables eléctricos .....	2-2
2.3.3 Toma y conexión a tierra .....	2-3
2.3.4 Fusibles .....	2-4
2.4 Directrices sobre seguridad de fluidos .....	2-4
2.4.1 Lectura de las hojas de datos sobre la seguridad del producto .....	2-4
2.4.2 Tinta/Disolvente/Solución de limpieza .....	2-5
2.5 Directrices sobre seguridad del aire comprimido .....	2-6
2.6 Directrices sobre seguridad relacionadas con la interfaz de usuario .....	2-6
2.7 Otras directrices importantes .....	2-7
<b>Sección 3 Componentes principales</b> .....	<b>3-1</b>
3.1 Información general sobre la impresora .....	3-1
3.2 Componentes principales de la impresora Videojet 1580 .....	3-2
3.2.1 Pantalla táctil .....	3-3
3.2.2 Compartimento de componentes electrónicos .....	3-4
3.2.3 Interruptor de alimentación principal .....	3-5
3.2.4 Compartimento de tinta .....	3-6
3.2.5 E/S estándar .....	3-10
3.2.6 Umbilical .....	3-10
3.2.7 Cabezal de impresión .....	3-11
<b>Sección 4 Funcionamiento</b> .....	<b>4-1</b>
Introducción .....	4-1
4.1 Cómo encender la impresora .....	4-1
4.2 Cómo iniciar la interfaz de usuario .....	4-2
4.3 Inicio de sesión y niveles de acceso .....	4-5

4.3.1	Cómo iniciar sesión .....	4-5
4.4	Cómo poner en marcha la impresora.....	4-6
4.5	Cómo seleccionar el trabajo que deseo imprimir .....	4-6
4.6	Fallos y advertencias.....	4-8
4.6.1	Lectura de un mensaje de fallo o advertencia.....	4-9
4.7	Cómo imprimir un trabajo .....	4-10
4.8	Ajuste del trabajo.....	4-11
4.8.1	Ajuste de la posición de impresión en el producto .....	4-12
4.8.2	Ajuste de la escala de la impresión en el producto .....	4-13
4.9	Cómo detener la impresión .....	4-14
4.10	Cómo detener la inyección.....	4-14
4.11	Cómo apagar la impresora.....	4-15
4.12	Cómo conectar el USB stick a la impresora .....	4-15
<b>Sección 5</b>	<b>Editor de trabajos .....</b>	<b>5-1</b>
Introducción.....	5-1	
5.1	Acceso al editor de trabajos .....	5-1
5.2	Creación de un nuevo trabajo .....	5-2
5.2.1	Configuración de trabajo .....	5-7
5.2.2	Añadir campo .....	5-12
5.3	Cómo editar un trabajo.....	5-31
5.4	Cómo hacer una edición rápida de un trabajo .....	5-32
5.5	Ejemplo: crear un trabajo .....	5-33
5.5.1	Para insertar texto: .....	5-34
5.5.2	Para insertar la fecha .....	5-35
5.5.3	Para insertar un contador.....	5-40
5.5.4	Guarda el trabajo.....	5-41
<b>Sección 6</b>	<b>Interfaz de usuario.....</b>	<b>6-1</b>
Introducción.....	6-1	
6.1	Descripción de la pantalla Inicio.....	6-1
6.2	Uso de la pantalla Herramientas .....	6-3
6.2.1	Rendimiento .....	6-4
6.2.2	Consumables (Consumibles) .....	6-7
6.2.3	Configuración de línea.....	6-9
6.2.4	Administrador de archivos.....	6-10
6.2.5	Generador de referencias personalizadas .....	6-13
6.2.6	Configuración general de trabajos.....	6-20
6.2.7	Comunicaciones .....	6-22
6.2.8	Configuración de la impresora.....	6-25
6.2.9	Acceso de usuario .....	6-30
6.2.10	Configurar pantalla de inicio.....	6-33
6.2.11	Descarga de software.....	6-35
6.2.12	Maintenance (Mantenimiento).....	6-38
6.2.13	Diagnóstico .....	6-39
6.2.14	Instalación .....	6-42
6.2.15	VideojetConnect Remote Service.....	6-43
6.3	Definir una Configuración de línea .....	6-45
6.3.1	Crear una nueva configuración de línea.....	6-45
6.3.2	Dirección del producto.....	6-46
6.3.3	Orientación del cabezal de impresión .....	6-47
6.3.4	Modo de impresión .....	6-48
6.3.5	Activador de impresión.....	6-51
6.3.6	Velocidad de la línea de producción.....	6-52
6.3.7	Activar la configuración de línea.....	6-57



6.4 Disponibilidad de la eficacia general del equipo (OEE).....	6-58
6.4.1 Introducción .....	6-58
6.4.2 Disponibilidad de la impresora.....	6-59
6.4.3 Disponibilidad operativa.....	6-59
6.4.4 Pantalla Disponibilidad .....	6-60
<b>Sección 7 Mantenimiento.....</b>	<b>7-1</b>
Introducción .....	7-1
7.1 Programación del mantenimiento .....	7-2
7.2 Uso de la herramienta Mantenimiento .....	7-3
7.2.1 Uso del vídeo de instrucciones de mantenimiento .....	7-5
7.3 Sustitución de los cartuchos de fluidos.....	7-7
7.3.1 Cómo sustituir los cartuchos de fluidos .....	7-7
7.4 Inspección del cabezal de impresión.....	7-9
7.5 Limpieza del cabezal de impresión.....	7-10
7.5.1 Cómo limpiar el cabezal de impresión .....	7-12
7.6 Limpieza del alojamiento de impresión.....	7-14
7.7 Limpieza de la pantalla táctil.....	7-15
7.8 Sustitución del filtro del aire .....	7-16
7.8.1 Cómo extraer el filtro de aire.....	7-16
7.8.2 Cómo instalar el filtro de aire .....	7-17
7.9 Preparación de la impresora para que permanezca apagada durante un período largo (almacenamiento) o para transportarla.....	7-18
7.9.1 Cómo preparar la impresora si va a estar apagada durante un período largo (almacenamiento) o para transportarla .....	7-19
<b>Sección 8 Solución de problemas .....</b>	<b>8-1</b>
Introducción .....	8-1
8.1 La impresora no arranca.....	8-2
8.2 Posición de impresión incorrecta.....	8-4
8.2.1 Cómo ajustar la posición de impresión .....	8-4
8.3 Tamaño de impresión incorrecto .....	8-5
8.4 Impresión no finalizada .....	8-5
8.5 Calidad de impresión insuficiente .....	8-6
8.6 Mensajes de alarma.....	8-7
8.6.1 Cómo borrar una alarma.....	8-8
8.6.2 Alarmas de la impresora .....	8-10
<b>Apéndice A Especificaciones .....</b>	<b>A-1</b>
Introducción .....	A-1
A.1 Especificaciones eléctricas.....	A-1
A.2 Peso .....	A-1
A.3 Dimensiones.....	A-2
A.4 Accesorios opcionales.....	A-3
A.4.1 Soporte de impresora móvil.....	A-3
A.4.2 Soporte de cabezal de impresión .....	A-4
A.5 Especificaciones medioambientales.....	A-4
A.6 Capacidad de tinta y disolvente.....	A-5
A.7 Altura de la impresión.....	A-5
A.8 Especificaciones de fuentes y velocidades de línea .....	A-6

# Información de conformidad

---

## Para los clientes de la Unión Europea

Este equipo incluye la marca de la CE para indicar su conformidad con la siguiente legislación:

### Directiva de CE EMC 2014/30/UE:

Requisitos de salud y seguridad fundamentales relacionados con la compatibilidad electromagnética.

EN 61000-6-4	Normativa genérica sobre emisiones para entornos industriales
EN 61000-3-2	Fluctuaciones de corrientes armónicas
EN 61000-3-3	Fluctuaciones de tensión y centelleo
EN 61000-6-2	Normativa genérica sobre inmunidad para entornos industriales

### Directiva de CE 2014/35/UE sobre baja tensión

Requisitos de salud y seguridad fundamentales relacionados con equipos eléctricos que están diseñados para usarse dentro de determinados límites de tensión.

EN 60950-1	Requisitos de seguridad para el equipo de tecnología de la información, incluido el equipo eléctrico comercial
------------	--

## Para usuarios de los EE. UU.

Este dispositivo cumple con el apartado 15 de las normativas de la FCC. Su funcionamiento se encuentra sujeto a las dos condiciones que se especifican a continuación:

1. Este dispositivo no puede causar interferencias perjudiciales.
2. Este dispositivo debe aceptar cualquier interferencia recibida, incluidas las interferencias que pueden ocasionar un mal funcionamiento.

## **⚠ ADVERTENCIA**

### **LESIONES PERSONALES.**

Los cambios o las modificaciones en esta unidad no aprobados expresamente por la parte responsable del cumplimiento de las normas correspondientes pueden anular la autoridad del usuario para utilizar este equipo.

Este equipo ha sido probado y cumple con los límites de los dispositivos digitales de Clase A conforme al apartado 15 de la normativa de la FCC. Estos límites están diseñados para ofrecer protección razonable contra interferencias que pueden provocar daños cuando se utiliza el equipo en entornos comerciales. El equipo genera, utiliza y puede irradiar radiofrecuencias y, si no se instala ni utiliza según el manual de instrucciones, puede causar interferencias que interrumpan las radiocomunicaciones. Si utiliza este equipo en una zona residencial, es muy probable que provoque interferencias problemáticas, en cuyo caso el usuario estará obligado a solucionar los problemas que estas causen. Tendrá que pagar los gastos que esto pueda ocasionar.

Esta unidad requiere cables blindados para garantizar el cumplimiento de los límites fijados por la FCC para los aparatos de la Clase A.

Este equipo ha sido probado y certificado con respecto al cumplimiento de la normativa de los EE. UU. en lo referente a la seguridad y a las emisiones eléctricas.

Este equipo ha sido investigado de acuerdo con el estándar de seguridad:

UL 60950-1: Requisitos de seguridad aplicables a equipos de tecnologías de la información.

---

## Para los clientes de Canadá

Este aparato digital no supera los límites de emisiones de ruido de radiofrecuencia de los aparatos de la Clase A establecidos en las normas sobre radiointerferencias del Departamento Canadiense de Comunicaciones.

Este equipo ha sido probado y certificado por su conformidad con la normativa de Canadá en lo referente a la seguridad y a las emisiones eléctricas.

Este equipo ha sido investigado de acuerdo con el estándar de seguridad: CAN/CSA C22.2 n.º 60950-1-03. Requisitos de seguridad aplicables a equipos de tecnologías de la información.

## Pour la clientèle du Canada

Le present appareil numerique n'émet pas de bruits radioelectriques depassant les limites applicables aux appareils numerique de las class A prescrites dans le Reglement sur le brouillage radioelectrique edicte par le ministere des Communications du Canada.

Cet équipement est certifié CSA.

Este equipo ha sido investigado de acuerdo con el estándar de seguridad: CAN/CSA C22.2 n.º 60950-1-03. Requisitos de seguridad aplicables a equipos de tecnologías de la información.

### **⚠ ADVERTENCIA**

#### **LESIONES PERSONALES.**

Este producto no está diseñado para que se utilice en el campo visual inmediato/directo del lugar de trabajo de la pantalla. Para evitar reflejos molestos en este, el producto no deberá colocarse en el campo de visión inmediato/directo.

## Información de contacto

Si desea formular alguna pregunta o necesita ayuda, llame al número +1 800 843 3610 (para todos los clientes de Estados Unidos). Para los clientes que no residan en los EE. UU., estos deben ponerse en contacto con la subsidiaria o su distribuidor para obtener asistencia.

Videojet Technologies, S. L.  
P.I. Valportillo, C/ Valgrande, 8  
Edificio Sotohenar, Nave B1A  
28108 Alcobendas (Madrid)

Teléfono: (+34) 91 383 12 72 - Extensión 3

Fax: (+34) 91 383 93 25

Fax internacional: 630 616 3629

Web: [www.videojet.es](http://www.videojet.es)

## Programa de mantenimiento

Los programas de asistencia y mantenimiento de Videojet están diseñados para proteger su inversión en las impresoras Videojet y lograr que sus operaciones tengan el menor coste total de propiedad.

Videojet ofrece programas integrales de mantenimiento, piezas de repuesto y formación, todos ellos diseñados para ayudarle a mantener sus líneas en funcionamiento.

- Una selección completa de ofertas y servicios personalizados al cliente para cubrir sus necesidades operativas.
- Un programa diseñado para maximizar el tiempo de funcionamiento de su equipo, con lo que podrá centrarse en el objetivo más importante: la productividad de su empresa.
- Un programa de servicios y productos para hacerle llegar su compra definitiva y ofrecerle la asistencia que necesite. Gracias a esto, obtendrá un código impreso de alta calidad y fiable en su producto final.

## Formación para el cliente

Si desea realizar usted mismo las operaciones de mantenimiento y reparación de la impresora, Videojet Technologies, S. L. le recomienda efectuar un curso de capacitación para clientes sobre la impresora.

*Nota: Estos manuales están diseñados para complementar (y no sustituir) los cursos de capacitación para clientes de Videojet Technologies, S. L.*

Para obtener más información sobre los cursos de capacitación para clientes de Videojet Technologies Inc., llame al teléfono +1 800 843 3610 (solo para llamadas dentro de Estados Unidos). Si se encuentran fuera de EE. UU., los clientes deberían ponerse en contacto con la oficina subsidiaria de Videojet o con el distribuidor local de Videojet para obtener más información.

# Sección 1 Introducción

Esta sección contiene la siguiente información:

- [Impresora Videojet 1580](#)
- [Acerca de este manual](#)
- [Publicaciones relacionadas](#)
- [Presentación del contenido](#)
- [Terminología de la interfaz de usuario](#)
- [Abreviaturas y acrónimos](#)
- [Capítulos del manual](#)

## 1.1 Impresora Videojet 1580

La impresora Videojet 1580, mostrada en la [Figura 1-1](#), es una impresora de inyección de tinta continua que puede imprimir códigos variables y fijos a velocidades de línea elevadas en productos industriales y de consumo. Esta impresora ofrece a los operarios un tiempo de funcionamiento, una calidad de impresión y una facilidad de uso excepcionales.

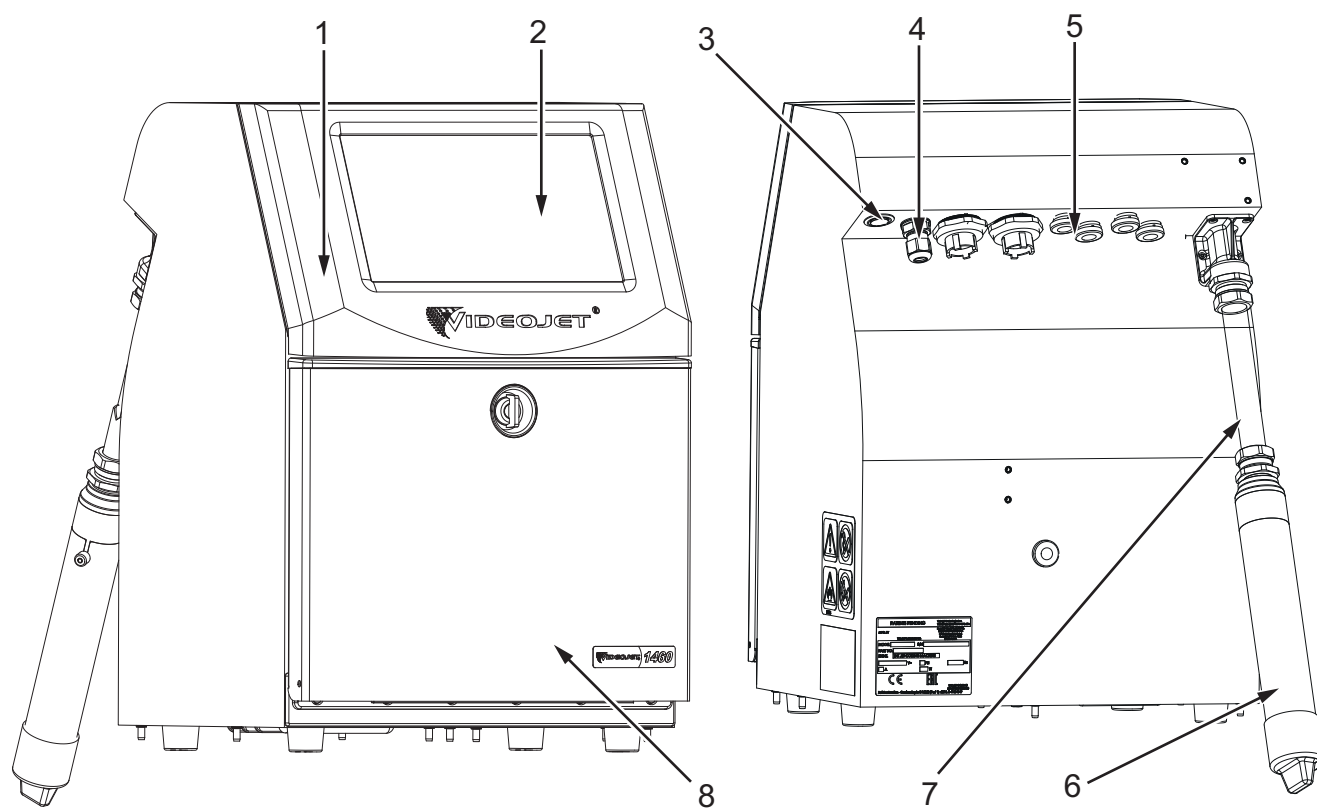

- 1. Compartimento de componentes electrónicos
- 2. Pantalla táctil
- 3. Interruptor de alimentación principal
- 4. Cable de alimentación

- 5. E/S estándar
- 6. Cabezal de impresión
- 7. Umbilical
- 8. Compartimento de tinta

Figura 1-1. Impresora Videojet 1580

### 1.2 Acerca de este manual

El Manual del usuario está redactado teniendo en cuenta el uso cotidiano de la impresora. El Manual del usuario ayuda al usuario a comprender las diferentes piezas y las distintas operaciones de impresión de la impresora.

### 1.3 Publicaciones relacionadas

A modo de referencia están disponibles los siguientes manuales:

Videojet 1580 Manual de mantenimiento, número de pieza: 463171.

Videojet 1580, catálogo de piezas con ilustraciones, número de pieza: 463172.

#### 1.3.1 Códigos de idioma

Utilice la lista de códigos de idioma que se muestra en la [Tabla 1-1](#) para identificar las versiones traducidas de este manual. Por ejemplo, la versión en español del manual del usuario es el número de pieza 463170-04.

***Nota:** La disponibilidad del manual del operario aparece indicada mediante un asterisco (\*) y la del manual de mantenimiento, mediante un signo más (+). Para obtener más información, póngase en contacto con la filial o el distribuidor de Videojet.*

Código	Idioma	Disponibilidad (consulte la nota:)	
01	Inglés (EE. UU.)	*	+
02	Francés	*	+
03	Alemán	*	+
04	Español	*	+
05	Portugués (brasileño)	*	
06	Japonés	*	+
07	Ruso	*	
08	Italiano	*	
09	Neerlandés	*	
10	Chino (simplificado)	*	+
11	Árabe	*	
12	Coreano	*	+
13	Tailandés	*	
15	Noruego	*	
16	Finés	*	
17	Sueco	*	
18	Danés	*	
19	Griego	*	
20	Hebreo	*	

Tabla 1-1. Códigos de idioma

Código	Idioma	Disponibilidad (consulte la nota:)	
21	Inglés (Reino Unido)	*	+
23	Polaco	*	
24	Turco	*	+
25	Checo	*	
26	Húngaro	*	
33	Vietnamita	*	
34	Búlgaro	*	
36	Chino (tradicional)	*	
55	Rumano	*	

Tabla 1-1. Códigos de idioma (continuación)

## 1.4 Presentación del contenido

Este manual contiene diferentes tipos de información, como directrices de seguridad, notas adicionales, terminología de la interfaz de usuario (IU), etcétera. Se utilizan diferentes tipos de escritura para ayudarle a identificar los diferentes tipos de información. En esta sección se describen estos estilos de escritura.

### 1.4.1 La palabra "impresora"

De aquí en adelante, en este manual, la palabra "impresora" alude a la impresora Videojet 1580.

### 1.4.2 Referencias posicionales

A menos que se indique lo contrario, para definir las posiciones y direcciones, tales como izquierda, derecha, anterior, posterior, a la derecha y a la izquierda, se da por hecho que se mira a la impresora de frente.

### 1.4.3 Unidades de medida

En este manual, se emplean unidades métricas de medida. Entre paréntesis se incluyen las medidas inglesas equivalentes. Por ejemplo, 240 mm (9,44 pulgadas).

### 1.4.4 Información sobre seguridad

La información sobre seguridad incluye precauciones y advertencias.

#### 1.4.4.1 Advertencias

Las advertencias indican peligros o prácticas poco seguras que pueden provocar lesiones personales o incluso la muerte.

Por ejemplo:

<b>⚠ ADVERTENCIA</b>
<b>LESIONES PERSONALES.</b> La solución de limpieza es venenosa si se ingiere. No la beba. Solicite la ayuda de un médico inmediatamente si se ingiere.

### 1.4.4.2 Precauciones

Las precauciones indican prácticas peligrosas o poco seguras que pueden provocar daños al equipo.

Por ejemplo:

**⚠ PRECAUCIÓN**

**DAÑOS AL EQUIPO.**  
No conecte ni quite ningún conector de la impresora mientras la alimentación eléctrica esté conectada. No seguir esta precaución puede dañar la impresora.

### 1.4.4.3 Notas

Las notas contienen información adicional sobre un tema en concreto.

Por ejemplo:

*Nota:* El usuario puede ver los detalles de la alarma haciendo clic en la alarma correspondiente.

## 1.5 Terminología de la interfaz de usuario

Si desea obtener más información sobre el sistema operativo, consulte la [Sección 6, “Interfaz de usuario”](#) en la página 6-1.



Figura 1-2. Pantalla de menús



## 1.6 Abreviaturas y acrónimos

La [Tabla 1-2](#) describe las abreviaturas y acrónimos incluidos en este manual.

Abreviaturas y acrónimos	Descripción
CA	Corriente alterna
EHT	Tensión alta extra
GUI	Interfaz gráfica de usuario
IMB	Placa de gestión de tinta
LCD	Pantalla de cristal líquido
MCB	Placa de control principal
FDS	Hoja de datos sobre la seguridad del producto
PCB	Placa de circuitos impresos
PSU	Unidad de fuente de alimentación
IU	Interfaz de usuario

*Tabla 1-2. Abreviaturas y acrónimos*

## 1.7 Capítulos del manual

La [Tabla 1-3](#) muestra la lista de capítulos de este manual del usuario.

Sección n.º	Nombre de la sección	Descripción
1.	<a href="#">Introducción</a>	Contiene información acerca de este manual, de las publicaciones relacionadas y de los estilos de escritura utilizados en el manual.
2.	<a href="#">Seguridad</a>	Contiene la información sobre peligros y seguridad.
3.	<a href="#">Componentes principales</a>	Contiene la descripción de las piezas principales de la impresora.
4.	<a href="#">Funcionamiento</a>	Contiene información sobre cómo usar la IU para configurar y utilizar la impresora.
5.	<a href="#">Editor de trabajos</a>	Contiene información sobre cómo crear, editar y guardar trabajos.
6.	<a href="#">Interfaz de usuario</a>	Explica cómo utilizar la interfaz de usuario para crear y guardar trabajos.
7.	<a href="#">Mantenimiento</a>	Contiene los procedimientos de mantenimiento y limpieza de la impresora.
8.	<a href="#">Solución de problemas</a>	Contiene los procedimientos de diagnóstico y solución de problemas.
Apéndice A	<a href="#">Especificaciones</a>	Contiene las especificaciones de la impresora.

*Tabla 1-3. Capítulos del manual*

Esta sección contiene la siguiente información:

- [Introducción](#)
- [Directrices generales de seguridad](#)
- [Directrices sobre seguridad eléctrica](#)
- [Directrices sobre seguridad de fluidos](#)
- [Directrices sobre seguridad del aire comprimido](#)
- [Directrices sobre seguridad relacionadas con la interfaz de usuario](#)
- [Otras directrices importantes](#)

### 2.1 Introducción

La política de Videojet Technologies, S. L. es fabricar sistemas de impresión/codificación sin contacto y suministros de tinta que cumplan los estándares más exigentes de rendimiento y fiabilidad. Aplicamos las técnicas de control de calidad más estrictas para eliminar el riesgo de defectos o peligros en nuestros productos.

Esta impresora ha sido diseñada para imprimir información directamente sobre un producto. Usar este equipo de cualquier otra manera a la descrita puede provocar lesiones personales graves.

Las directrices de seguridad incluidas en esta sección tienen como finalidad instruir a los usuarios acerca de todos los temas referentes a la seguridad para que puedan utilizar y mantener la impresora de forma segura.

### 2.2 Directrices generales de seguridad

- Consulte siempre los manuales de mantenimiento correctos, según el modelo de impresora Videojet concreto.
- Solamente el personal capacitado de Videojet debe realizar tareas de instalación y mantenimiento. Cualquier trabajo de este tipo que sea llevado a cabo por personal no autorizado puede ocasionar daños a la impresora y anulará la garantía.
- Para evitar que se produzcan daños en los componentes de la impresora, utilice solamente cepillos suaves y paños sin pelusa para la limpieza. No utilice aire a alta presión, restos de algodón ni materiales abrasivos.
- El cabezal de impresión debe estar completamente seco antes de intentar poner en marcha la impresora; de lo contrario, el cabezal de impresión puede resultar dañado.
- No conecte ni retire ningún conector de la impresora mientras el suministro eléctrico esté activado; de lo contrario, la impresora puede resultar dañada.

### 2.3 Directrices sobre seguridad eléctrica

En esta sección se explican las directrices de seguridad relacionadas con el suministro eléctrico, los cables eléctricos, los fusibles y las conexiones y tomas de tierra.

#### 2.3.1 Suministro eléctrico

##### **⚠ ADVERTENCIA**

###### **LESIONES PERSONALES.**

Este equipo emite tensiones letales cuando está conectado al suministro eléctrico. Solamente el personal capacitado y autorizado deberá realizar tareas de mantenimiento.

##### **⚠ ADVERTENCIA**

###### **LESIONES PERSONALES.**

Respete la normativa y las prácticas sobre seguridad de los equipos eléctricos. A menos que sea necesario poner en funcionamiento la impresora, desconéctela del suministro eléctrico antes de quitar las cubiertas o realizar en ella una operación de mantenimiento o reparación. El incumplimiento de esta advertencia puede causar lesiones personales o la muerte.

##### **⚠ ADVERTENCIA**

###### **LESIONES PERSONALES.**

La retroiluminación y el inversor tienen CA de alta tensión. Se deben extremar las precauciones al diagnosticar un fallo en estas áreas.

#### 2.3.2 Cables eléctricos

##### **⚠ ADVERTENCIA**

###### **LESIONES PERSONALES.**

Utilice solo el cable de alimentación que se suministra con la impresora. El extremo de este cable debe tener un enchufe eléctrico aprobado con tres clavijas y conductor a tierra de protección.

Los cables, los enchufes y las clavijas de alimentación eléctrica deben permanecer limpios y secos.

En el caso de equipos que se puedan enchufar, la toma de corriente debe estar instalada cerca del equipo y se debe poder acceder a ella de forma sencilla.

##### **⚠ ADVERTENCIA**

###### **LESIONES PERSONALES.**

Inspeccione siempre los cables para comprobar si existen daños, desgaste, corrosión y deterioro. Realice todas las conexiones a tierra en áreas carentes de pintura, acumulación de tinta y corrosión.

### 2.3.3 Toma y conexión a tierra

#### **⚠ ADVERTENCIA**

**LESIONES PERSONALES.**

La impresora debe conectarse a un suministro eléctrico de CA que tenga un conductor de conexión a tierra protector que cumpla con los requisitos de la IEC o la normativa local correspondiente.

#### **⚠ ADVERTENCIA**

**LESIONES PERSONALES.**

No utilice la impresora si existe algún tipo de interrupción en el conductor de conexión a tierra protector o si este está desconectado. Si no sigue esta advertencia, es posible que pueda sufrir una descarga eléctrica.

#### **⚠ ADVERTENCIA**

**LESIONES PERSONALES.**

Conecte siempre los equipos conductores a un electrodo de conexión a tierra o al sistema de conexión a tierra del edificio con los cables aprobados y de acuerdo con las normas NEC para depurar las posibles descargas estáticas. Por ejemplo, una bandeja metálica de servicio a conexión de tierra.

#### **⚠ ADVERTENCIA**

**LESIONES PERSONALES.**

La lectura de resistencia desde la bandeja de servicio conectada a tierra al chasis del equipo o al soporte de montaje debería ser de entre 0 y menos de 1 ohmio. Se debería realizar una comprobación de resistencia con un ohmímetro. Las mediciones deberían realizarse con frecuencia.

#### **⚠ ADVERTENCIA**

**LESIONES PERSONALES.**

Las PCB contienen dispositivos sensibles a la carga estática. Se debe usar una muñequera antiestática con la toma a tierra adecuada cuando se trabaje o se traten las PCB.

#### **⚠ ADVERTENCIA**

**LESIONES PERSONALES.**

Evite en todo momento que se produzcan descargas de electricidad estática. Utilice métodos de conexión y conexión a tierra adecuados. Utilice solo bandejas de servicio metálicas y cables de conexión a tierra aprobados por Videojet.

#### **⚠ ADVERTENCIA**

**LESIONES PERSONALES.**

Conecte siempre los equipos conductores con cables aprobados para mantenerlos con el mismo potencial y minimizar así las descargas estáticas. Por ejemplo, el cabezal de impresión a la bandeja de servicio metálica.

### **⚠ ADVERTENCIA**

#### **LESIONES PERSONALES.**

La estación de lavado opcional está diseñada únicamente para la limpieza del cabezal de impresión.

- No la utilice para operaciones de purga o impresión ni con ningún otro fin.
- Asegúrese siempre de que la inyección esté detenida y que cualquier fuente de tensión peligrosa esté apagada antes de empezar a realizar la limpieza del cabezal.

### **⚠ PRECAUCIÓN**

#### **DAÑOS AL EQUIPO.**

Vacíe siempre con regularidad las bandejas de servicio. Algunas tintas y soluciones de limpieza son inflamables. Asegúrese de que los fluidos que no vaya a utilizar se desechen de acuerdo con las normas sobre materiales peligrosos (HAZMAT).

## 2.3.4 Fusibles

### **⚠ ADVERTENCIA**

#### **LESIONES PERSONALES.**

Para garantizar una protección permanente contra riesgos de incendio, reemplace los fusibles solo con fusibles del tipo y la categoría que se especifica.

## 2.4 Directrices sobre seguridad de fluidos

En esta sección se describen los peligros que podrían producirse cuando se manipulan tintas, disolventes y soluciones limpiadoras, y las precauciones de seguridad que un usuario debe adoptar para evitar los peligros.

### 2.4.1 Lectura de las hojas de datos sobre la seguridad del producto

Lea y asegúrese de que comprende bien la hoja de datos de seguridad del producto (FDS) antes de usar cualquier tipo de tinta, disolvente o solución de limpieza. Hay una MSDS para cada tipo de tinta, disolvente y solución limpiadora. Si desea obtener más información, visite la página [www.videojet.es](http://www.videojet.es) y vaya a *Recursos > Hojas informativas sobre seguridad*.

## 2.4.2 Tinta/Disolvente/Solución de limpieza

### ⚠ ADVERTENCIA

#### LESIONES PERSONALES.

La tinta, el fluido disolvente y la solución de limpieza irritan los ojos y el sistema respiratorio. Para evitar que se produzcan lesiones personales mientras manipula estas sustancias, tenga en cuenta los siguientes consejos:

- Lleve siempre ropa de protección y guantes de goma.
- Utilice siempre gafas con protección lateral o una máscara. También es recomendable llevar gafas de seguridad cuando se realicen operaciones de mantenimiento.
- Aplíquese una crema de manos protectora antes de manipular la tinta.
- Si la tinta o el fluido disolvente entran en contacto con la piel, lave esta inmediatamente con agua y jabón. NO utilice disolventes para quitar las manchas de tinta de la piel. Si la solución de limpieza entra en contacto con la piel, enjuáguela con agua durante al menos 15 minutos.

### ⚠ ADVERTENCIA

#### LESIONES PERSONALES.

La tinta, el fluido disolvente y la solución de limpieza son sustancias volátiles y altamente inflamables. Deben almacenarse y manipularse de acuerdo con la normativa local.

- No fume ni utilice una llama viva en las proximidades de estas sustancias.
- Inmediatamente después de su uso, retire cualquier papel o paño que esté empapado con estas sustancias. Deseche todos estos elementos de acuerdo con la normativa local.
- Si un recipiente de tinta, fluido disolvente o solución de limpieza no está completamente vacío después de su uso, vuelva a taparlo. Se recomienda utilizar solamente botellas llenas al cambiar la tinta, el fluido disolvente o la solución de limpieza; debe desechar las botellas parcialmente llenas de acuerdo con la normativa local.

### ⚠ ADVERTENCIA

#### LESIONES PERSONALES.

Cuando configure la boquilla, haga que el chorro de tinta se dirija al interior de un vaso o un contenedor adecuado. Para evitar que la tinta se contamine, no vuelva a utilizar la que recoja en este procedimiento. Deshágase de todos los residuos de tinta de acuerdo con la normativa local.

### ⚠ ADVERTENCIA

#### LESIONES PERSONALES.

Si respira durante mucho tiempo vapores del líquido de limpieza o del fluido disolvente, puede sufrir mareos o padecer efectos similares a los de la intoxicación etílica. Utilice estas sustancias solamente en espacios abiertos y bien ventilados.

**⚠ ADVERTENCIA**

**LESIONES PERSONALES.**

La solución de limpieza es venenosa si se ingiere. No la beba. Solicite la ayuda de un médico inmediatamente si se ingiere.

**⚠ PRECAUCIÓN**

**DAÑOS AL EQUIPO.**

Asegúrese de que la solución de limpieza sea compatible con la tinta utilizada antes de realizar la limpieza del cabezal de impresión; de lo contrario, el cabezal de impresión podría resultar dañado.

**⚠ PRECAUCIÓN**

**DAÑOS AL EQUIPO.**

Cualquier solución de limpieza que contenga cloruro, como las lejías de hipoclorito o ácido clorhídrico, puede picar y manchar la superficie de forma irremediable. No se debería usar en contacto con acero inoxidable. Si se usan cepillos de alambre o tacos de decapado metálicos, deberían ser de acero inoxidable. Asegúrese de que cualquier medio abrasivo que se use no tenga ninguna fuente de contaminación, especialmente, de hierro y cloruros.

## 2.5 Directrices sobre seguridad del aire comprimido

**⚠ ADVERTENCIA**

**LESIONES PERSONALES.**

Las partículas y las sustancias suspendidas en el aire son un peligro para la salud. No utilice aire comprimido a alta presión para realizar la limpieza.

## 2.6 Directrices sobre seguridad relacionadas con la interfaz de usuario

**⚠ PRECAUCIÓN**

**RIESGO DE PÉRDIDA DE DATOS.**

Antes de entrar en el modo de impresión, compruebe siempre que el trabajo requerido está cargado, especialmente, después de apagar la impresora.

**⚠ PRECAUCIÓN**

**SEGURIDAD DE LOS DATOS.**

Para evitar que se obtenga acceso no autorizado al software, asegúrese de seleccionar el botón *Cierre de sesión* cuando salga del nivel de usuario actual.

## 2.7 Otras directrices importantes

### **⚠ ADVERTENCIA**

#### **LESIONES PERSONALES.**

Si se sustituye la batería por una batería del tipo incorrecto, podría provocarse una explosión. Deshágase de las baterías utilizadas de acuerdo con las instrucciones y la normativa local.

### **⚠ ADVERTENCIA**

#### **LESIONES PERSONALES.**

Si se produce un fallo, el calentador puede alcanzar los 70 °C. No toque la placa en la que está montado el calentador. No seguir esta advertencia puede causar lesiones personales.

### **⚠ ADVERTENCIA**

#### **LESIONES PERSONALES.**

El sistema de tinta funciona a presión. Solamente el personal capacitado y autorizado deberá realizar tareas de mantenimiento.

### **⚠ PRECAUCIÓN**

#### **DAÑOS AL EQUIPO.**

Después de una parada rápida, el equipo debería sacarse de este modo cuanto antes, ya que la tinta puede secarse y dificultar el reinicio de la impresora. Realice una limpieza inversa de la boquilla.

### **⚠ PRECAUCIÓN**

#### **DAÑOS AL EQUIPO.**

El cabezal de impresión debe estar completamente seco antes de intentar poner en marcha la impresora; de lo contrario, el EHT podría desactivarse.

### **⚠ PRECAUCIÓN**

#### **DAÑOS AL EQUIPO.**

La impresora debe colocarse directamente sobre una superficie plana o rígida, o sujeta con pernos a un soporte suministrado por Videojet. En cualquier caso la impresora no debe utilizarse inclinada. Mantenga la impresora siempre en posición vertical sobre una superficie plana.



## Sección 3 Componentes principales

---

Esta sección contiene la siguiente información:

- [Información general sobre la impresora](#)
- [Componentes principales de la impresora Videojet 1580](#)

### 3.1 Información general sobre la impresora

La impresora mostrada en la [Figura 3-1](#) es una impresora de inyección de tinta continua que puede imprimir códigos variables y fijos a velocidades de línea elevadas en productos industriales y de consumo.



*Figura 3-1. Información general sobre la impresora*

### 3.2 Componentes principales de la impresora Videojet 1580

La impresora incluye los siguientes componentes principales, mostrados en la [Figura 3-2](#).

- Pantalla táctil
- Compartimento de componentes electrónicos
- Interruptor de alimentación principal
- Compartimento de tinta
- E/S estándar
- Cable de alimentación
- Umbilical
- Cabezal de impresión

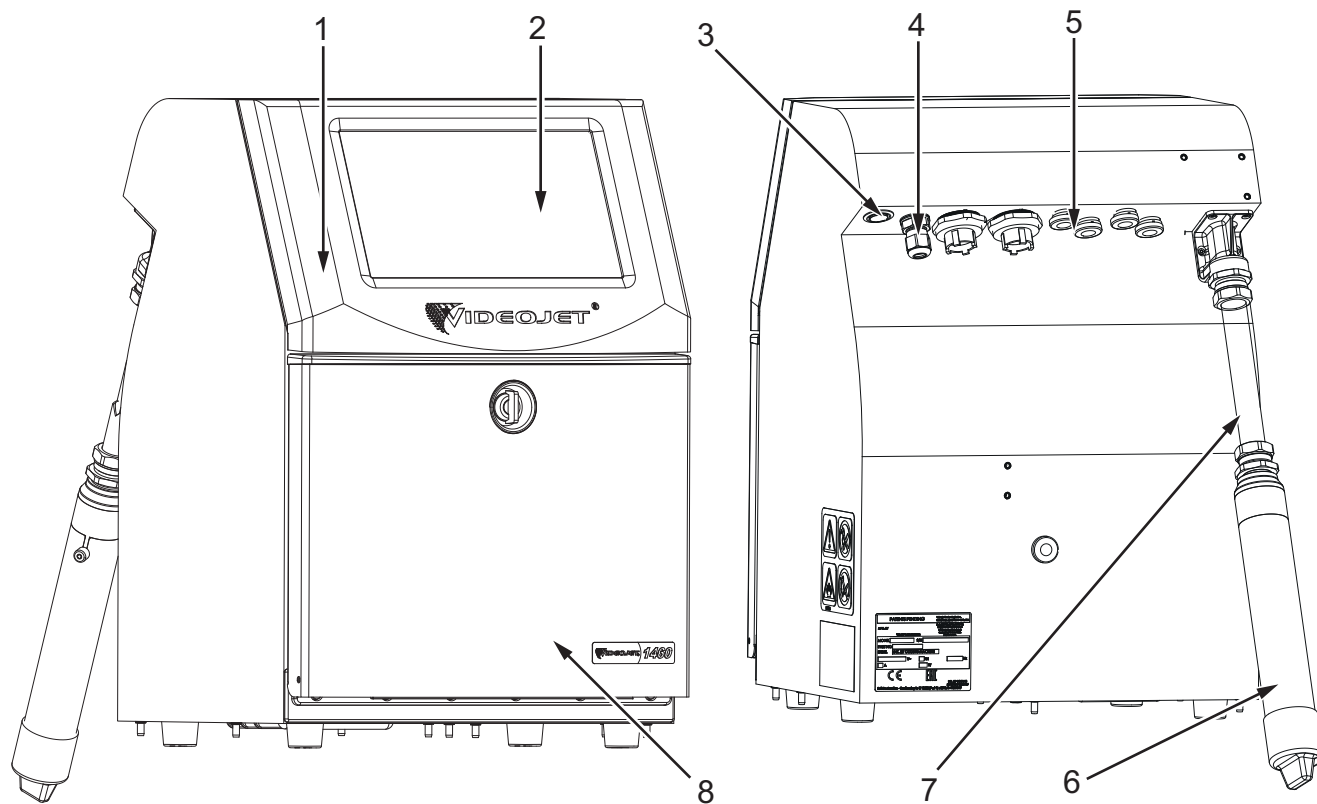

- 1. Compartimento de componentes electrónicos
- 2. Pantalla táctil
- 3. Interruptor de alimentación principal
- 4. Cable de alimentación

- 5. E/S estándar
- 6. Cabezal de impresión
- 7. Umbilical
- 8. Compartimento de tinta

*Figura 3-2. Impresora Videojet 1580*

### 3.2.1 Pantalla táctil

La impresora tiene una pantalla táctil LCD de 10" (consulte la [Figura 3-3](#)). Está montada en el compartimento del sistema electrónico al abrir el alojamiento. El control de la impresora se realiza a través de una interfaz gráfica de usuario (GUI).

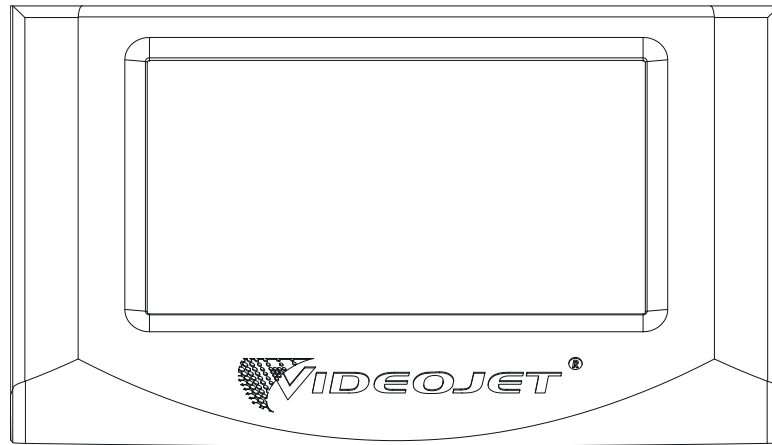

*Figura 3-3. Unidad de visualización*

### 3.2.2 Compartimento de componentes electrónicos

El compartimento de componentes electrónicos está situado detrás de la pantalla táctil, como se muestra en la [Figura 3-4](#), y consta de los siguientes componentes:

- Placa de control principal
- Unidad de fuente de alimentación
- Módulo EHT

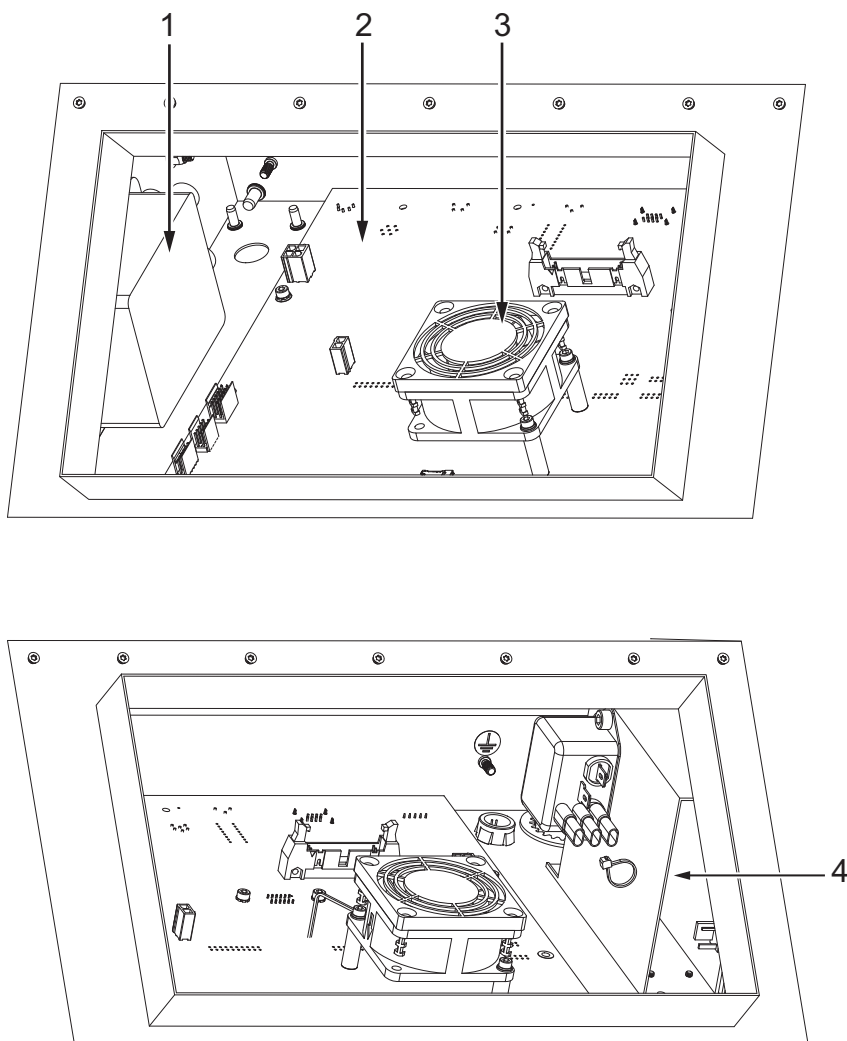

1. Módulo EHT  
2. Placa de control principal

3. Ventilador del compartimento de componentes electrónicos  
4. Unidad de fuente de alimentación

*Figura 3-4. Compartimento de componentes electrónicos*

### 3.2.3 Interruptor de alimentación principal

El interruptor de alimentación principal es un pulsador que enciende o apaga la corriente de la impresora (consulte la [Figura 3-5](#)). El interruptor de alimentación está en el lado trasero de la impresora.

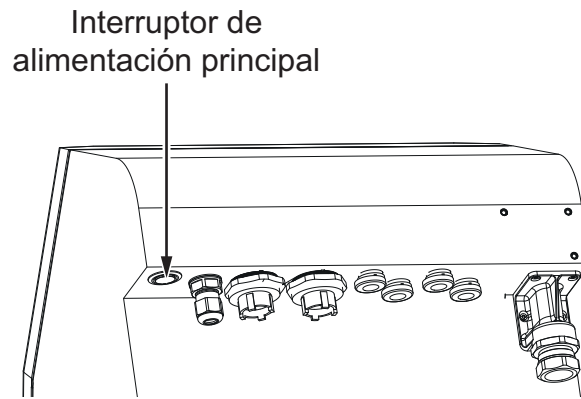

*Figura 3-5. Interruptor de alimentación principal*

### 3.2.4 Compartimento de tinta

Se puede observar la estructura del compartimento de tinta en la [Figura 3-6](#). Sus componentes principales son los siguientes:

- [Cartuchos de fluidos](#)
- [Filtro de aire](#)
- [Módulo de servicio 1](#)
- [Sistema de tinta](#)
- Módulo de control del disolvente
- Bomba de aire positivo (opción de IP65)

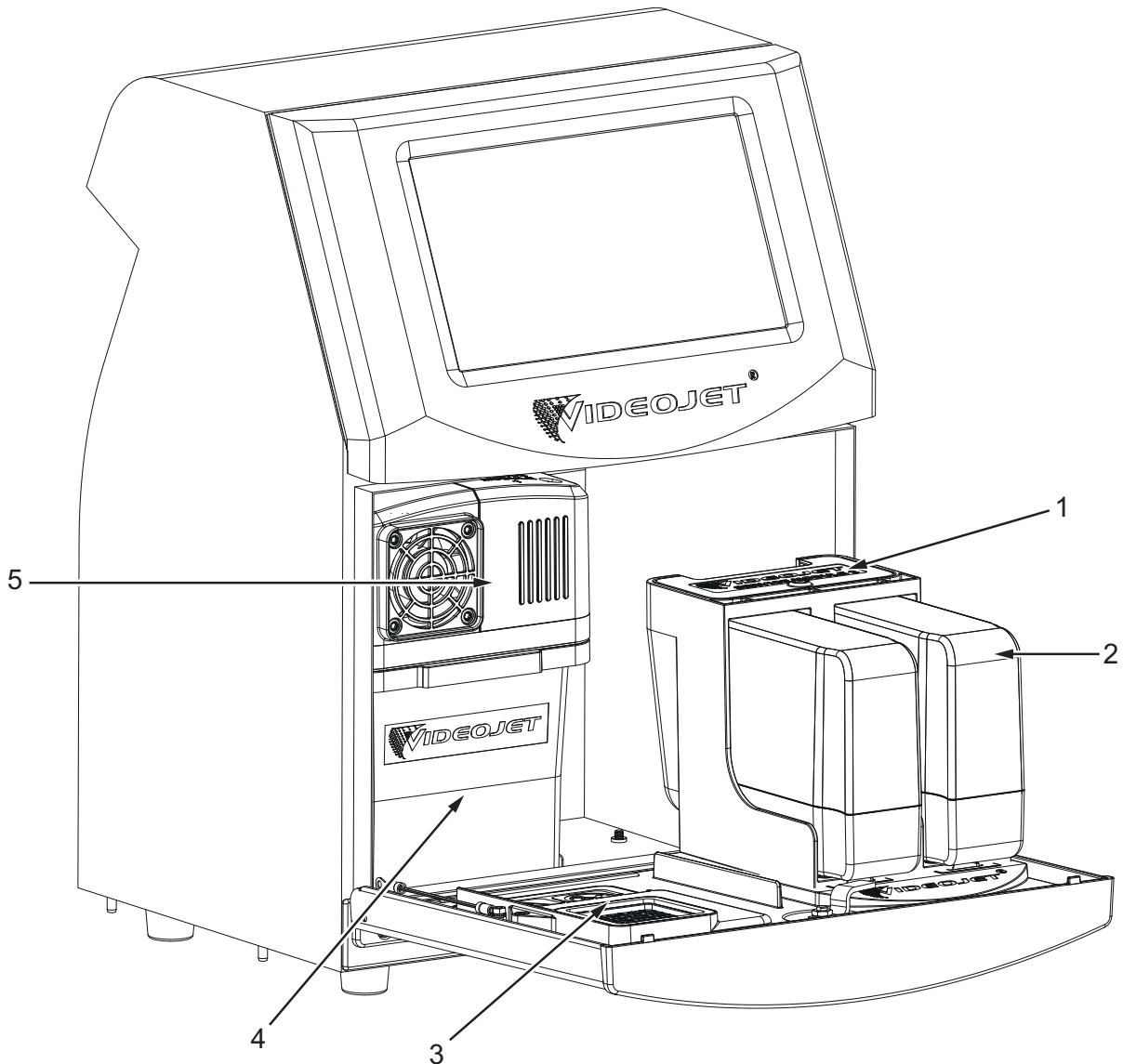

1. Módulo de control del disolvente

2. Cartucho de fluido

3. Conjunto del filtro del aire

4. Sistema de tinta

5. Módulo de servicio 1

6. Conjunto de la bomba de aire positivo  
(solo IP65)\*

\* Elemento no mostrado en la figura

Figura 3-6. Compartimento de tinta

### 3.2.4.1 Cartuchos de fluidos

Los cartuchos de fluidos se encuentran en el interior del compartimento de tinta. Estos cartuchos pueden ser de tinta o de disolvente (consulte la [Figura 3-7](#)).

Los cartuchos integran tecnología de chips inteligentes que permiten a la impresora controlar:

- El nivel de fluido
- El tipo de fluido
- La fecha de caducidad del fluido

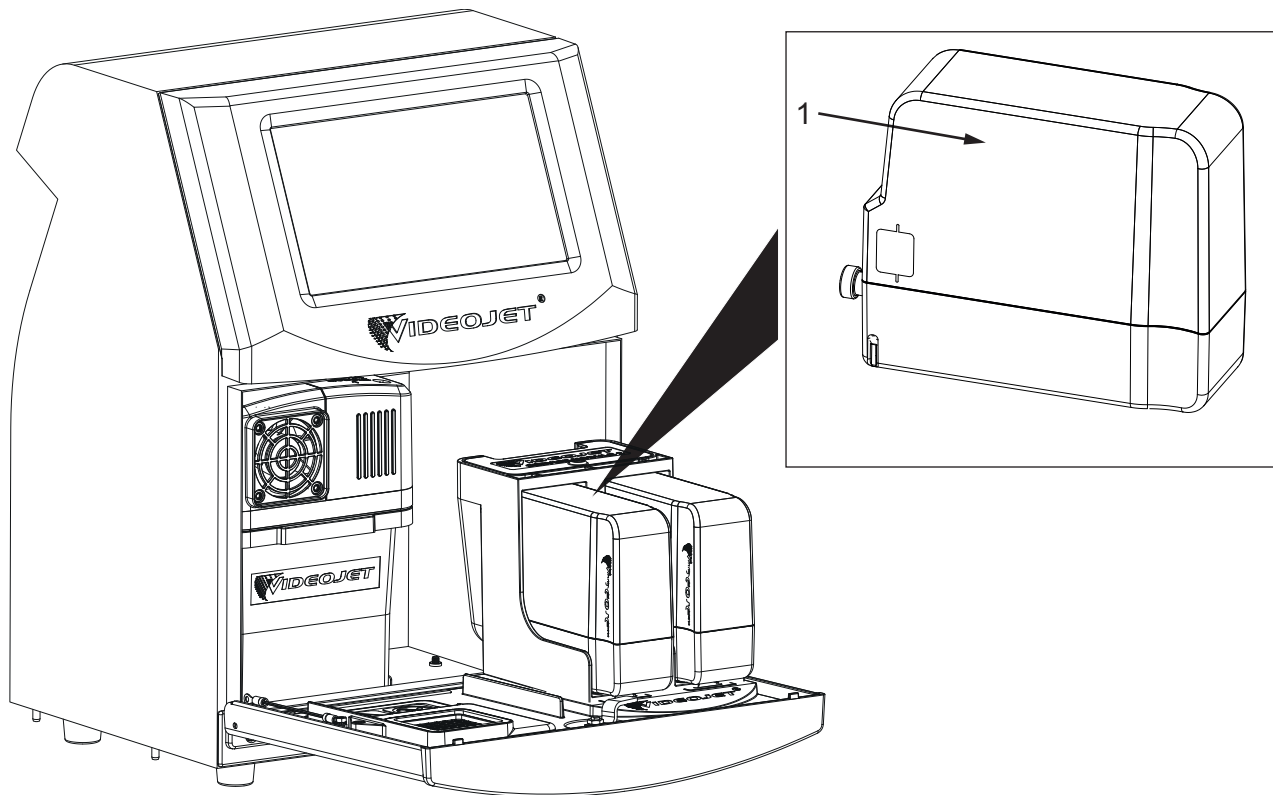

1. Cartucho de fluido

*Figura 3-7. Cartuchos de fluidos*

### 3.2.4.2 Filtro de aire

El filtro de aire está montado sobre la puerta del compartimento de tinta, como se muestra en la [Figura 3-8](#). El filtro del aire elimina el polvo que entra en el compartimento de tinta. El filtro de aire debe ser reemplazado cada 3000 horas, o bien en función de las condiciones del entorno.

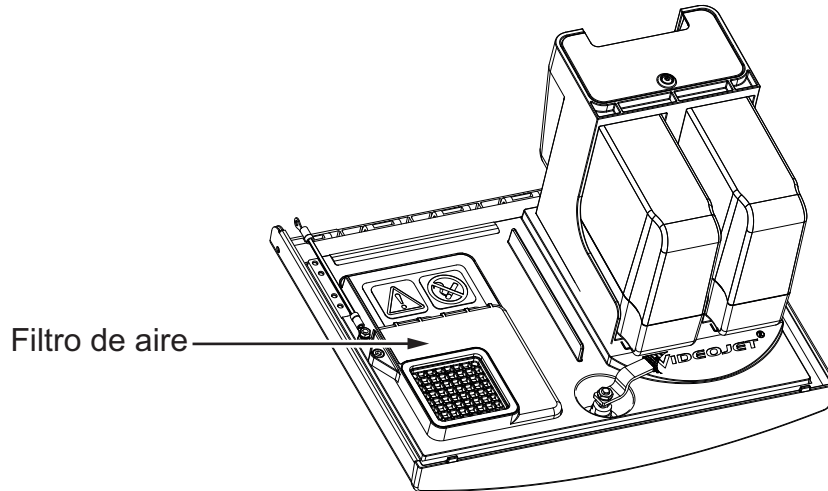

*Figura 3-8. Filtro de aire*

### 3.2.4.3 Módulo de servicio 1

El módulo de servicio 1, mostrado en la [Figura 3-9](#), tiene una vida útil de 5000 horas o de 12 meses (lo que antes se cumpla). El módulo de servicio 1 ofrece una advertencia al final de su vida útil. Si se utilizan los filtros pasada su vida útil, los inyectores se suprimen y el mensaje de advertencia aparecerá cada vez que se inician dichos inyectores.

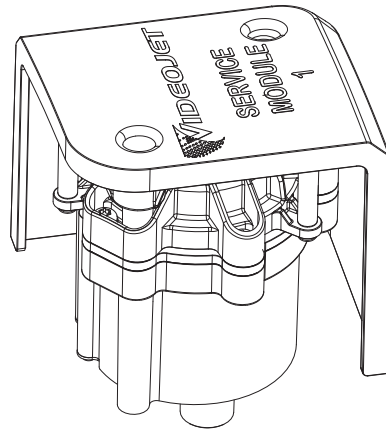

*Figura 3-9. Conjunto de módulo de servicio 1*



### 3.2.4.4 Sistema de tinta

El sistema de tinta cuenta con varios subsistemas, como se muestra en la [Figura 3-10](#). Los componentes principales del sistema de tinta son los siguientes:

- Depósito del disolvente
- Tanque mezclador
- Bomba de tinta
- Placa de gestión de tinta (IMB)
- Cubierta del sistema de tinta con conjunto del ventilador

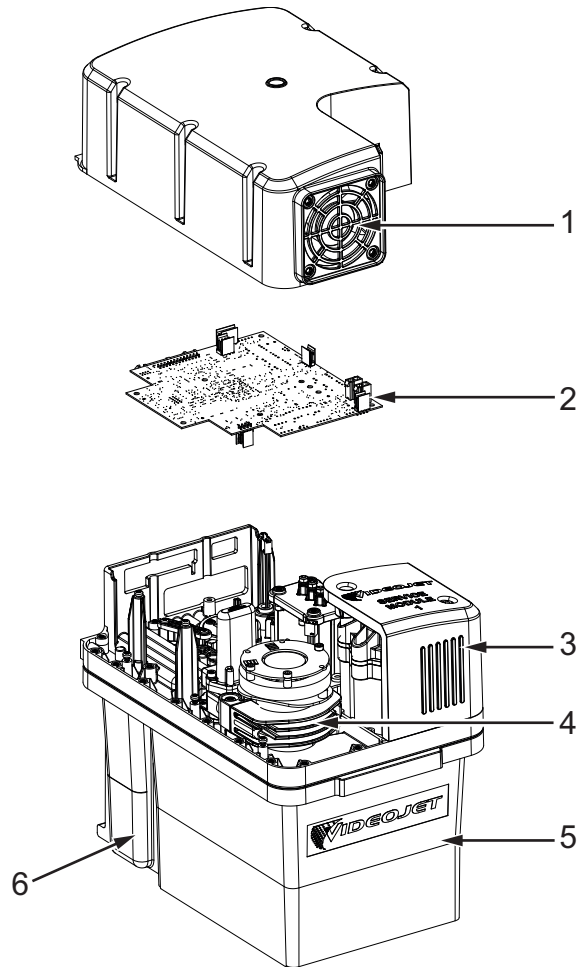

- |   |                            |
|---|----------------------------|
| 1. Cubierta del sistema de tinta con ventilador | 4. Bomba de tinta          |
| 2. Placa de gestión de tinta                    | 5. Depósito del mezclador  |
| 3. Módulo de servicio 1                         | 6. Depósito del disolvente |

*Figura 3-10. Sistema de tinta*

### 3.2.5 E/S estándar

La impresora lleva E/S estándar que proporciona conexiones externas para varios tipos, tal como se muestra en la [Figura 3-11](#). Las diferentes conexiones disponibles con la E/S estándar figuran en la [Tabla 3-1](#).

Tipo de conector
USB
Ethernet
Fotocélula
Codificador de eje
Salida de estado (luz)
Conmutadores de relé

Tabla 3-1. Conexiones de E/S estándar



Figura 3-11. E/S estándar

### 3.2.6 Umbilical

El cable umbilical contiene el cableado eléctrico y el tubo del sistema de tinta que van desde la impresora hasta el cabezal de impresión. La longitud estándar del cable umbilical es de 3 m (9,84 pies).

### 3.2.7 Cabezal de impresión

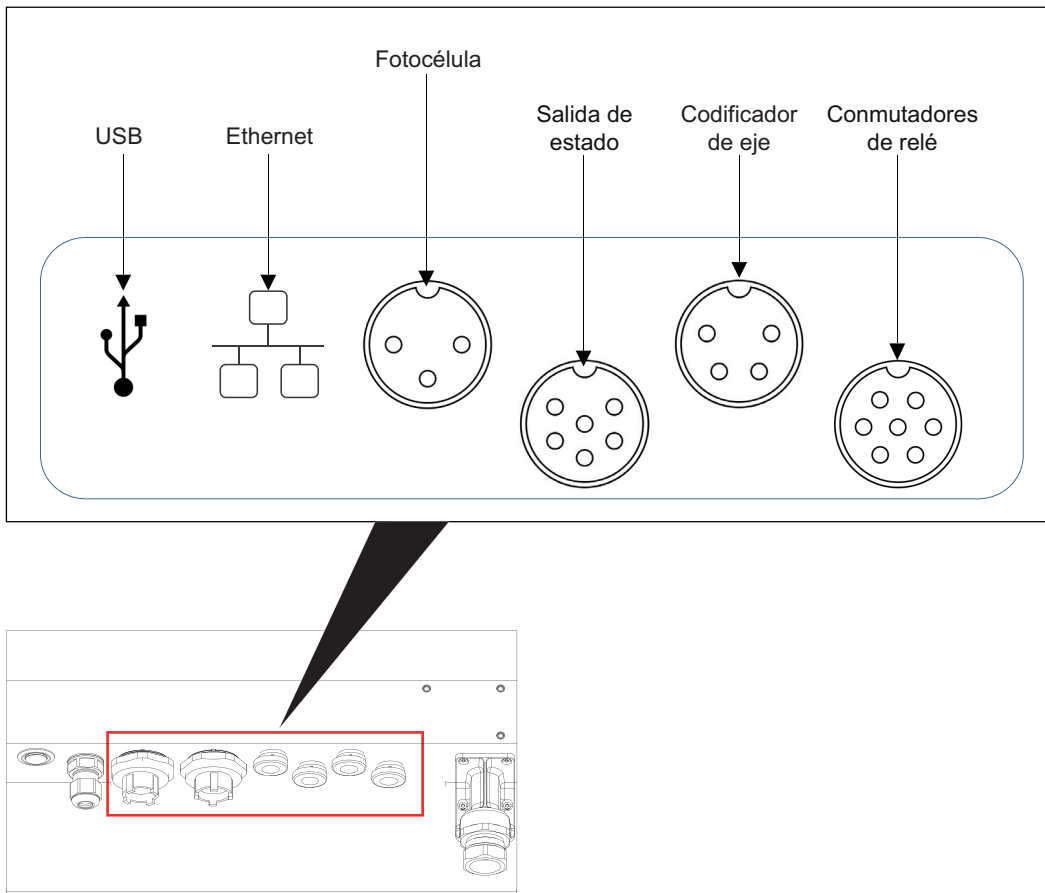
El cabezal de impresión está compuesto del módulo de impresión y el módulo de válvula, según se muestra en la [Figura 3-12](#). El cabezal de impresión utiliza la tinta suministrada por el depósito del mezclador para imprimir en un producto. Las señales de control y la tinta se envían al cabezal de impresión a través del cable umbilical.

El sistema detectará automáticamente un nuevo módulo de impresión cuando se sustituya.

El cabezal de impresión contiene las piezas siguientes:

- Cubierta del cabezal de impresión
- Módulo de válvula
- Módulo de impresión

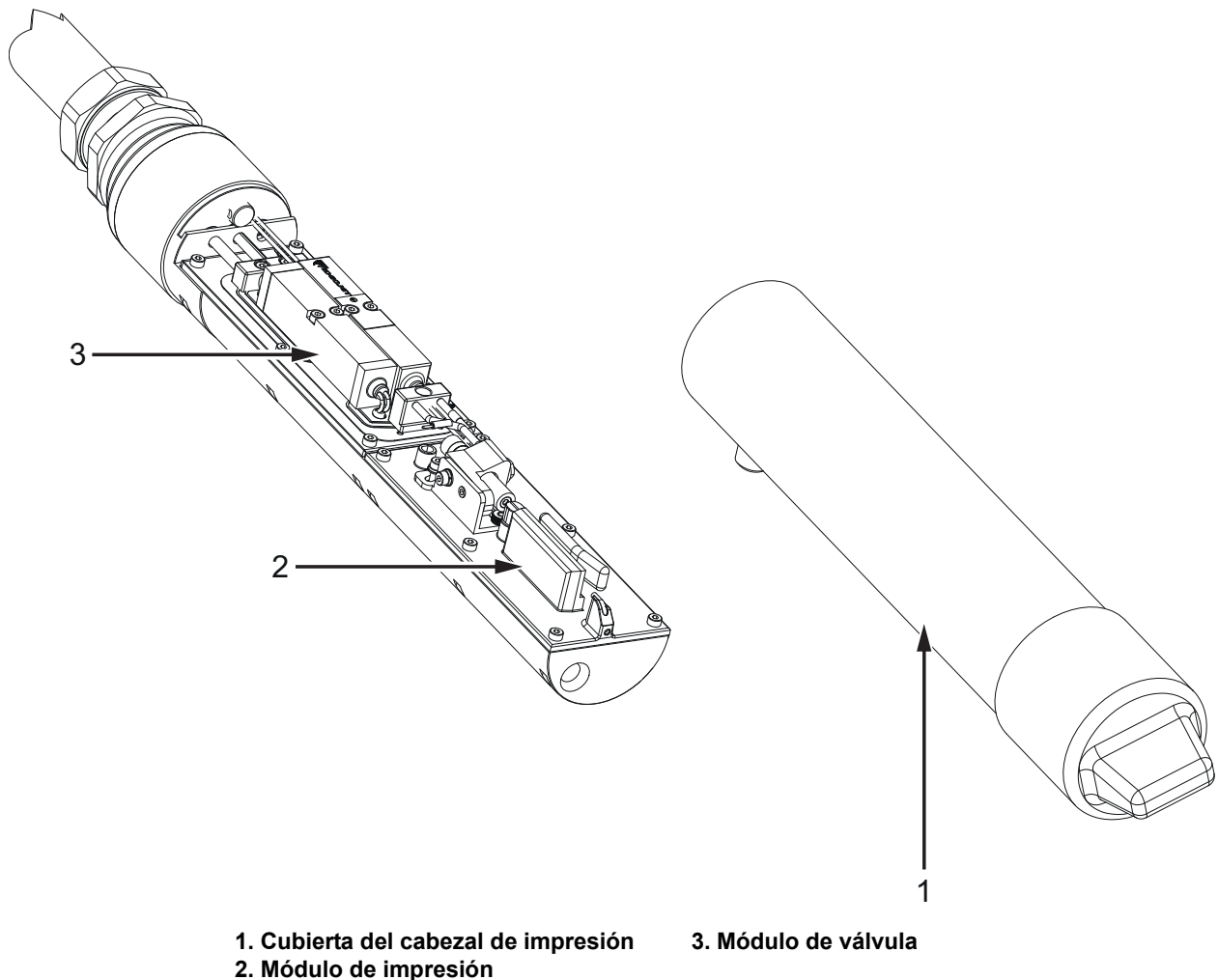

*Figura 3-12. Información general del cabezal de impresión*

## Introducción

Esta sección proporciona al operario información básica sobre el trabajo con la utilidad. Contiene los temas siguientes:

- [Cómo encender la impresora](#)
- [Cómo iniciar la interfaz de usuario](#)
- [Inicio de sesión y niveles de acceso](#)
- [Cómo poner en marcha la impresora](#)
- [Cómo seleccionar el trabajo que desea imprimir](#)
- [Fallos y advertencias](#)
- [Cómo imprimir un trabajo](#)
- [Ajuste del trabajo](#)
- [Cómo detener la impresión](#)
- [Cómo detener la inyección](#)
- [Cómo apagar la impresora](#)

### 4.1 Cómo encender la impresora

Para encender la impresora, haga lo siguiente:

1. Realice una inspección visual. Compruebe que todas las conexiones son seguras y los cables están conectados correctamente.
2. Asegúrese de que el cable de alimentación eléctrica esté conectado.
3. Pulse el interruptor de alimentación principal de la parte trasera de la impresora.
4. La impresora se pondrá en marcha y, al terminar, se mostrará la pantalla de inicio. En la barra de estado de la impresora aparece APAGADO.

## 4.2 Cómo iniciar la interfaz de usuario

La interfaz de usuario es un sistema de control mediante botones. Tiene una pantalla táctil fácil de usar y la mayoría de las áreas de la pantalla están activas. Todos los aspectos técnicos de la configuración y manejo de la impresora están disponibles mediante el botón *Herramientas*.

La [Figura 4-1](#) muestra la pantalla de inicio de la utilidad.



Figura 4-1. Pantalla de inicio

La pantalla de inicio permite al usuario acceder a las opciones siguientes:







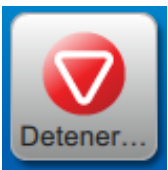

Botón	Descripción
 	<p>Inicia o detiene la inyección.</p>
 	<p>Inicia o detiene la impresión.  <i>Nota: Este botón aparece en la barra de estado solo cuando se inicia el chorro.</i></p>
	<p>Vuelve a la pantalla de inicio.</p>
	<p>Muestra la lista de trabajos disponibles, incluido el trabajo actual y la vista preliminar del trabajo resaltado. Una vez seleccionado un trabajo, se puede cargar para la impresión. Si los campos están activados para el usuario, este puede confirmar antes de imprimir. El usuario también puede crear un trabajo.</p>
	<p>Abre la pantalla Herramientas.</p>
 	<p>Efectúa el inicio o cierre de sesión del usuario desde un nivel de acceso.</p>
	<p>Ajusta la posición de impresión y la escala de la impresión.</p>

Tabla 4-1. Botones de la pantalla de inicio

La pantalla de inicio muestra la siguiente información:

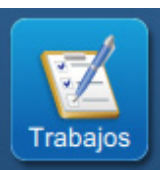
Botón	Descripción
	<p>Muestra el estado de la impresora.</p> <ul style="list-style-type: none"> <li>• <b>EN FUNCIONAMIENTO:</b> la impresora está encendida y lista para imprimir cuando se reciba el activador correspondiente.</li> <li>• <b>FUERA DE LÍNEA:</b> la impresora está encendida, pero no está lista para imprimir.</li> <li>• <b>APAGADO:</b> el cabezal de impresión está desconectado de la corriente y la impresora no está lista para imprimir.</li> <li>• <b>ADVERTENCIA:</b> el operario debe comprobar las advertencias disponibles antes de que la impresora pueda imprimir.</li> <li>• <b>FALLO:</b> el operario debe solucionar los fallos existentes antes de que la impresora pueda comenzar a funcionar.</li> </ul> <p>Permite al usuario acceder a las pantallas de advertencias y fallos actuales, si los hubiera.</p> <p>También muestra el trabajo actual cargado en la impresora y el número de alarmas, avisos y fallos actuales.</p> <p>La flecha hacia abajo abre la lista de alarmas, avisos y fallos.</p> <p><i>Nota:</i> En cuanto aparece la lista de las alarmas, advertencias y fallos, el usuario debe pulsar el botón de flecha hacia arriba para volver a la pantalla actual.</p>
	<p>Muestra la vista preliminar del trabajo cargado.</p>
	<p>El usuario puede personalizar este apartado según sus necesidades (<i>Herramientas &gt; Configurar pantalla de inicio</i>).</p> <p>Pulse en esta zona para ver más detalles.</p> <p>Muestra el recuento de productos del lote, el recuento de impresión del lote, la disponibilidad de la impresora, y el estado OPTIMiZE de System (sistema), Make-up (disolvente) e Ink (tinta).</p>
	<p>Muestra los niveles de fluido (en %) y el tiempo de funcionamiento restante calculado.</p> <p>Pulse en esta zona para abrir el menú de consumibles.</p>

Tabla 4-2. Pantalla de inicio

## 4.3 Inicio de sesión y niveles de acceso

La interfaz de usuario tiene los siguientes niveles de acceso predeterminados:

- Administrador
- Mantenimiento
- Operario
- Se ha cerrado la sesión

Salvo el del cierre de sesión, todos los niveles de usuario están protegidos por contraseña. El cliente puede utilizar niveles para acceder a los diferentes menús de la interfaz de usuario. El usuario puede configurar funciones y usuarios, y establecer contraseñas a través de la interfaz de usuario. Consulte la [Sección 6.2.9 Acceso de usuario en la página 6-30](#) para obtener más información.

### 4.3.1 Cómo iniciar sesión



1. Pulse el botón  para abrir la pantalla de inicio de sesión en el sistema, como se muestra en la [Figura 4-2](#).



Figura 4-2. Pantalla de inicio de sesión

2. Pulse el menú desplegable Rol y elija un rol. Pulse el botón .
3. En el cuadro de texto Contraseña, introduzca la contraseña utilizando el teclado. Pulse el botón .

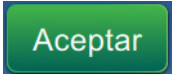

4. El usuario inicia sesión en el nivel de acceso de usuario y este puede verse en en la parte superior de la pantalla (consulte la [Figura 4-3](#)).

*Nota:* Si la función no está visible, el usuario debe cerrar sesión e iniciarla de nuevo en el nivel adecuado.

*Nota:* Se muestra el botón  y el usuario puede salir del nivel de acceso pulsando el botón de Cierre de sesión.

### 4.4 Cómo poner en marcha la impresora

1. Asegúrese de que la impresora no esté en el modo APAGADO.

2. Pulse el botón . El estado de la impresora cambiará a INICIANDO.

3. Una vez iniciada la inyección, el estado de la impresora cambiará a FUERA DE LÍNEA.

### 4.5 Cómo seleccionar el trabajo que deseo imprimir

1. Pulse el botón  para seleccionar el trabajo de la lista disponible.

2. Seleccione el trabajo deseado de la lista y pulse el botón  mostrado en la [Figura 4-3](#). Aparecerá la vista previa del trabajo.

*Nota:* Si un trabajo no está disponible en la utilidad, cree un nuevo trabajo. Consulte la [Sección 5.2](#) para obtener más información.



Figura 4-3. Selección de trabajos

3. Pulse el botón **Cargar t...** para cargar el trabajo de impresión como se muestra en la [Figura 4-4](#).

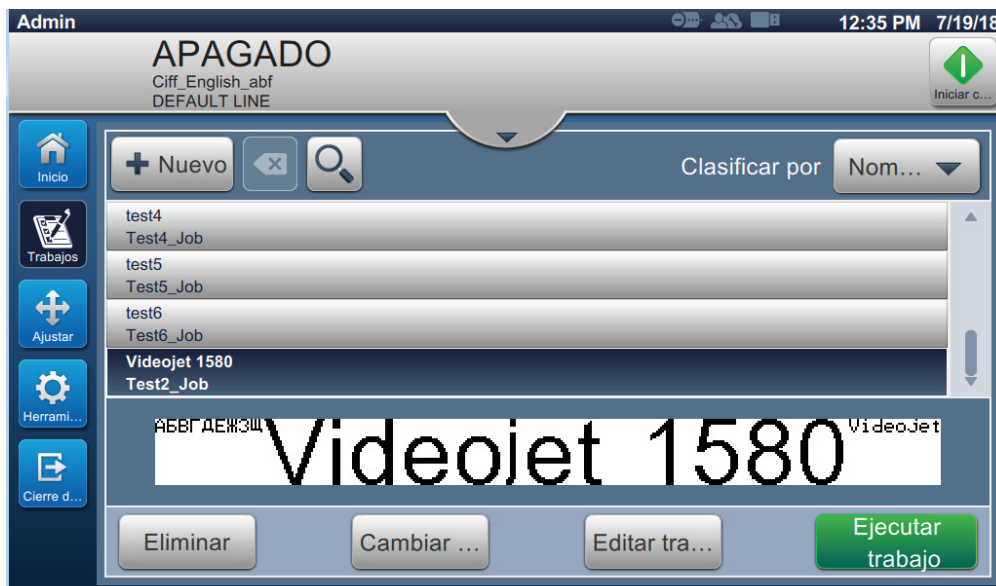

*Figura 4-4. Selección y carga de trabajos*

El trabajo se carga y queda listo para la impresión.

### 4.6 Fallos y advertencias

Cuando se produce un fallo o una advertencia, la impresora muestra el mensaje en la barra de estado de la parte superior de la pantalla.

*Nota:* Los mensajes de fallo, advertencia y estado se muestran según su prioridad.

#### Mensaje de fallo

Una situación de fallo (alarma) provocará que la impresora deje de imprimir y detenga la inyección.

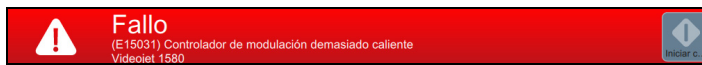

#### Mensaje de advertencia

Una situación de advertencia no hará que la impresora deje de imprimir. La impresión se detendrá cuando la advertencia se convierta en una situación de fallo (alarma). La barra de estado cambiará al color amarillo.



### 4.6.1 Lectura de un mensaje de fallo o advertencia

La barra de estado cambia de color en caso de fallo o advertencia e indica el número de alarmas sin resolver.



Figura 4-5. Estado de advertencia

1. Pulse el botón  para verificar las alarmas pendientes.





Figura 4-6. Estado de advertencia

2. Pulse el botón  para borrar las advertencias o fallos.

*Nota:* El usuario puede ver los detalles de la alarma haciendo clic en la alarma correspondiente.

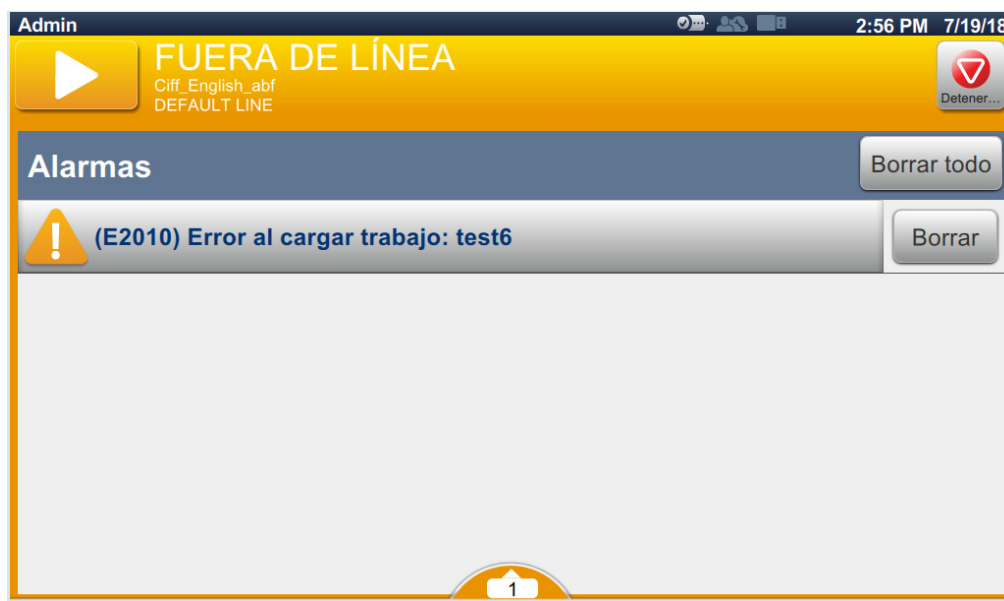
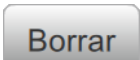

3. Si hubiera que borrar más de una advertencia o fallo, pulse el botón .

Pulse el botón  para volver a la pantalla de inicio.

### 4.7 Cómo imprimir un trabajo

Requisitos previos:

- Las situaciones de fallo (alarmas) están borradas.
- Compruebe que la inyección está iniciada y la impresora en modo APAGADO.
- Compruebe que se ha cargado el trabajo.

1. Pulse el botón  para iniciar la operación de impresión y el botón cambia a .

*Nota:* En la barra de estado aparecerá EN FUNCIONAMIENTO.



Figura 4-7. Trabajo de impresión

Ahora se puede imprimir el trabajo.

## 4.8 Ajuste del trabajo

El usuario puede ajustar el trabajo cambiando la posición y la escala.

**Nota:** Estos ajustes sirven para efectuar pequeños cambios de posición y escala e imprimir correctamente en el producto.

**Nota:** Estos ajustes no se guardarán y se perderán si se vuelve a cargar el trabajo o si se carga otro. Para que los ajustes sean permanentes, utilice el margen de impresión (consulte la [Sección Margen de impresión en la página 5-9](#))



1. Pulse el botón  en la pantalla de inicio. Se abrirá la pantalla mostrada en la [Figura 4-8](#).
2. Seleccione las opciones necesarias para ajustar la posición del texto en el trabajo.





Figura 4-8. Ventana Ajustar

### 4.8.1 Ajuste de la posición de impresión en el producto

1. Pulse el botón  y aparecerá el divisor de posición actual como se muestra en la [Figura 4-9](#).

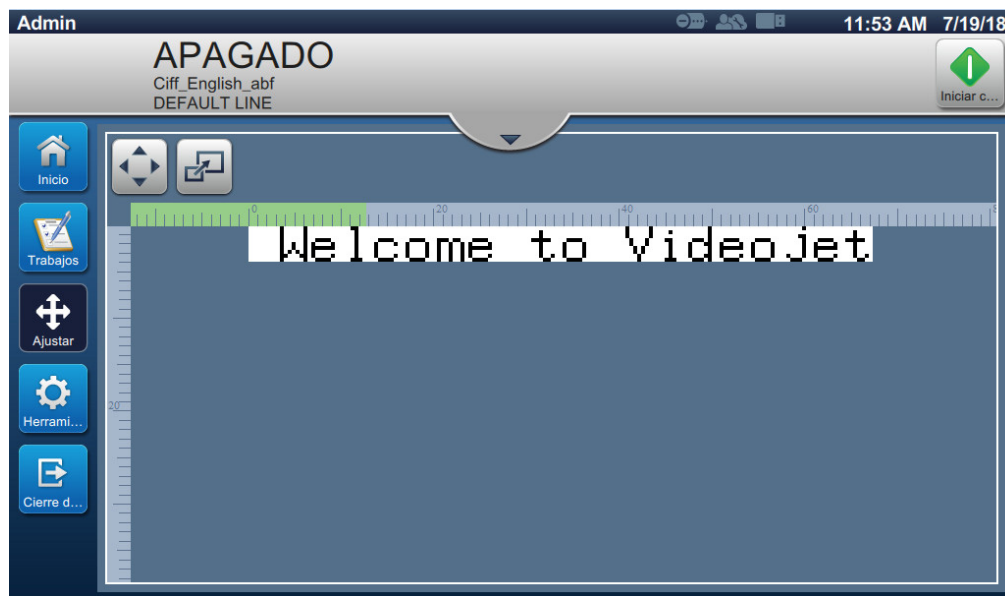

Figura 4-9. Ajustar: Mover

2. Para ajustar la posición de de impresión en sentido horizontal, pulse el botón

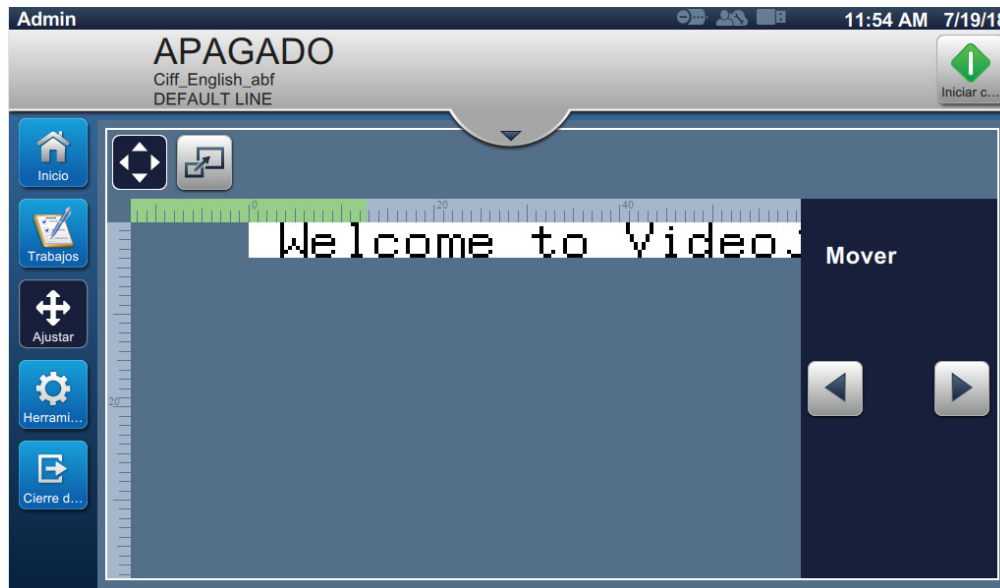

*Nota:* La posición de la impresión debe modificarse de forma gradual.

3. Controle la posición de la impresión aumentando o reduciendo el valor hasta que la impresión se encuentre en la posición deseada en el producto.

*Nota:* Puede realizar ajustes de hasta +/- 13 mm (0,05 pulgadas) de los datos de referencia.

*Nota:* Para realizar cambios superiores a +/- 13 mm (0,05 pulgadas), edite los parámetros del trabajo (consulte la [Sección 5.3 Cómo editar un trabajo en la página 5-31](#)) o ajuste la configuración de la línea (consulte la [Sección 6.3 Definir una Configuración de línea en la página 6-45](#)).

## 4.8.2 Ajuste de la escala de la impresión en el producto

1. Pulse el botón  y el valor del divisor de escala actual aparecerá como se muestra en la [Figura 4-10](#).



Figura 4-10. Ajustar: Escala

2. Para ajustar la escala de la impresión, pulse el botón  o .

**Nota:** La posición de la impresión debe modificarse de forma gradual.

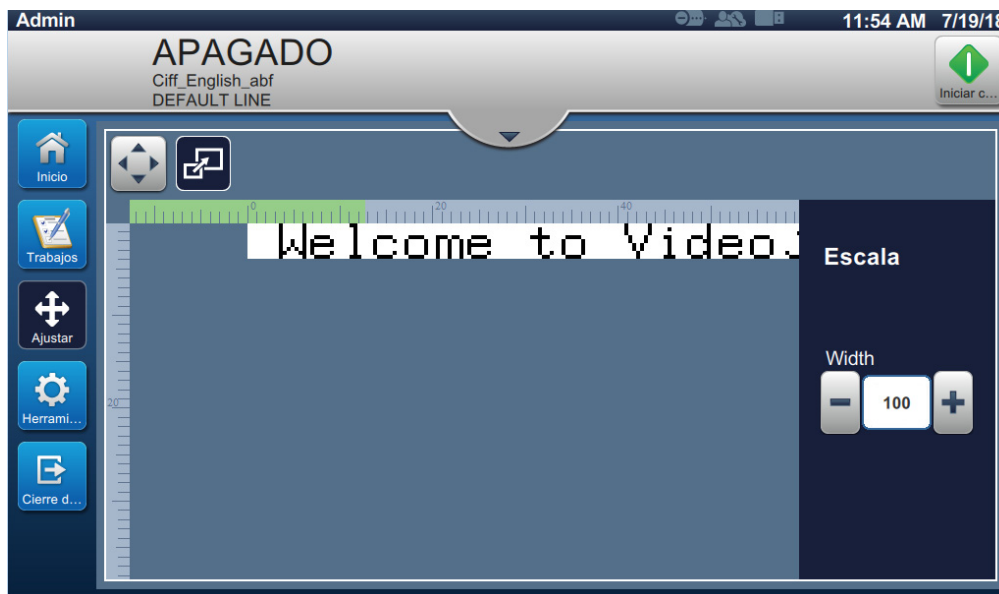

3. Monitoree la posición de impresión mientras se cambia dicha posición mediante el aumento o la reducción del valor hasta que la impresión se encuentre en la posición requerida en el producto.

**Nota:** Puede realizar ajustes de hasta +/- 10 % del tamaño original.

**Nota:** Para realizar cambios superiores a +/- 10 % del tamaño original, edite los parámetros del trabajo (consulte la [Sección 5.3 Cómo editar un trabajo en la página 5-31](#)) o ajuste la configuración de la línea (consulte la [Sección 6.3 Definir una Configuración de línea en la página 6-45](#)).



### 4.9 Cómo detener la impresión

1. Pulse el botón  para detener la operación de impresión y que el botón cambie a .

*Nota:* En la barra de estado aparecerá FUERA DE LÍNEA.



Figura 4-11. Detener impresión

El trabajo de impresión se detiene.

### 4.10 Cómo detener la inyección

1. Pulse el botón . El estado de la impresora cambiará a APAGANDO.
2. Una vez que se haya detenido la inyección, el estado de la impresora cambiará a APAGADO.

## 4.11 Cómo apagar la impresora

### ⚠ PRECAUCIÓN

#### DAÑOS AL EQUIPO.

Apague la impresora después de que se haya completado el ciclo de apagado de la inyección. Si no sigue esta precaución, es posible que tenga que realizar tareas de mantenimiento adicionales.

### ⚠ PRECAUCIÓN

#### DAÑOS AL EQUIPO.

No arranque y detenga la impresora de manera repetida.

Cuando la impresora se detiene, esta utiliza el fluido disolvente para lavar el sistema. Si inicia y detiene la impresora en repetidas ocasiones, la impresora utilizará grandes cantidades de disolvente. La utilización excesiva de disolvente puede provocar un error de Nivel alto del depósito del mezclador y reducir la viscosidad de la tinta.

Si el estado de la impresora es APAGADO, puede apagar la impresora pulsando el interruptor lateral de encendido.

*Nota:* La impresora todavía está conectada a la red eléctrica. Para una desconexión total, desconecte el cable de alimentación de la toma de red.

## 4.12 Cómo conectar el USB stick a la impresora

1. Localice el puerto USB del lado trasero de la impresora (consulte la [Figura 4-12](#)) e inserte el USB stick.



Figura 4-12. Ubicación del USB stick

El USB stick estará conectado. La pantalla de la interfaz muestra su estado en línea, como puede verse en la [Figura 4-13](#).

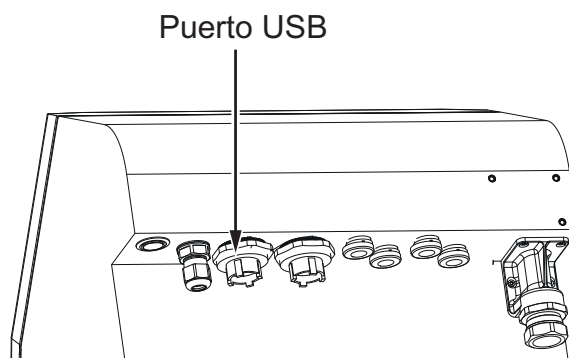

Figura 4-13. Estado del USB stick

## Introducción

Esta sección explica cómo usar el editor de trabajos y contiene los temas siguientes:

- [Acceso al editor de trabajos](#)
- [Creación de un nuevo trabajo](#)
- [Cómo editar un trabajo](#)
- [Cómo hacer una edición rápida de un trabajo](#)
- [Ejemplo: crear un trabajo](#)

### 5.1 Acceso al editor de trabajos

El editor de trabajos es la principal herramienta que permite al usuario crear trabajos, editar trabajos, cambiar los parámetros del trabajo y guardar el trabajo. La [Figura 4-1 en la página 4-2](#) muestra la pantalla de inicio de la utilidad. El editor de trabajos puede abrirse desde la barra de previsualización de trabajos y desde el botón *Trabajos*.

- Vista preliminar del trabajo
- Trabajos > + Nuevo
- Trabajos > Editar Trabajos

## 5.2 Creación de un nuevo trabajo

En esta sección se proporciona información sobre cómo crear un trabajo, añadir campos, cambiar la configuración del trabajo, parámetros e instrucciones de la impresora.

1. Pulse el botón  para abrir la pantalla Lista de trabajos, como se muestra en la [Figura 5-1](#).



Figura 5-1. Pantalla Lista de trabajos

2. Pulse el botón  para crear un nuevo trabajo. Se abre la pantalla Configuración de trabajo, como se muestra en la [Figura 5-2](#).

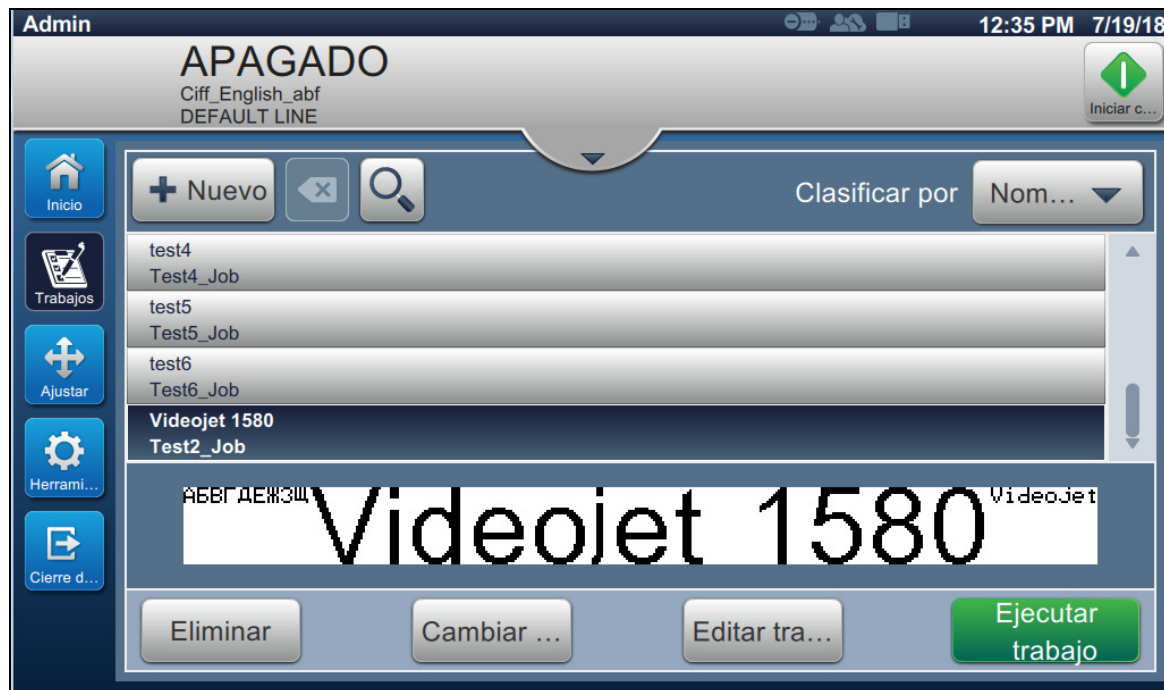
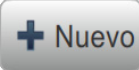

Figura 5-2. Pantalla Información

3. Marque la casilla de texto Nombre del trabajo para introducir el nombre del nuevo trabajo. Se abre la pantalla Nombre del trabajo.

*Nota:* El usuario también puede introducir la descripción del nuevo trabajo.

4. Introduzca el nombre del trabajo utilizando el teclado y pulse el botón .

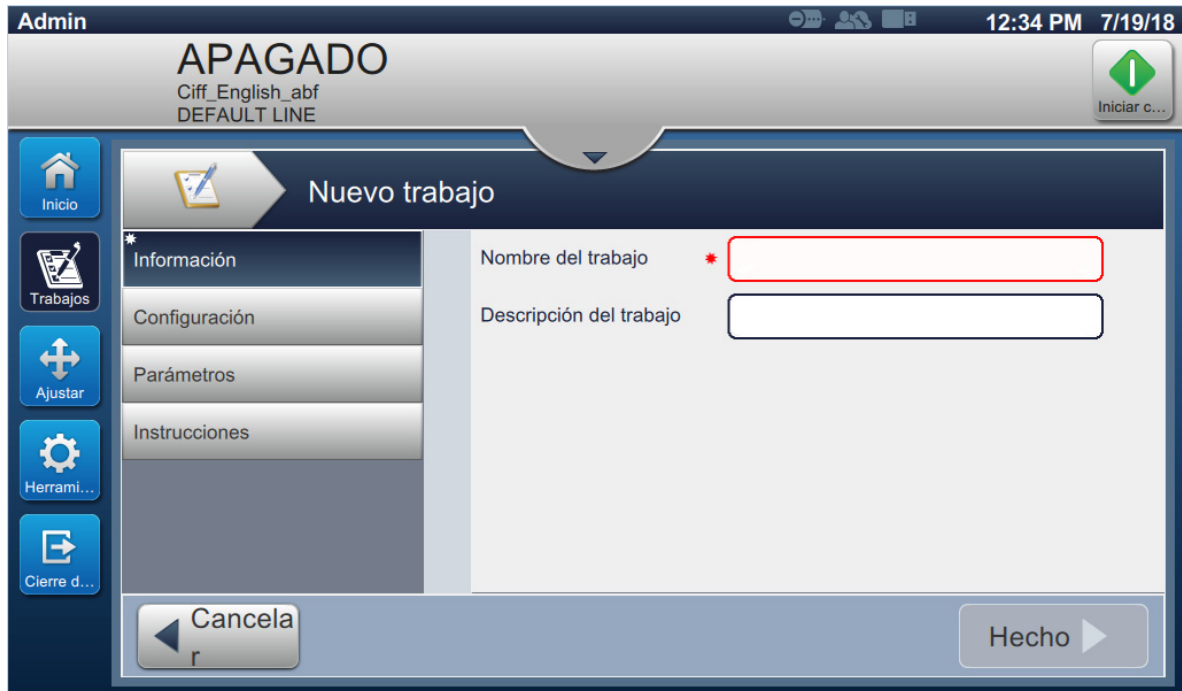
5. Pulse el botón  de la pantalla Configuración de trabajo.

*Nota:* El usuario también puede modificar la configuración, los parámetros y las instrucciones.

- Se abre la pantalla Editor de trabajos, como se muestra en la [Figura 5-3](#).





Figura 5-3. Pantalla Editor de trabajos

- Pulse el botón  y seleccione las opciones necesarias para añadir campos, como se muestra en la [Figura 5-4](#).

Pulse el botón . Consulte la [Sección 5.2.2](#) para obtener más información.

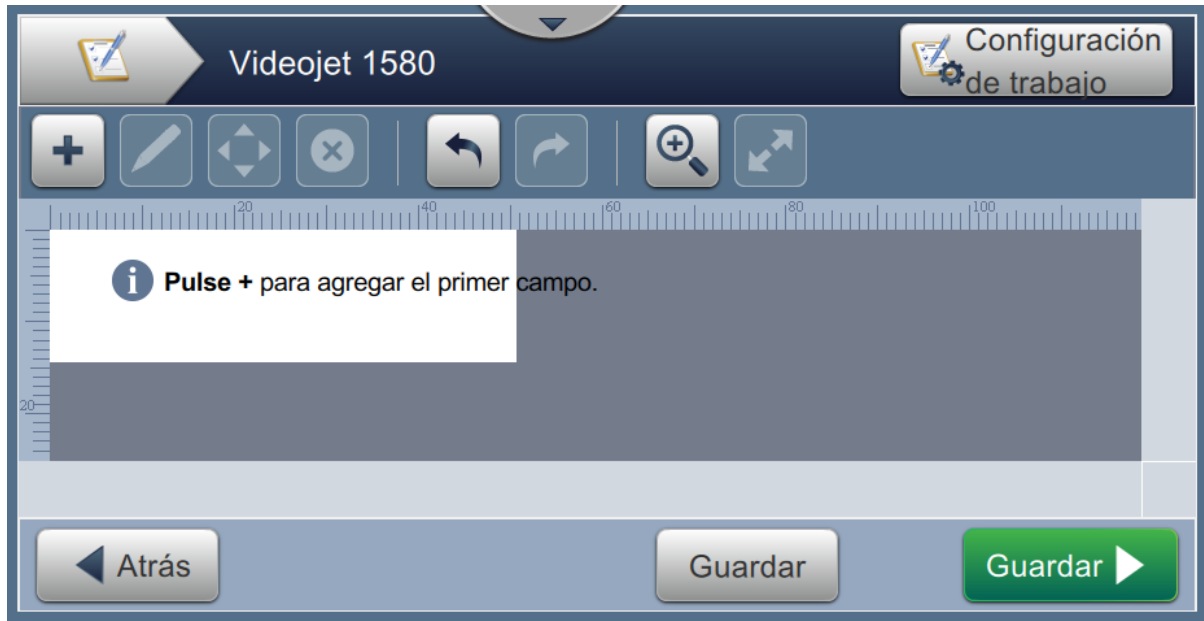



Figura 5-4. Opciones de Añadir campo

8. Cambie los parámetros según sea necesario en la pantalla de configuración para el campo seleccionado, como se muestra en la [Figura 5-5](#). Pulse el botón  para guardar el formato requerido del campo.

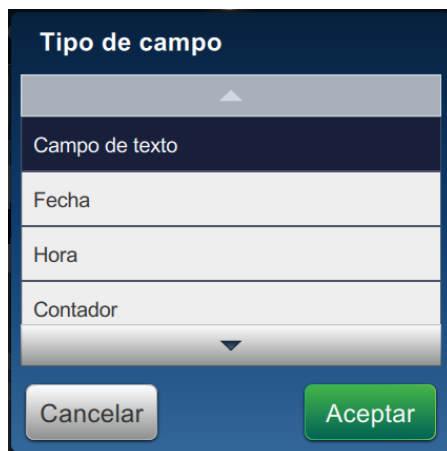

Figura 5-5. Pantalla Ajustes de campos

La [Tabla 5-1](#) muestra las opciones disponibles para la pantalla Editor de tareas:





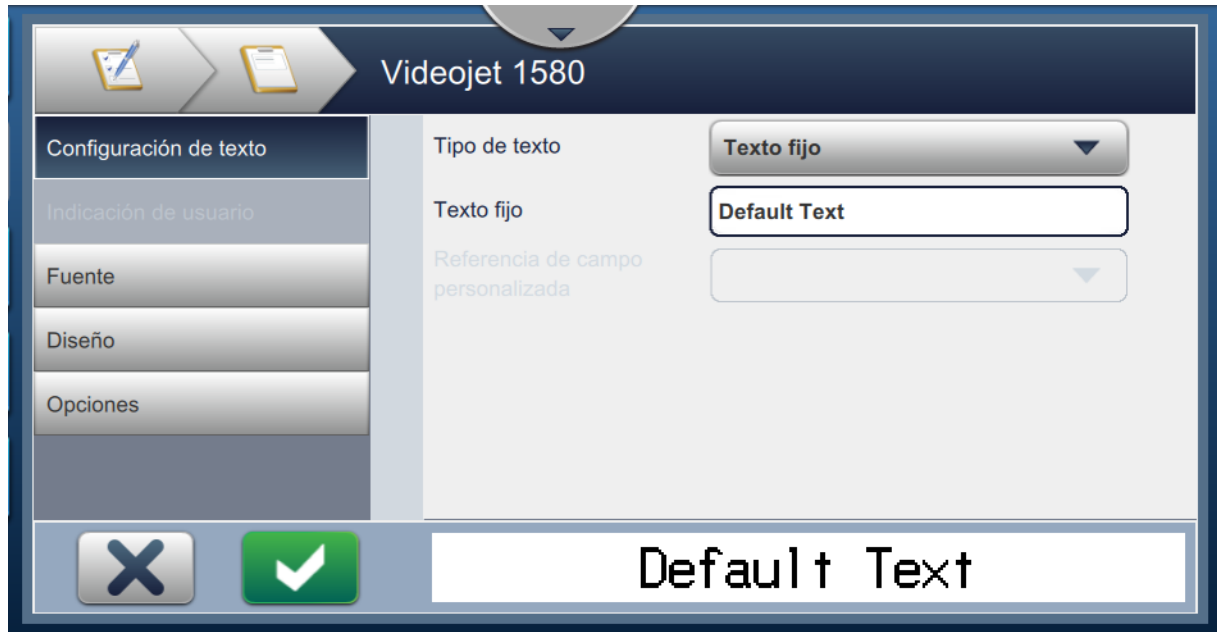

Menú	Botones	Funciones
Configuración de trabajo		Muestra el nombre y la descripción del trabajo. La configuración de los trabajos puede definirse y editarse. Seleccione el botón <i>Hecho</i> , para guardar los cambios realizados y abrir la pantalla Editor de trabajos.
Añadir campo		Cuando se selecciona, se añade un nuevo campo. El usuario podrá elegir entre los campos de una lista: Campo de texto, Fecha, Hora, Contador, Código de barras lineal y Código de barras 2D. Consulte la <a href="#">Tabla 5-6</a> para obtener más detalles.
Editar		Se abre la pantalla de ajustes y el editor de campo seleccionado. Permite al usuario cambiar el tipo de letra, el tamaño de fuente, campos invertidos o reflejados, y definir el mensaje de solicitud y el nombre del campo.
Desplazar		Utilice las teclas de flechas que aparecen en la pantalla de diseño del trabajo para mover el campo seleccionado en la dirección de la flecha.
Eliminar		Elimina el campo seleccionado, y el usuario deberá confirmarlo antes de proceder.
Deshacer		Deshace la última acción.
Rehacer		Rehace la última acción.
Zoom		Acercar el trabajo que va a editar. Acercar hasta tres veces (200 %, 300 % y 600 %). En cuanto se alcanza el zoom máximo, pulse el botón <i>Zoom</i> varias veces para regresar al tamaño predeterminado.
Maximizar		Maximizar la vista preliminar del trabajo.

Tabla 5-1. Menú del Editor de trabajos



Menú	Botones	Funciones
Atrás		Regresar a la pantalla Configuración de trabajo.
Guardar como		Guardar el trabajo existente con un nuevo nombre.
Guardar		Guardar el nuevo trabajo y los cambios realizados en el actual.

Tabla 5-1. Menú del Editor de trabajos (continuación)

- Una vez realizados los cambios necesarios para el campo insertado, pulse el botón

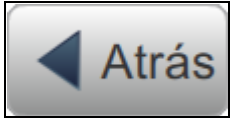
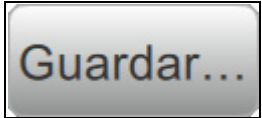
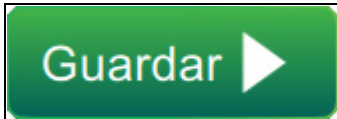

El trabajo se guarda y queda listo para la impresión.

## 5.2.1 Configuración de trabajo

### 5.2.1.1 Información

La pantalla Información ([Figura 5-2 en la página 5-3](#)) permite al usuario hacer lo siguiente:

Campo	Descripción
Nombre del trabajo	Muestra el nombre del trabajo. Cada nuevo trabajo creado requiere un nombre que puede introducirse antes de seleccionar el botón Hecho.
Descripción del trabajo	El usuario puede introducir una descripción para el nombre del trabajo.

Tabla 5-2. Información

5.2.1.2 Configuración



Figura 5-6. Pantalla Configuración

La pantalla Configuración permite al usuario hacer lo siguiente:

Campo	Descripción
Configuración de línea	Para crear el trabajo, el usuario puede seleccionar la Configuración de línea necesaria en la lista desplegable. Todas las configuraciones de línea creadas están disponibles en la lista desplegable. Esta Configuración de línea se selecciona al cargar el trabajo. Si la Configuración de línea sigue siendo Sin especificar (Predeterminado), quedará seleccionada la Configuración de línea activada actualmente.
Anular inicio del día	Si se activa, el usuario puede modificar el inicio del día con respecto al modo predeterminado (00:00).
Inicio del día	El usuario puede definir cuándo cambiar la fecha dentro de un trabajo (en contraposición a la medianoche). Esta opción solo está disponible si se activa el campo Anular inicio del día.
Suspender cambio de día	Si se activa, se impide el cambio de día.

Tabla 5-3. Configuración

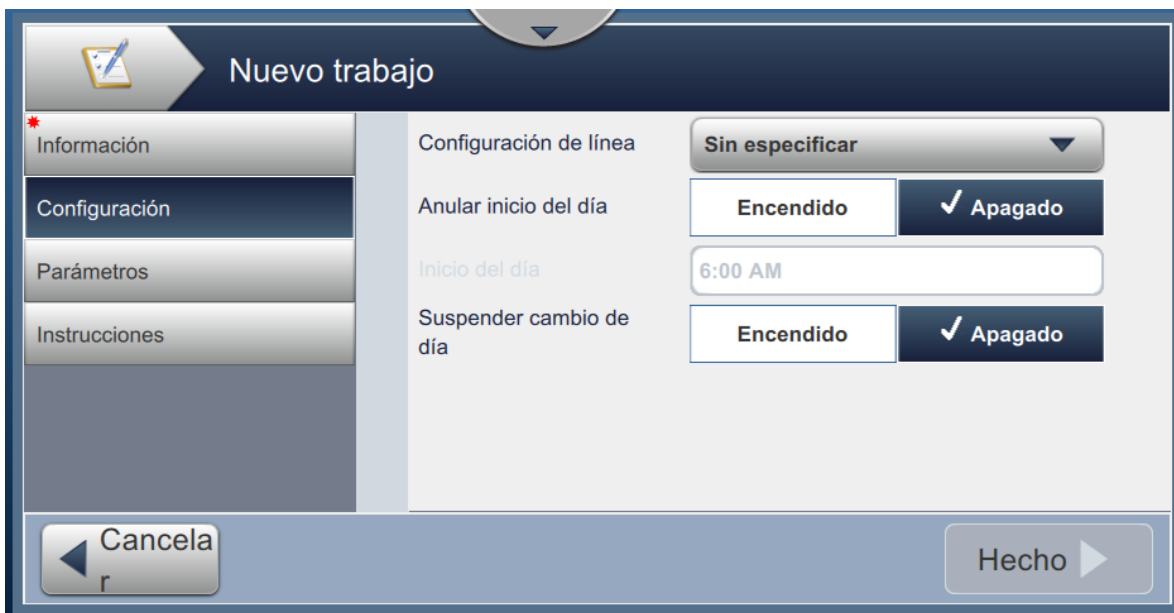
5.2.1.3 Parámetros



Figura 5-7. Pantalla Parámetros

La pantalla Parámetros permite al usuario hacer lo siguiente:

Campo	Descripción
Modo de impresión	<p>El usuario puede seleccionar el modo Longitud fija o Resolución fija. Introduzca la Longitud de impresión (mm o pulgadas) o la Resolución de impresión (puntos/mm o puntos/pulgada) que depende del modo de impresión seleccionado.</p> <p>Las unidades de medición se basan en las unidades seleccionadas en la configuración de la impresora.</p> <p><b>Nota:</b> El contenido del trabajo se fija en una ventana definida. Aumentar o reducir la longitud de impresión estrechará o reducirá el trabajo.</p>
Margen de impresión	<p>El margen de impresión actúa en la dirección del avance y cambia la distancia de la posición de impresión desde el borde delantero del producto.</p> <p>Para aumentar la distancia de la posición de impresión, aumente el valor mediante el botón +.</p> <p>Para reducir la distancia de la posición de impresión, disminuya el valor mediante el botón -.</p> <p>El usuario puede introducir el valor o utilizar +/- para pequeños incrementos.</p>
Negrita	<p>Seleccione el tipo de negrita en la lista desplegable.</p>
Distancia entre caracteres	<p>El usuario debe introducir el valor para definir la separación entre los caracteres.</p>
Trama	

Tabla 5-4. Parámetros

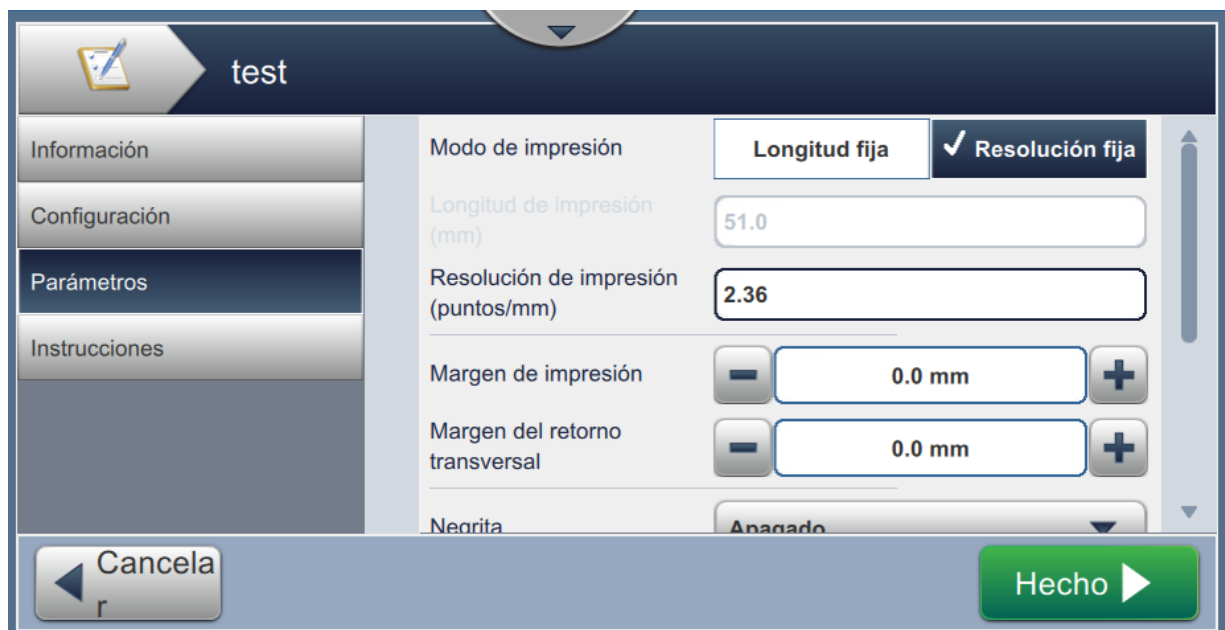
Campo	Descripción
Seleccionar automáticamente	Si se activa, la impresora seleccionará automáticamente el grupo de tramas adecuado. <i>Nota: La opción Seleccionar automáticamente está activada de forma predeterminada.</i>
Seleccionar por grupo	Si está activada, el usuario puede seleccionar manualmente el grupo deseado de tramas.
Trama	Seleccione el grupo de tramas requerido para el trabajo. La selección de grupo mostrada dependerá de la altura de línea requerida. El grupo de tramas solo se puede seleccionar cuando está desactivada la opción Seleccionar automáticamente. <i>Nota: Para imprimir códigos de barras 2D, se recomienda seleccionar la trama necesaria. Para obtener más información, póngase en contacto con su distribuidor local o servicio de atención al cliente de Videojet.</i>

Tabla 5-4. Parámetros (continuación)

5.2.1.4 Instrucciones



Figura 5-8. Pantalla Instrucciones

La pantalla Instrucciones permite al usuario hacer lo siguiente:

Campo	Descripción
	Abre el teclado para permitir agregar instrucciones al trabajo.
	Desplaza la instrucción resaltada hacia abajo.
	Desplaza la instrucción resaltada hacia arriba.
	Elimina la instrucción resaltada.
	Aparece un teclado para permitir modificar la instrucción resaltada.

Tabla 5-5. Instrucciones

### 5.2.2 Añadir campo

La lista desplegable Añadir campo contiene las opciones que el usuario puede introducir. La [Tabla 5-6](#) muestra las opciones disponibles:

Opción	Descripción
Campo de texto	Inserta el campo de texto como texto fijo, indicado por el usuario o como referencia de texto.
Fecha	Inserta la fecha actual, la fecha o la indicada por el usuario en el trabajo impreso. El usuario puede personalizar el tipo de fecha para obtener fechas en varios formatos.
Hora	Incluye la hora actual en el trabajo de impresión. Para ello, se utilizan las capacidades en tiempo real de la impresora.
Contador	Insertar un campo de contador que indique al codificador seleccionado que gestione e imprima datos alfanuméricos incrementales.
Código de barras lineal	Inserta un código de barras monodimensional. El usuario puede seleccionar el tipo de código de barras, el tipo de datos y el texto para insertar el código de barras requerido. <i>Nota: Si el código de barras tiene que incluir otros datos, como la fecha, se requiere una referencia personalizada. Consulte <a href="#">Generador de referencias personalizadas en la página 6-13</a> para obtener más información.</i>
Código de barras 2D	Inserta un código de barras bidimensional. El usuario puede seleccionar el tipo de código de barras, el tipo de datos y el texto para insertar el código de barras requerido.

Tabla 5-6. Opciones de Añadir campo

#### 5.2.2.1 Para añadir un campo de texto

Siga estos pasos para añadir un campo de texto en el trabajo:

1. Pulse el botón y seleccione *Campo de texto* tal como se muestra en la [Figura 5-4 en la página 5-4](#).

Pulse el botón

2. Se abre la pantalla Configuración de texto en la que puede seleccionar y dar formato al texto. En la parte inferior de la pantalla aparece la vista preliminar del campo de texto, para revisar los ajustes realizados.

Pulse el botón para guardar los cambios efectuados. Consulte la [Tabla 5-7](#) para obtener más información.

*Nota:* El botón se utiliza para retroceder sin guardar ningún cambio en el campo.

3. El campo de texto se inserta en el área de diseño del trabajo.

*Nota:* El campo de texto insertado se puede desplazar hasta la ubicación que desee del área de diseño del trabajo.

La [Tabla 5-7](#) describe las opciones disponibles para introducir el texto:

Pantalla	Descripción
<p>Configuración de texto</p> 	<p>Proporciona las opciones para cambiar los parámetros siguientes:</p> <ul style="list-style-type: none"> <li>• Tipo de texto: pulse la lista desplegable para seleccionar el tipo de texto. Consulte el <a href="#">Tipo de texto</a> para obtener más información.</li> <li>• Texto fijo: pulse el cuadro de texto para introducir el texto que desee. <i>Nota:</i> Esta opción solo está disponible si está seleccionado el tipo <i>Texto fijo</i>.</li> <li>• Referencia de campo personalizada: pulse la lista desplegable para seleccionar el campo personalizado que ha creado. <i>Nota:</i> Esta opción solo está disponible si selecciona el tipo de texto <i>Referencia personalizada</i>.</li> </ul>
<p>Tipo de texto</p>	
<p>Texto fijo</p>	<p>El texto permanece fijo para el trabajo, tal como se define en el campo <i>Texto fijo</i>.</p>
<p>Indicación de usuario</p>	<p>El usuario introduce el texto al seleccionar la ejecución del trabajo. Las opciones indicadas por el usuario se activan al seleccionarlo. <i>Nota:</i> En la edición del trabajo solo están disponibles los campos de texto <i>Indicación de usuario</i>.</p>
<p>Referencia personalizada</p>	<p>Inserta una referencia personalizada para cada tarea. Consulte <a href="#">Generador de referencias personalizadas en la página 6-13</a> para obtener más información.</p>
<p>Referencia de equipo</p>	<p>Inserta el ID de la máquina para cada trabajo. Consulte <a href="#">Configuración general de trabajos en la página 6-20</a> para obtener más información.</p>
<p>Referencia de línea</p>	<p>Inserta el ID de línea para cada trabajo. Consulte <a href="#">Configuración general de trabajos en la página 6-20</a> para obtener más información.</p>
<p>Referencia de fábrica</p>	<p>Inserta el usuario que ha iniciado la sesión con cada trabajo. Consulte <a href="#">Configuración general de trabajos en la página 6-20</a> para obtener más información.</p>
<p>Referencia de usuario</p>	<p>Inserta el usuario que ha iniciado la sesión con cada trabajo.</p>

Tabla 5-7. Configuración de texto

Pantalla	Descripción
<p>Indicación de usuario</p> 	<p>Proporciona opciones para:</p> <ul style="list-style-type: none"> <li>• <b>Mensaje de indicación:</b> pulse la casilla de texto para dar instrucciones o mensajes al usuario cuando este vaya a ejecutar el trabajo.</li> <li>• <b>Solicitar valor:</b> pulse en la lista desplegable para seleccionar el valor que debe introducirse en el trabajo:  <b>Predeterminado:</b> el trabajo contendrá el texto predeterminado.  <b>En blanco:</b> el trabajo no contendrá ningún texto.  <b>Último:</b> el trabajo contendrá los últimos datos impresos.</li> <li>• <b>Caracteres permitidos:</b> pulse la lista desplegable para especificar el tipo de caracteres permitido para el mensaje (alfabéticos, numéricos, alfanuméricos, cualquier carácter).</li> <li>• <b>Texto predeterminado:</b> pulse el cuadro de texto para escribir el texto que quedará introducido de forma predeterminada.</li> <li>• <b>Longitud fija:</b> pulse la casilla de verificación para fijar la longitud del campo introducido por el usuario.  <i>Nota: Las opciones de longitud y carácter de relleno solo están disponibles si está activada la casilla de verificación Longitud fija.</i></li> <li>• <b>Longitud:</b> pulse el cuadro de texto para fijar la longitud del campo editable de usuario.</li> <li>• <b>Carácter de relleno:</b> pulse el cuadro de texto para definir el carácter que debe aparecer tras el campo de texto.</li> </ul>
<p>Fuente</p> 	<p>Proporciona las opciones para cambiar los parámetros siguientes:</p> <ul style="list-style-type: none"> <li>• <b>Fuente:</b> pulse la lista desplegable para especificar los tamaños de las fuentes.  <i>Nota: El tamaño de fuente predeterminado es de 7 puntos.</i>  <i>Nota: Se mostrará el tamaño de la última fuente seleccionada, almacenado en la memoria.</i></li> </ul>

Tabla 5-7. Configuración de texto (continuación)



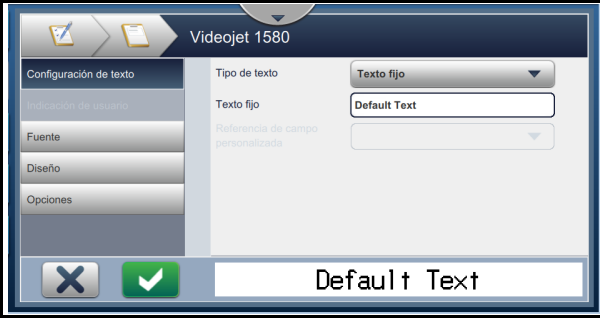

Pantalla	Descripción
<p>Diseño</p> 	<p>Proporciona opciones para:</p> <ul style="list-style-type: none"> <li> <p><b>Negrita:</b> pulse la lista desplegable para seleccionar el tipo de negrita (Apagado, Negrita 1, Negrita 2).</p> <p><b>Apagado:</b> Videojet 1580</p> <p><b>Negrita 1:</b> VideoJet 1580</p> <p><b>Negrita 2:</b> VideoJet 1580</p> </li> <li> <p><b>Inverso:</b> marque la casilla de verificación para invertir el color de la fuente.</p> <p><b>Normal</b>                      <b>Inverso</b></p> <p>Videojet 1580      <b>Videojet 1580</b></p> </li> <li> <p><b>Espejo:</b> marque la casilla de verificación para girar el campo verticalmente.</p> <p><b>Normal</b>                      <b>Espejo</b></p> <p>Videojet 1580      08ɹɹ ɹeɯoɹɹV</p> </li> <li> <p><b>Invertir:</b> marque la casilla de verificación para girar el campo horizontalmente.</p> <p><b>Normal</b>                      <b>Invertir</b></p> <p>Videojet 1580      Aɹɹeɹɹeɹ ɹ280</p> </li> </ul>
<p>Opciones</p> 	<p>Ofrece opciones para:</p> <ul style="list-style-type: none"> <li> <p><b>Nombre del campo:</b> pulse la casilla de texto para definir el nombre del campo.</p> </li> </ul>

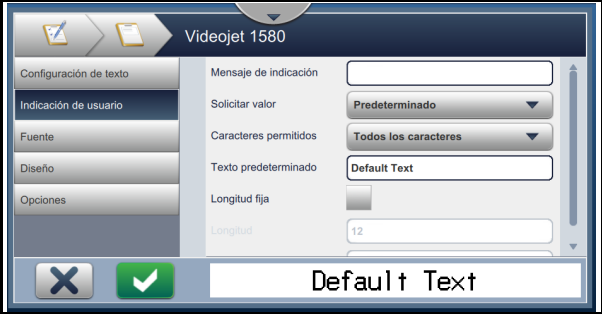
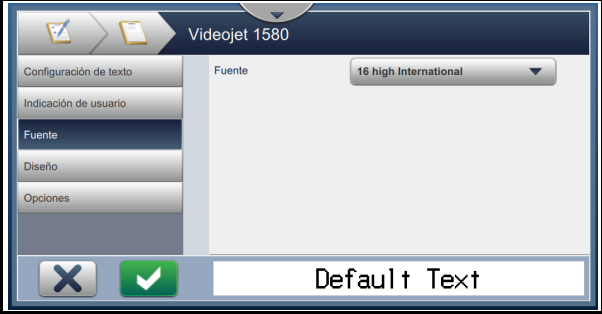
Tabla 5-7. Configuración de texto (continuación)

5.2.2.2 Para añadir un campo de fecha

Siga estos pasos para añadir un campo de fecha en el trabajo:

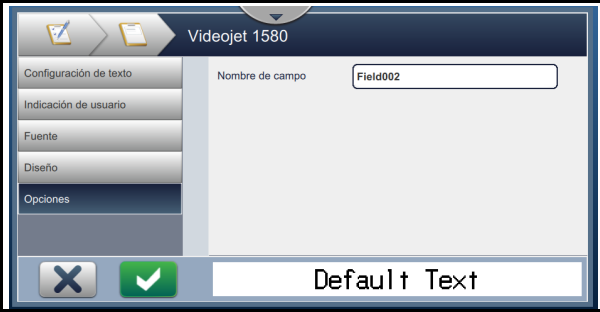
1. Pulse el botón  y seleccione *Fecha* tal como se muestra en la [Figura 5-4 en la página 5-4](#).

Pulse el botón .

2. Se abre la pantalla Configuración de fecha, en la que puede seleccionar y dar formato a la fecha. En la parte inferior de la pantalla aparece la vista preliminar del campo de fecha, para revisar los ajustes realizados.

Pulse el botón  para guardar los cambios efectuados. Consulte la [Tabla 5-8](#) para obtener más información.

*Nota:* El botón  se utiliza para retroceder sin guardar ningún cambio en el campo.

3. La fecha del sistema se inserta en el área de diseño del trabajo.

*Nota:* La fecha del sistema insertada puede trasladarse a la ubicación deseada del área de diseño del trabajo.

La [Tabla 5-8](#) describe las opciones disponibles para editar formato de fecha:

Pantalla	Descripción
<p>Configuración de fecha:</p> 	<p>Proporciona las opciones para cambiar los parámetros siguientes:</p> <ul style="list-style-type: none"> <li>• Tipo de fecha: pulse la lista desplegable para seleccionar el formato de fecha requerido. Por ejemplo: Personalizada, día del mes (01)/mes (01)/año (2010). Consulte <a href="#">Crear una fecha personalizada en la página 5-18</a> para obtener más información. <i>Nota:</i> Para definir varios formatos de fecha, el usuario debe haber elegido el tipo personalizado en la lista desplegable Tipo de fecha.</li> <li>• Insertar fecha: seleccione la fecha que se insertará para el trabajo. <b>Hoy:</b> inserta la fecha actual. <b>Intervalo:</b> inserta un intervalo de fechas desde la fecha actual, según la configuración de intervalo. <b>Usuario solicitado:</b> el usuario introduce la fecha al seleccionar el trabajo para ejecutar. <i>Nota:</i> Las opciones de indicación de usuario e intervalo se activan al seleccionar el trabajo.</li> <li>• Idioma: pulse la lista desplegable para seleccionar el idioma de fecha requerido. Por ejemplo: inglés, árabe, etc.</li> </ul>

Tabla 5-8. Configuración de fecha



Pantalla	Descripción
<p>Indicación de usuario:</p> 	<p>Proporciona las opciones para cambiar los parámetros siguientes:</p> <ul style="list-style-type: none"> <li>• <b>Mensaje de solicitud:</b> pulse la casilla de texto para dar instrucciones o mensajes al usuario cuando este vaya a ejecutar el trabajo.</li> <li>• <b>Solicitar valor:</b> pulse en la lista desplegable para seleccionar el valor que debe introducirse en el trabajo:  <b>Predeterminado:</b> el trabajo contendrá el texto predeterminado.  <b>En blanco:</b> el trabajo no contendrá ningún texto.  <b>Último:</b> el trabajo contendrá los últimos datos impresos.</li> <li>• <b>Unidades:</b> pulse la lista desplegable para seleccionar el tipo de unidades (Desactivado, Días, Meses, Años).</li> <li>• <b>Intervalo mínimo:</b> al configurar el intervalo mínimo, se evita que el usuario seleccione un valor de fecha anterior al intervalo mínimo.</li> <li>• <b>Intervalo máximo:</b> al configurar el intervalo máximo, se evita que el usuario seleccione un valor de fecha posterior al intervalo máximo.</li> </ul> <p><i>Nota: El intervalo mínimo y máximo solo aparecerá cuando la opción Unidades esté activada.</i></p>
<p>Intervalo:</p> 	<p>Proporciona las opciones para cambiar los parámetros siguientes:</p> <ul style="list-style-type: none"> <li>• <b>Unidades de intervalo:</b> pulse la lista desplegable para definir la fecha en el valor de intervalo necesario (Días, Meses y Años).</li> <li>• <b>Cantidad de intervalo:</b> pulse el cuadro de texto para introducir el valor de intervalo requerido.</li> <li>• <b>Último día del trimestre:</b> pulse el botón <i>Verdadero</i> o <i>Falso</i> para activar o desactivar la opción Último día del trimestre.</li> <li>• <b>Semana de cambio:</b> pulse la lista desplegable para seleccionar la fecha en función del cambio (Ninguno [Ning.], Último cambio, Siguiendo cambio).</li> <li>• <b>Día de cambio:</b> pulse la lista desplegable para seleccionar el día de cambio de la semana (Domingo a Lunes).</li> </ul> <p><i>Nota: El día de cambio solo aparecerá cuando la opción Semana de cambio sea distinta de Ninguno.</i></p>

Tabla 5-8. Configuración de fecha (continuación)

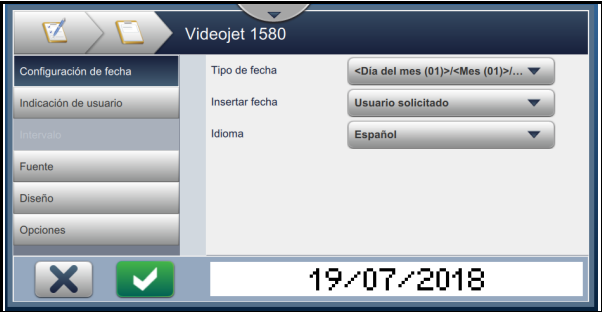
Pantalla	Descripción
Fuente	Consulte la <a href="#">Tabla 5-7</a> para obtener más información.
Diseño	
Opciones	

Tabla 5-8. Configuración de fecha (continuación)

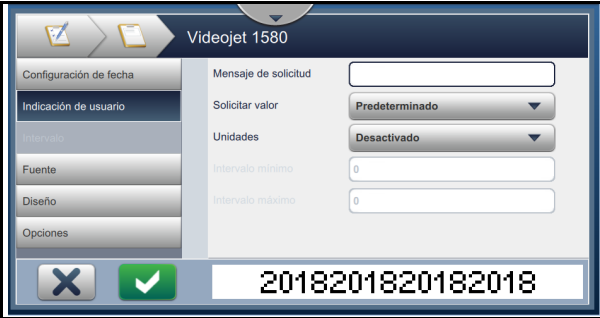
### 5.2.2.3 Crear una fecha personalizada

Para crear una fecha personalizada, siga estos pasos:

1. En la pantalla Configuración de fecha, seleccione la opción *Personalizado* en la lista

desplegable Tipo de fecha, como se muestra en la [Figura 5-9](#). Pulse el botón





Figura 5-9. Pantalla Configuración de formatos de fecha

2. Seleccione el formato que desee en la lista de opciones (Año, Mes, Día del mes, Día de la semana, Otros y Separador), como se muestra en la [Figura 5-10](#). Cada una de estas opciones tiene varios diseños seleccionables mediante listas desplegables, como se muestra en el ejemplo en la [Figura 5-11](#).



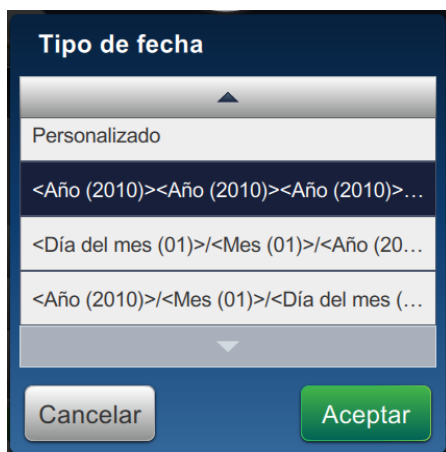

Figura 5-10. Pantalla Configuración de fecha

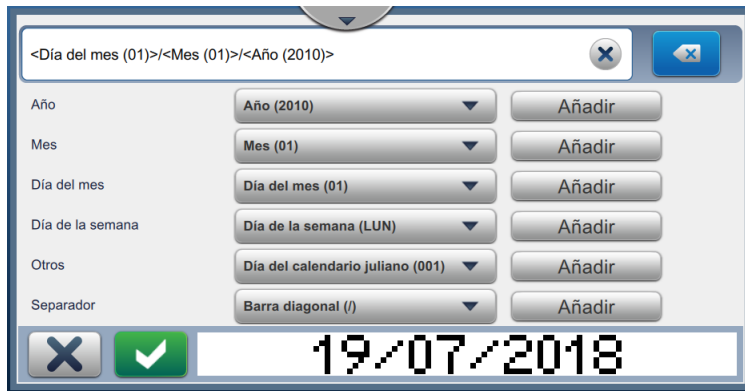

Figura 5-11. Pantalla Configuración de separadores de fecha

3. Una vez seleccionado el formato que desee, pulse el botón **Añadir** para pasar al formato de fecha. La pantalla presentará el formato de fecha creado, como se muestra en la [Figura 5-10](#).
4. Pulse el botón  para guardar los cambios realizados en el formato de fecha.

**Nota:** Se guardará el formato de fecha creado y aparecerá en la lista desplegable Tipo de fecha.

### 5.2.2.4 Para añadir un campo de hora

Siga estos pasos para añadir un campo de hora en el trabajo:

1. Pulse el botón  y seleccione *Hora*, como se muestra en la [Figura 5-4 en la página 5-4](#).

Pulse el botón .

2. Se abre la pantalla Configuración de hora, en la que puede seleccionar y dar formato a la hora. En la parte inferior de la pantalla aparece la vista preliminar del campo de hora, para revisar los ajustes realizados.

Pulse el botón  para guardar los cambios efectuados. Consulte la [Tabla 5-9](#) para obtener más información.

*Nota:* El botón  se utiliza para retroceder sin guardar ningún cambio en el campo.

3. La hora del sistema se inserta en el área de diseño del trabajo.

*Nota:* La hora del sistema insertada puede trasladarse a la ubicación deseada del área de diseño del trabajo.

La [Tabla 5-9](#) describe las opciones disponibles para editar el formato de hora:



Pantalla	Descripción
<p>Configuración de hora</p> 	<p>Proporciona las opciones para cambiar los parámetros siguientes:</p> <ul style="list-style-type: none"> <li>• Tipo de hora: pulse la lista desplegable para seleccionar:           <p><b>Personalizado:</b> seleccione el formato de hora requerido en la lista de opciones (hora, minuto, segundo, coma, separador). Por ejemplo: HH:mm:ss, HH:mm AM/PM, etc.</p> <p><b>Turno:</b> el trabajo contendrá el código de turno según la hora del turno.</p> <p><i>Nota:</i> El código de turno y la hora se definen en Configuración general de trabajos. Consulte <a href="#">Configuración general de trabajos en la página 6-20</a> para obtener más información.</p> <p><b>Temporizador:</b> el trabajo contendrá el valor del temporizador.</p> <p><i>Nota:</i> Los valores Intervalo, Codificar dígito 1 y Codificar dígito 2 solo aparecerán si se elige Temporizador en Tipo de hora.</p> </li> <li>• Intervalo: pulse la lista desplegable para seleccionar el intervalo del temporizador en minutos (15, 30, 45, 60).</li> <li>• Codificar dígito 1: marque la casilla de verificación para sustituir el valor de unidades del temporizador por un carácter alfabético (que representa ese dígito).</li> <li>• Codificar dígito 2: marque la casilla de verificación para sustituir el valor de décimas del temporizador por un carácter alfabético (que representa ese dígito).</li> </ul>
Fuente	<p>Consulte la <a href="#">Tabla 5-7</a> para obtener más información.</p>
Diseño	
Opciones	

Tabla 5-9. Configuración de hora

## 5.2.2.5 Para añadir un campo de contador

Siga estos pasos para añadir un campo de contador en el trabajo:

1. Pulse el botón  y seleccione *Contador*, como se muestra en la [Figura 5-4 en la página 5-4](#).

Pulse el botón  .

2. Se abre la pantalla Configuración de contador, en la que puede seleccionar y dar formato al contador. En la parte inferior de la pantalla aparece la vista preliminar del campo de contador, para revisar los ajustes realizados.

Pulse el botón  para guardar los cambios efectuados. Consulte la [Tabla 5-10](#) para obtener más información.

*Nota:* El botón  se utiliza para retroceder sin guardar ningún cambio en el campo.

3. El campo de contador se inserta en el área de diseño del trabajo.

*Nota:* El campo de contador insertado se puede desplazar hasta la ubicación que desee del área de diseño del trabajo.

La [Tabla 5-10](#) describe las opciones disponibles para introducir el formato del contador deseado:

Pantalla	Descripción
<p>Configuración inicial del contador</p> 	<p>Proporciona las opciones para cambiar los parámetros siguientes:</p> <ul style="list-style-type: none"><li>• Tipo de contador: pulse la lista desplegable para seleccionar el tipo de contador (Numérico, Alfabético mayúsculas y Alfabético minúsculas).</li><li>• Tipo de valor de inicio: pulse la lista desplegable para seleccionar las opciones Iniciar, Último e Indicado por usuario.</li><li>• Valor de inicio: pulse el cuadro de texto para definir el valor de inicio del contador.</li><li>• Valor final: pulse el cuadro de texto para definir el valor final del contador.</li><li>• Tamaño del paso: pulse el cuadro de texto para definir en cuántas unidades aumentará o disminuirá el contador numérico. El tamaño del paso debe ser inferior al valor final y ser un factor del intervalo de valores.</li></ul> <p>Por ejemplo, si el valor de inicio es 0 y el final es 6, el tamaño del paso puede ser 1, 2, 3 o 6.</p>

Tabla 5-10. Configuración inicial del contador





Pantalla	Descripción
<p>Indicación de usuario</p> 	<p>Ofrece la opción para introducir:</p> <ul style="list-style-type: none"> <li>• Mensaje de indicación: pulse la casilla de texto para dar instrucciones o mensajes al usuario cuando este vaya a ejecutar el trabajo.</li> <li>• Solicitar valor: pulse en la lista desplegable para seleccionar el valor que debe introducirse en el trabajo:  <b>En blanco:</b> el trabajo no contendrá ningún texto.  <b>Actual:</b> el trabajo contendrá el valor actual del contador.  <b>Iniciar:</b> el trabajo contendrá el valor de inicio del contador.</li> </ul>
<p>Fuente</p>	<p>Consulte la <a href="#">Tabla 5-7</a> para obtener más información.</p>
<p>Diseño</p>	
<p>Opciones</p> 	<p>Proporciona las opciones para cambiar los parámetros siguientes:</p> <ul style="list-style-type: none"> <li>• Nombre de campo: pulse la casilla de texto para definir el nombre del campo.</li> <li>• Impresiones por valor de recuento: pulse el cuadro de texto para definir el número de copias por recuento.</li> <li>• Reiniciar durante el cambio: marque la casilla de verificación para reiniciar el recuento cuando el contador alcance el valor final.</li> <li>• Relleno: marque la casilla de verificación para activar el relleno, si es necesario el carácter de relleno inicial antes del valor de inicio.</li> <li>• Carácter de relleno: pulse el cuadro de texto para definir el carácter que debe aparecer antes del campo de contador.</li> <li>• Cantidad de dígitos: toque el cuadro de texto para especificar el número de dígitos que el contador puede visualizar.  <i>Nota: Las opciones Carácter de relleno y Cantidad de dígitos solo aparecerán cuando se marca la casilla de verificación Relleno.</i></li> <li>• Incrementar contador: seleccione la entrada necesaria para incrementar el contador. El contador aumenta o disminuye si se imprime una tarea que lo contiene. Seleccione E/S Digital para incrementar externamente el contador.</li> <li>• Restablecer contador: seleccione las opciones de entrada externas para restablecer el contador.</li> </ul>

Tabla 5-10. Configuración inicial del contador (continuación)

### 5.2.2.6 Para añadir un campo de código de barras lineal

Siga estos pasos para añadir un campo de código de barras lineal en el trabajo:

1. Pulse el botón  y seleccione *Código de barras lineal*, como se muestra en la [Figura 5-4](#) en la [página 5-4](#).

Pulse el botón .

2. Se abre la pantalla Configuración de código de barras lineal, en la que puede seleccionar y dar formato al código de barras lineal. En la parte inferior de la pantalla aparece la vista preliminar del campo, para revisar los ajustes realizados.

Pulse el botón  para guardar los cambios efectuados. Consulte la [Tabla 5-11](#) para obtener más información.

*Nota:* El botón  se utiliza para retroceder sin guardar ningún cambio en el campo.

3. El código de barras se inserta en el área de diseño del trabajo.

*Nota:* El código de barras insertado se puede desplazar hasta la ubicación que desee del área de diseño del trabajo.

La [Tabla 5-11](#) describe las opciones disponibles para el campo Código de barras lineal:

Pantalla	Descripción
<p>Configuración de código de barras lineal</p> 	<p>Proporciona las opciones para cambiar los parámetros siguientes:</p> <ul style="list-style-type: none"> <li>• Tipo de código de barras: pulse la lista desplegable para seleccionar el código de barras requerido (código 128, código 39, EAN-128, EAN-13, EAN-8, ITF, UPC-A, UPC-E).</li> <li>• Datos de código de barras: pulse la lista desplegable para seleccionar el texto requerido (Texto fijo, Referencia personalizada).</li> </ul> <p><i>Nota:</i> Referencia personalizada solo está disponible cuando se ha creado una referencia personalizada. Las opciones Texto predeterminado y Referencia personalizada se activan al seleccionar el trabajo.</p> <ul style="list-style-type: none"> <li>• Texto predeterminado: pulse el cuadro de texto para introducir el texto requerido.</li> <li>• Referencia personalizada: pulse la lista desplegable para seleccionar el campo personalizado requerido creado.</li> </ul> <p><i>Nota:</i> Si el código de barras tiene que incluir otros datos, como la fecha, se requiere una referencia personalizada. Consulte <a href="#">Generador de referencias personalizadas en la página 6-13</a> para obtener más información.</p> <ul style="list-style-type: none"> <li>• Calcular suma de control: marque la casilla de verificación para confirmar la información del código de barras.</li> </ul> <p><i>Nota:</i> Esta opción solo está disponible para el tipo de código de barras 39 e ITF.</p> <ul style="list-style-type: none"> <li>• Observar los márgenes (quiet zones): marque la casilla de verificación para crear un margen en blanco a ambos lados del código de barras.</li> </ul> <p><i>Nota:</i> Esta opción no está disponible para los tipos de código de barras UPC-A y UPC-E.</p>
Indicación de usuario	N/A

Tabla 5-11. Configuración de código de barras lineal





Pantalla	Descripción
<p>Fuente</p> 	<p>Proporciona las opciones para cambiar los parámetros siguientes:</p> <ul style="list-style-type: none"> <li>• <b>Altura del código de barras:</b> pulse la lista desplegable para seleccionar la altura del código de barras (5, 7, 9, 12, 16, 24 o 34).</li> <li>• <b>Fuente:</b> pulse la lista desplegable para especificar los tamaños de las fuentes. <i>Nota:</i> Esta opción solo está disponible cuando se marca la casilla de verificación <i>Añadir texto legible por las personas</i>.</li> <li>• <b>Añadir texto legible por las personas:</b> marque la casilla de verificación para seleccionar la altura de la fuente del texto del código de barras.</li> </ul>
<p>Diseño</p> 	<p>Proporciona opciones para:</p> <ul style="list-style-type: none"> <li>• <b>Inverso:</b> marque la casilla de verificación para invertir el color de la fuente.  <div style="display: flex; justify-content: space-around; align-items: center;"> <span><b>Normal</b></span> <span><b>Inverso</b></span> </div>  </li> <li>• <b>Espejo:</b> marque la casilla de verificación para girar el campo verticalmente.  <div style="display: flex; justify-content: space-around; align-items: center;"> <span><b>Normal</b></span> <span><b>Espejo</b></span> </div>  </li> <li>• <b>Invertir:</b> marque la casilla de verificación para girar el campo horizontalmente.  <div style="display: flex; justify-content: space-around; align-items: center;"> <span><b>Normal</b></span> <span><b>Invertir</b></span> </div>  </li> </ul>
<p>Opciones</p>	<p>Ofrece opciones para:</p> <ul style="list-style-type: none"> <li>• <b>Nombre del campo:</b> pulse la casilla de texto para definir el nombre del campo.</li> </ul>

Tabla 5-11. Configuración de código de barras lineal (continuación)

### 5.2.2.7 Para añadir un campo de código de barras 2D

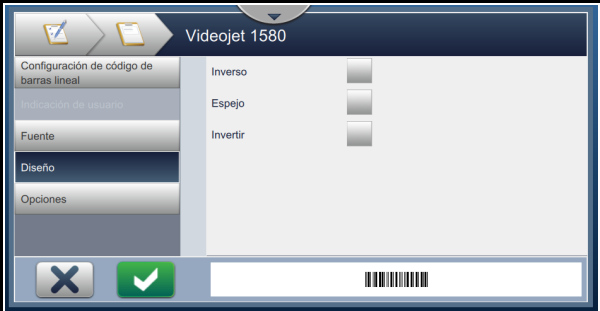
Siga estos pasos para añadir un campo de código de barras 2D en el trabajo:

1. Pulse el botón  y seleccione *Código de barras 2D*, como se muestra en la [Figura 5-4 en la página 5-4](#).

Pulse el botón  .

2. Se abre la pantalla Configuración de código de barras 2D, en la que puede seleccionar y dar formato al código de barras 2D. En la parte inferior de la pantalla aparece la vista preliminar del campo, para revisar los ajustes realizados.

Pulse el botón  para guardar los cambios efectuados. Consulte la [Tabla 5-9](#) para obtener más información.

**Nota:** El botón  se utiliza para retroceder sin guardar ningún cambio en el campo.

3. El código de barras se inserta en el área de diseño del trabajo.

**Nota:** El código de barras insertado se puede desplazar hasta la ubicación que desee del área de diseño del trabajo.

La [Tabla 5-12](#) describe las opciones disponibles para el campo Código de barras 2D:

Pantalla	Descripción
<p>Configuración de código de barras 2D</p> 	<p>Proporciona las opciones para cambiar los parámetros siguientes:</p> <ul style="list-style-type: none"> <li>• Tipo de código de barras: pulse la lista desplegable para seleccionar el código de barras requerido (DataMatrix [Matriz de datos], QR).</li> <li>• Barcode Data (Datos de código de barras): pulse la lista desplegable para seleccionar el texto requerido (Texto fijo, Referencia personalizada).</li> <li>• Referencia personalizada: pulse la lista desplegable para seleccionar el campo personalizado requerido creado.</li> <li>• Default Text (Texto predeterminado): pulse el cuadro de texto para introducir el texto requerido. <i>Nota:</i> Esta opción solo está disponible si selecciona Texto fijo como datos del código de barras.</li> <li>• Tamaño/Versión de los símbolos: pulse la lista desplegable para seleccionar el tamaño requerido del código de barras. <i>Nota:</i> Para el código de barras de matriz de datos, aparecerá el tamaño de los símbolos, para el código QR, la versión. <i>Nota:</i> Para imprimir códigos de barras 2D, se recomienda seleccionar la trama específica. Para obtener más información, póngase en contacto con su distribuidor local o servicio de atención al cliente de Videojet.</li> <li>• Corrección de errores: pulse la lista desplegable para seleccionar la cantidad de corrección de errores en función del entorno operativo. <i>Nota:</i> Para el código de barras de matriz de datos, aparecerá ECC200 y para el código QR, aparecerá L, M, Q, H.</li> </ul>
Diseño	Consulte la <a href="#">Tabla 5-11</a> para obtener más información.
Opciones	

Tabla 5-12. Campo Código de barras 2D

Pueden variar tanto el número de caracteres permitidos para el código de barras como el tamaño y la versión del símbolo seleccionado. Si se supera el límite de caracteres, aparecerá el siguiente mensaje.



Figura 5-12. Mensaje de error

Las tablas siguientes muestran el límite de caracteres permitido para cada tipo de código de barras y su correspondiente tamaño y versión de los símbolos:

Código QR		Tamaño de los símbolos			
Error	Carácter	21 × 21	25 × 25	29 × 29	33 × 33
L	Numérico	17	32	53	78
	Alfanumérico:	17	32	53	78
M	Numérico	32	26	42	62
	Alfanumérico:	32	26	42	62
Q	Numérico	11	20	32	46
	Alfanumérico:	11	20	32	46
H	Numérico	7	14	24	34
	Alfanumérico:	7	14	24	34

Tabla 5-13. Código QR: límite de caracteres

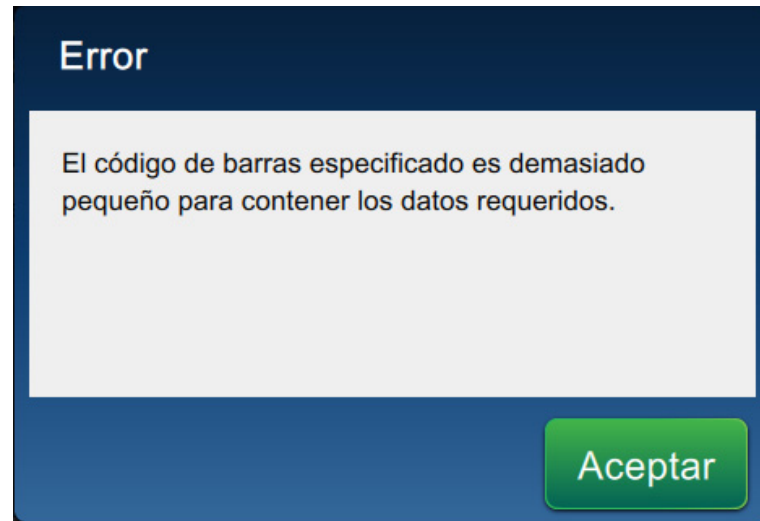
DataMatrix		
Código de error	ECC200	
Tamaño de los símbolos	Numérico	Alfabético o alfanumérico
8 × 18	10	6
8 × 32	20	13
10 × 10	6	3
12 × 12	10	6
12 × 26	32	22
12 × 36	44	31
14 × 14	16	10
16 × 16	24	16
16 × 36	64	46
16 × 48	98	72
18 × 18	36	25
20 × 20	45	31
22 × 22	60	43
24 × 24	72	52
26 × 26	88	64
32 × 32	125	91

Tabla 5-14. DataMatrix (Matriz de datos): límite de caracteres



### 5.2.2.8 Para añadir un logotipo

Los logotipos se pueden añadir a un trabajo en CLARiSOFT.

Para obtener más información, póngase en contacto con su distribuidor local o con el servicio de atención al cliente de Videojet.

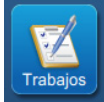
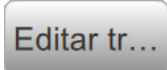

### 5.3 Cómo editar un trabajo

1. Pulse el botón  en la pantalla de inicio, como se muestra en la [Figura 4-1 en la página 4-2](#).
2. Se abre la pantalla Lista de trabajos con una lista de trabajos; seleccione el trabajo que desee, como se muestra en la [Figura 5-1 en la página 5-2](#). Pulse el botón .
3. Pulse el botón  de la pantalla Configuración de trabajo.
4. Seleccione el campo que desee editar y pulse el botón  como se muestra en la [Figura 5-13](#).







Figura 5-13. Pantalla de edición de campos

5. Modifique los parámetros en la pantalla Configuración de campos de trabajo para abrir el campo seleccionado y pulse el botón  para guardar los cambios efectuados. Para obtener más información, consulte [Añadir campo en la página 5-12](#).

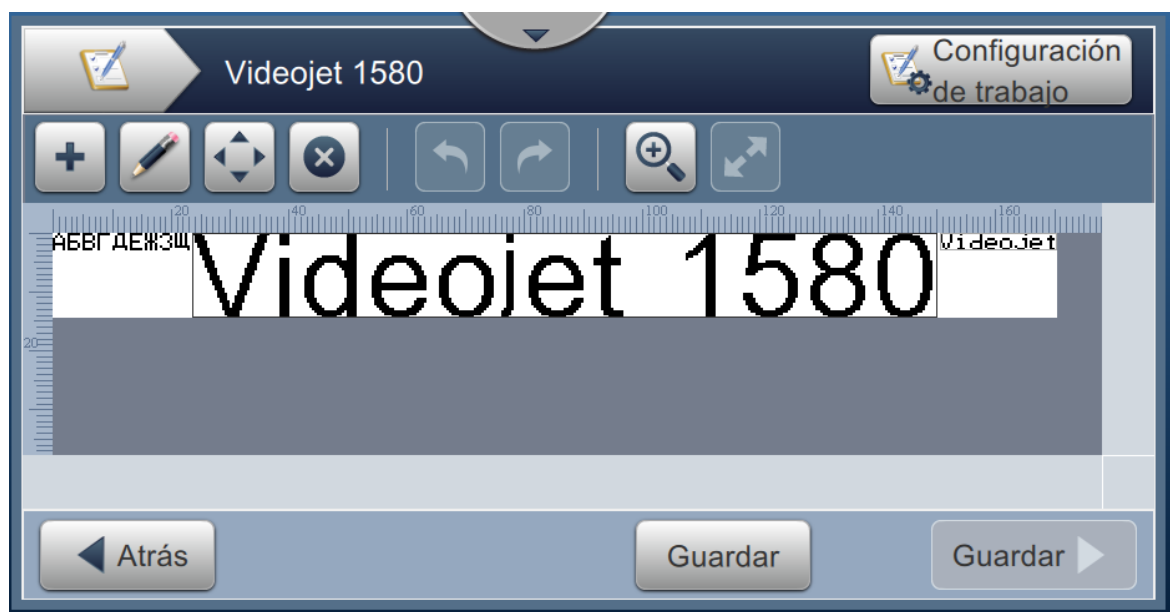

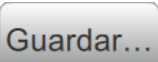
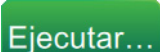
*Nota:* El botón  se utiliza para retroceder sin guardar ningún cambio en el campo.

6. Pulse el botón  para guardar los cambios efectuados en el trabajo.
7. Pulse el botón  para guardar los cambios con un nuevo nombre de trabajo.

*Nota:* Los cambios en un trabajo en impresión actualmente no se actualizarán automáticamente. Para imprimir el trabajo actualizado, pulse el botón  y .

## 5.4 Cómo hacer una edición rápida de un trabajo

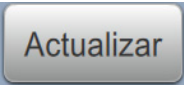
*Nota:* El botón Actualizar solo está activado si hay campos editables por el usuario.

1. Toque la barra de vista preliminar del trabajo en la pantalla de inicio.
2. Pulse el botón . Se abre la pantalla Editor de trabajos.
3. Para editar un campo de usuario, pulse el botón  como se muestra en la [Figura 5-14](#).

*Nota:* Solo pueden editarse los campos indicados por el usuario.





Figura 5-14. Editor de trabajos

4. Se abre el teclado y el usuario deberá introducir el texto. Pulse el botón .

*Nota:* La herramienta de teclado muestra el último valor, dato o texto predeterminado o vacío guardados por el usuario según lo seleccionado en Solicitar valor.

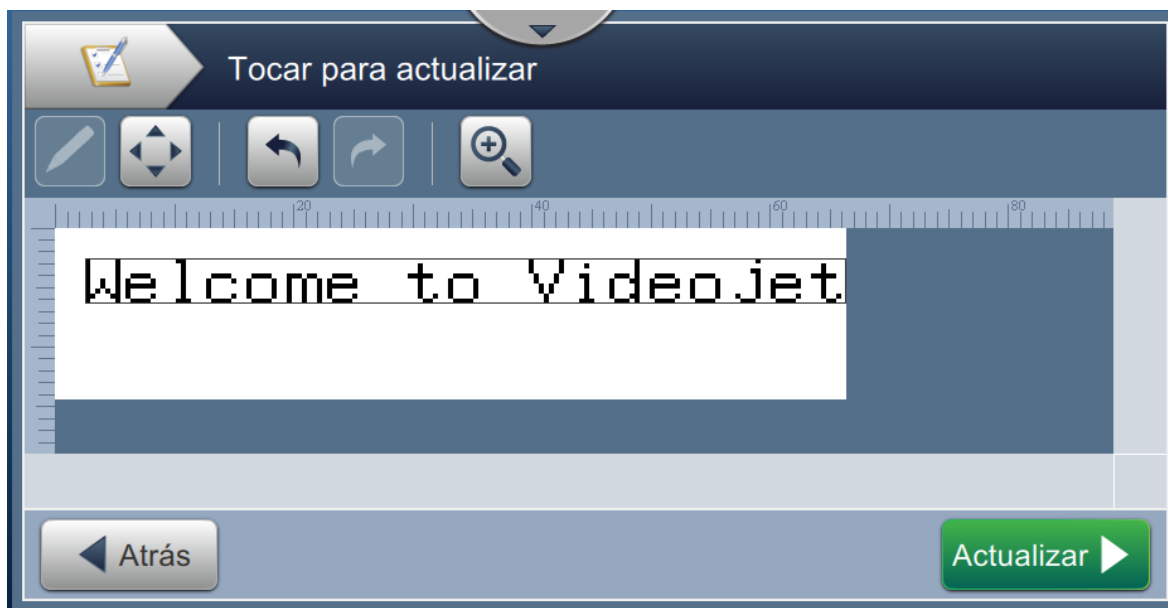
*Nota:* Los cambios efectuados en los campos editables por el usuario se muestran inmediatamente en la ventana de vista preliminar del trabajo.

5. Para cambiar la ubicación del campo, selecciónelo y, a continuación, pulse el botón  como se muestra en la [Figura 5-14](#).

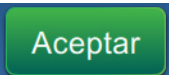
6. Pulse el botón  para guardar los cambios.
7. Pulse el botón  para sobrescribir el trabajo actual. Estos cambios se realizarán inmediatamente para el trabajo que se está imprimiendo actualmente.

*Nota: Los cambios de edición rápida afectan solo al trabajo impreso actualmente. No se cambiará el trabajo guardado en la lista de trabajos.*





## 5.5 Ejemplo: crear un trabajo

En la sección siguiente se guía al usuario para crear un trabajo, según se muestra en la [Figura 5-15](#), que consta de los siguientes campos:

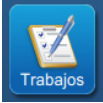

- Un campo de texto
- Un campo de fecha
- Un campo de contador



Figura 5-15. Mensaje de muestra

1. Pulse el botón  .
2. Pulse el botón  como se muestra en la [Figura 5-1 en la página 5-2](#) para crear un nuevo trabajo.
3. Se abre la pantalla Configuración de trabajo. Introduzca el nombre del trabajo "Videojet 1580" para el nuevo trabajo en el cuadro de texto Nombre del trabajo y pulse el botón  .  
Pulse el botón  .

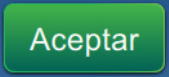
### 5.5.1 Para insertar texto:



4. Pulse el botón  y seleccione la opción *Campo de texto*, como se muestra en la [Figura 5-4 en la página 5-4](#).  
  
Pulse el botón  .
5. Se abre la pantalla Configuración de texto. Compruebe que está seleccionado Texto fijo.
6. Pulse el cuadro de texto Texto predeterminado y la herramienta de teclado se abre para introducir el texto que desee.
7. Introduzca el texto "Videojet 1580" y pulse el botón  .

**5.5.1.1 Para cambiar el tamaño de la fuente del texto**

8. Pulse el botón *Fuente* y seleccione "12 high International" en la lista desplegable, como se muestra en la [Figura 5-16](#). Pulse el botón .



*Figura 5-16. Pantalla Entrada de tamaño de fuente*

9. Pulse el botón  para guardar los cambios efectuados. El campo de texto queda insertado en el trabajo.
10. Seleccione el campo y arrastre o utilice el botón  para llevar el campo hasta su ubicación, como se muestra en la [Figura 5-15 en la página 5-33](#).

**5.5.2 Para insertar la fecha**

11. Pulse la lista desplegable  y seleccione la opción *Fecha*, como se muestra en la [Figura 5-4 en la página 5-4](#).

Pulse el botón .

### 5.5.2.1 Para cambiar el formato de fecha

12. Se abre la pantalla Configuración de fecha.
13. En la pantalla Configuración de fecha, seleccione la opción *Personalizado* en la lista desplegable Tipo de fecha, como se muestra en la [Figura 5-17](#). Pulse el botón .



Figura 5-17. Pantalla Configuración de formatos de fecha

14. Seleccione la opción Día del mes (01) en la lista desplegable Día del mes y pulse el botón . Seleccione la opción Barra diagonal (/) en la lista desplegable Separador y pulse el botón .
14. Seleccione la opción Mes (01) en la lista desplegable Mes y pulse el botón . Seleccione la opción Barra diagonal (/) en la lista desplegable Separador y pulse el botón .

16. Seleccione la opción Año (2010) en la lista desplegable Año y pulse el botón  .

En la vista preliminar del campo de fecha puede verse la fecha actual en el formato seleccionado, como se muestra en la [Figura 5-18](#).

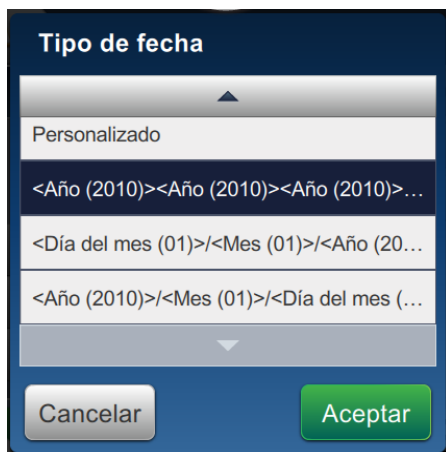
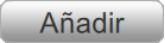
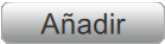
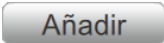
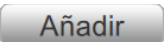
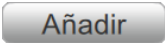



Figura 5-18. Pantalla Configuración de separadores de fecha

17. Pulse el botón  para guardar el formato de fecha personalizado.
18. En la lista desplegable Insertar fecha, seleccione Intervalo.
19. En el menú Intervalo, elija Días como Unidades de intervalo y 7 en Cantidad de intervalo.

### 5.5.2.2 Para cambiar el tamaño de la fuente de la fecha

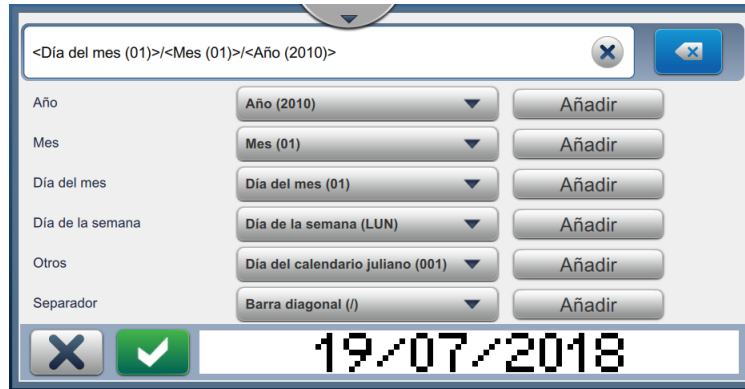

20. Pulse el botón *Fuente* y seleccione "12 high International" en la lista desplegable, como se muestra en la [Figura 5-19](#). Pulse el botón .



Figura 5-19. Pantalla Entrada de tamaño de fuente

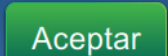

21. Pulse el botón  para guardar los cambios efectuados. El campo de fecha queda insertado en el trabajo, como se muestra en la [Figura 5-20](#).

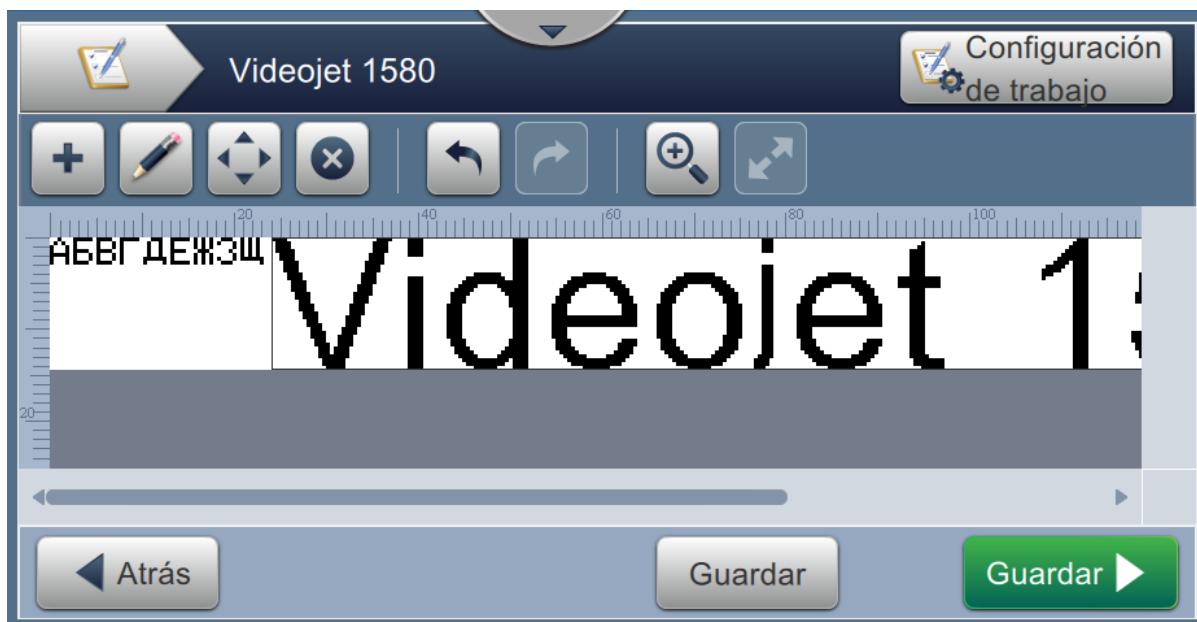

*Figura 5-20. Campo de fecha*

22. Seleccione el campo y arrastre o utilice el botón  para llevar el campo hasta su ubicación, como se muestra en la [Figura 5-15](#) en la [página 5-33](#).

### 5.5.3 Para insertar un contador

23. Pulse la lista desplegable  y seleccione la opción *Contador*, como se muestra en la

[Figura 5-4 en la página 5-4](#). Pulse el botón .

#### 5.5.3.1 Para cambiar el Valor de inicio

24. Se abre la pantalla de ajustes. Compruebe que están seleccionados los tipos de contador Numérico e Iniciar.

25. Pulse el cuadro de texto del valor de inicio y se abre la herramienta de teclado para introducir el valor de inicio.

26. Introduzca 1 en el Valor de inicio y pulse el botón .

27. De igual modo, introduzca 100 como Valor final y 3 en Tamaño del paso.

#### 5.5.3.2 Para cambiar el tamaño de la fuente del contador

28. Pulse el botón *Fuente* y seleccione "12 high International" en la lista desplegable, como se muestra en [Figura 5-21](#). Pulse el botón .



Figura 5-21. Pantalla Entrada de tamaño de fuente

29. Pulse el botón  para guardar los cambios efectuados. El campo de contador queda insertado en el trabajo.

30. Seleccione el campo y arrastre o utilice el botón  para llevar el campo hasta su ubicación, como se muestra en la [Figura 5-15 en la página 5-33](#).

*Nota:* Si un campo de superpone a otro, se muestra un borde rojo alrededor del campo.

*Nota:* Para colocar un campo muy cerca de otro, arrástrelo hasta que esté tan cerca que aparezca una línea verde. El campo se colocará lo más cerca posible para la impresión.

#### 5.5.4 Guarde el trabajo

31. Pulse el botón  para guardar el trabajo para la impresión.

32. El trabajo "Videojet 1580" se agrega a la lista de trabajos, como se muestra en la [Figura 5-22](#).



Figura 5-22. Lista de trabajos

## Introducción

Esta sección describe cómo utilizar la interfaz de usuario (IU) y contiene los siguientes temas:

- [Descripción de la pantalla Inicio](#)
- [Uso de la pantalla Herramientas](#)
- [Definir una Configuración de línea](#)
- [Disponibilidad de la eficacia general del equipo \(OEE\)](#)

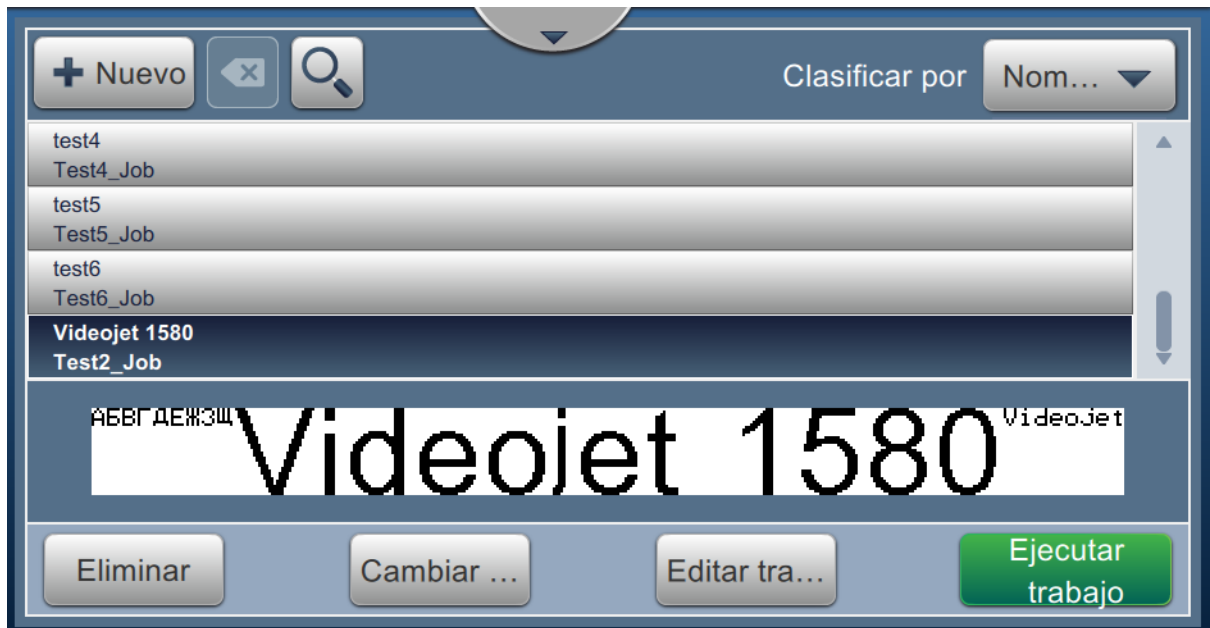
### 6.1 Descripción de la pantalla Inicio

La interfaz de usuario ofrece botones que sirven para desplazarse al resto de pantallas. La pantalla Inicio de la interfaz de usuario se muestra en la [Figura 6-1](#). Pulse rápidamente en un elemento para seleccionarlo, mantenga pulsado y arrastre para desplazarse por un menú o una página y utilice las flechas para desplazarse o para aumentar o disminuir valores. Utilice el teclado para introducir texto, números o caracteres especiales.



- |  |                                  |
|--|----------------------------------|
| 1. Barra de estado de la impresora     | 6. Botón Inicio/Cierre de sesión |
| 2. Botón de inicio/parada de inyección | 7. Botón Herramientas            |
| 3. Vista previa del mensaje            | 8. Botón Ajustar                 |
| 4. Información sobre consumibles       | 9. Botón Trabajos                |
| 5. Información sobre rendimiento       | 10. Botón Inicio                 |

Figura 6-1. Pantalla Inicio

## Interfaz de usuario

Las distintas opciones para navegar, seleccionar o introducir valores de la interfaz se muestran en la [Tabla 6-1](#):













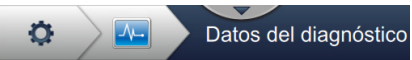

Opción (ejemplo)	Descripción
	Editar: pulse para modificar la opción seleccionada.
	Lista desplegable: seleccione para mostrar las opciones de la lista desplegable.
	Flechas de lista desplegable: desplazarse hacia arriba o hacia abajo para ver la lista de opciones.
	Cuadro de texto: seleccione la casilla para abrir el teclado.
	Aumentar o disminuir el tamaño con la caja de texto: seleccione + o - para aumentar o disminuir el valor según el rango definido o seleccione la casilla para abrir el teclado e introducir un valor.
	Flecha lateral: abre el submenú.
	Barra de herramientas: pulse para abrir menús o submenús.
	Pestaña: seleccione para mostrar el menú requerido.
	Seleccionar opción: la opción seleccionada cambia de color y presenta una marca.
	Casilla de verificación: pulse en la casilla para añadir o quitar la marca que activa o desactiva cada opción.
	Seleccionar opción: la opción seleccionada cambia de color y presenta un círculo relleno.
	Flecha arriba/abajo: seleccione para mostrar u ocultar las alarmas.
	Barra informativa: pulse el parámetro/valor para consultar los correspondientes datos.
	Flechas de desplazamiento: mueve el campo seleccionado en la dirección deseada.

Tabla 6-1. Opciones de navegación por la interfaz

## 6.2 Uso de la pantalla Herramientas

La pantalla Herramientas contiene las herramientas de la impresora.

Pulse el botón  de la pantalla de inicio para acceder a la pantalla Herramientas (consulte la Figura 6-2).



Figura 6-2. Pantalla Herramientas

La pantalla Herramientas proporciona acceso a los parámetros siguientes:

- Rendimiento
- Consumables (Consumibles)
- Configuración de línea
- Administrador de archivos
- Generador de referencias personalizadas
- Configuración general de trabajos
- Comunicaciones
- Configuración de la impresora
- Acceso de usuario
- Configurar pantalla de inicio
- Descarga de software
- Maintenance (Mantenimiento)
- Diagnóstico
- Instalación
- Módulos de flujo de trabajo\*
- OPTIMiZE\*\*
- VideojetConnect Remote Service

\* Es posible añadir módulos de flujo de trabajo opcionales para ampliar la funcionalidad. Para obtener más información, póngase en contacto con su distribuidor local o servicio de atención al cliente de Videojet.

\*\* Consulte la guía correspondiente para obtener información adicional.

### 6.2.1 Rendimiento



La pantalla Rendimiento proporciona información estadística sobre los parámetros de la impresora.

1. Pulse el botón  de la pantalla Herramientas. Se abrirá la pantalla Rendimiento, como se muestra en la [Figura 6-3](#).



*Figura 6-3. Pantalla Rendimiento*

La pantalla Rendimiento proporciona acceso a las siguientes opciones, como se muestra en la Tabla 6-2.

Botones	Descripción
Estadísticas de producción	<p>Muestra los detalles sobre los datos de producción de la impresora.</p> <ul style="list-style-type: none"> <li>• Recuento total de impresiones: muestra el número total de trabajos individuales impresos.</li> <li>• Recuento total de productos: muestra el número total de productos que la impresora ha detectado.</li> <li>• Recuento de impresión del lote: muestra el número de impresiones en el lote.</li> <li>• Recuento de productos del lote: muestra el número de productos del lote detectados por la impresora.</li> <li>• Piezas por minuto: muestra la velocidad a la que se imprime el trabajo.</li> <li>• Disponibilidad de la impresora.</li> <li>• Disponibilidad operativa (tiempo total de la impresora).</li> <li>• Disponibilidad operativa (tiempo total de disponibilidad de la impresora).</li> <li>• Contador de impresiones: muestra el número de trabajos individuales impresos desde el restablecimiento del contador.</li> <li>• Contador de productos: muestra el número de productos detectados por la impresora desde el restablecimiento del contador.</li> <li>• Restablecimiento del contador de impresiones: restablece el contador de impresiones.</li> <li>• Restablecimiento del contador de productos: restablece el contador de productos.</li> </ul>
Registros de impresora	<p>Muestra el registro de los eventos responsables del tiempo de inactividad de la impresora.</p> <p>Pulse el botón <i>Filtrar</i> para filtrar los tipos de archivo disponibles. Para seleccionar el tipo de archivo, elija la casilla para añadir una marca de verificación. Seleccionar el tipo de archivo sirve para filtrar los archivos que van a exportarse:</p> <ul style="list-style-type: none"> <li>• Seleccionar todo: selecciona todos los datos de registro.</li> <li>• Datos de eventos: selecciona todo el registro de eventos relacionados con el tiempo de inactividad de la impresora.</li> <li>• Datos de servicio: selecciona todo el registro de eventos relacionados con el servicio de tiempos de inactividad de la impresora.</li> <li>• Datos de producción: selecciona todo el registro de eventos relacionados con la producción de la impresora.</li> <li>• Alarmas: selecciona todos los eventos de tipo alarma, advertencia o estado.</li> </ul> <p>El usuario puede exportar los archivos de registro a un USB stick. Para ello, seleccione el botón <i>Exportar</i>.</p> <p>Pulse el botón <i>Volver</i> para regresar a la página Rendimiento.</p>

Tabla 6-2. Opciones de Rendimiento



Botones	Descripción
Disponibilidad de la OEE	<p>Muestra los datos relacionados con:</p> <ul style="list-style-type: none"> <li>• Período de tiempo: muestra los valores de disponibilidad operativa de la impresora para los períodos de tiempo disponibles. El historial de los datos de disponibilidad permite al usuario correlacionar los cambios temporales que afectan a la disponibilidad.</li> <li>• Disponibilidad de la impresora: supervisa el tiempo de inactividad relacionado con un error interno (fallo) como:               <ul style="list-style-type: none"> <li>• Fallo de la bomba</li> <li>• Error del suministro de carga</li> <li>• Error del canalón</li> </ul> </li> </ul> <p>Para obtener más información, consulte la sección <a href="#">"Disponibilidad de la impresora" en la página 6-59</a>.</p> <ul style="list-style-type: none"> <li>• Disponibilidad operativa: supervisa el tiempo de inactividad relacionado con los fallos que se podrían clasificar como "de procedimiento", como:               <ul style="list-style-type: none"> <li>• Sistema de tinta vacío</li> <li>• Controlador de modulación demasiado caliente</li> </ul> </li> </ul> <p>El impacto puede ser por causa de problemas de la impresora, problemas relacionados con el operador, cambios de turno, etc.</p> <p>Para obtener más información, consulte la sección <a href="#">"Disponibilidad operativa" en la página 6-59</a>.</p> <p>Pulse el botón <i>Exportar</i> para exportar el registro de eventos a un USB stick. La interfaz de usuario conduce al usuario por los pasos necesarios para descargar a la memoria USB.</p> <p>Pulse el botón <i>Volver</i> para regresar a la pantalla Rendimiento.</p>

Tabla 6-2. Opciones de Rendimiento (continuación)

## 6.2.2 Consumables (Consumibles)

La pantalla Consumables (Consumibles) muestra información sobre los consumibles disolvente y tinta.



1. Pulse el botón  de la pantalla Herramientas.

*Nota:* Puede acceder a la pantalla de consumibles desde la pantalla de inicio, pulsando el área Disolvente y Tinta.

2. Seleccione el consumible cuyos detalles desea consultar, como se muestra en la [Figura 6-4](#).

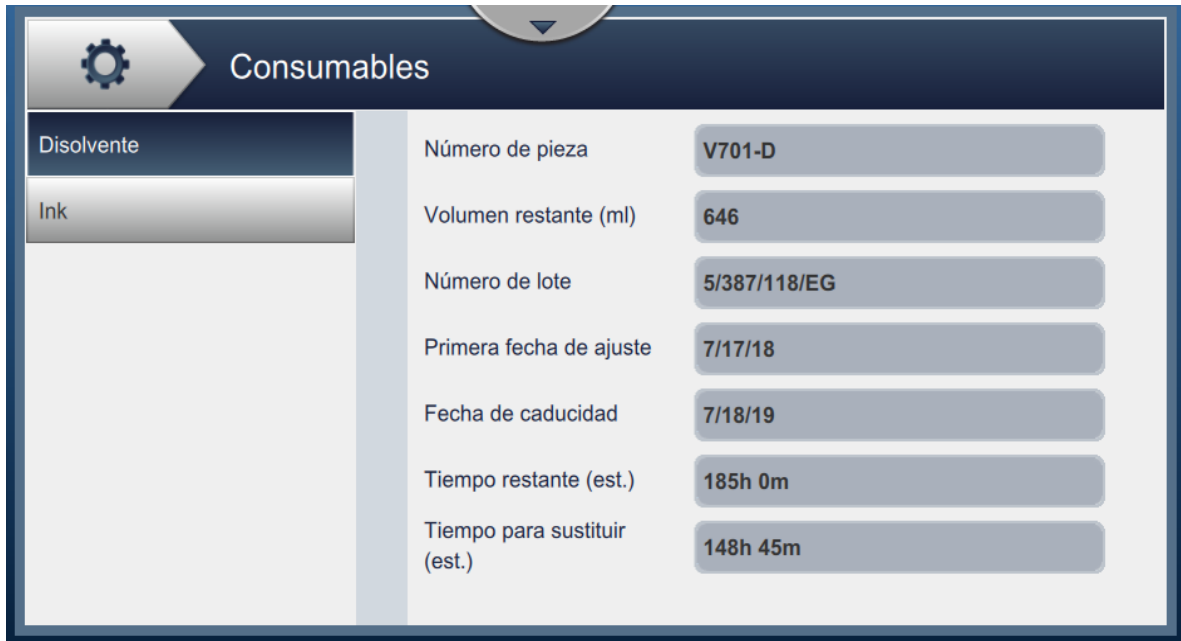

Consumible	Detalles
Disolvente	
Ink	Número de pieza: V701-D Volumen restante (ml): 646 Número de lote: 5/387/118/EG Primera fecha de ajuste: 7/17/18 Fecha de caducidad: 7/18/19 Tiempo restante (est.): 185h 0m Tiempo para sustituir (est.): 148h 45m

Figura 6-4. Consumables (Consumibles)

La pantalla Consumables (Consumibles) proporciona acceso a las siguientes opciones, como se muestra en la [Tabla 6-3](#).

Opción	Descripción
Número de pieza	Muestra el número de pieza del cartucho insertado.
Volumen restante (ml)	Muestra el volumen calculado que queda en el cartucho.
Número de lote	Muestra el número de lote de fluido.
Primera fecha de ajuste	Muestra la fecha de la primera instalación del cartucho.
Fecha de caducidad	Muestra la fecha de caducidad del fluido.
Tiempo restante (est.)	Muestra el tiempo estimado restante en relación con el trabajo actual. Es un valor calculado y variará dependiendo de la tarea que se esté imprimiendo.
Tiempo para sustituir (est.)	Muestra la fecha de caducidad y el tiempo restante. Es el tiempo previsto en que deberá sustituirse el cartucho.
Disolvente recomendado	Muestra el tipo de disolvente recomendado para el tipo de tinta concreto.

*Tabla 6-3. Consumables (Consumibles)*

### 6.2.3 Configuración de línea

La pantalla Configuración de línea proporciona opciones para crear, editar, guardar, activar y eliminar diferentes ajustes de la línea.



1. Pulse el botón  de la pantalla Herramientas. Se abrirá la pantalla Configuración de línea, como se muestra en la [Figura 6-5](#).

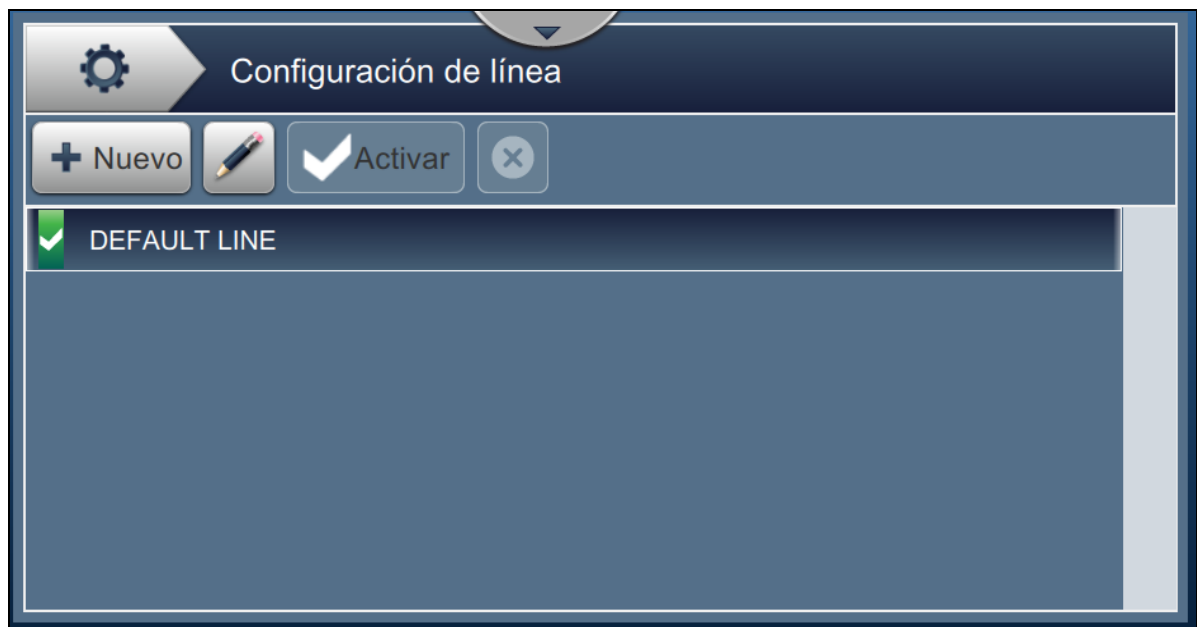

*Figura 6-5. Configuración de línea*

Consulte "[Definir una Configuración de línea](#)" en la [página 6-45](#) para obtener más información.

### 6.2.4 Administrador de archivos

El Administrador de archivos permite al usuario gestionar datos, importar o exportar archivos, hacer copias de seguridad de la impresora y archivar y restaurar esas copias.



1. Pulse el botón  de la pantalla Herramientas. Se abre la pantalla Administrador de archivos, como se muestra en la [Figura 6-6](#).
2. Seleccione las opciones que desee para organizar o gestionar los datos.



Figura 6-6. Administrador de archivos

**Nota:** Asegúrese de que el USB está conectado a la impresora para realizar las operaciones de Administrador de archivos. Para insertar el USB stick, consulte [4.12 Cómo conectar el USB stick a la impresora en la página 4-15](#).

La pantalla Administrador de archivos ofrece acceso a las opciones siguientes (consulte la [Tabla 6-4](#)):

Botones	Descripción
Ver almacenamiento	Muestra la información sobre el almacenamiento de las unidades disponibles: Unidad interna y USB stick.
Importar archivos	Pulse el botón <i>Importar archivos</i> para seleccionar la unidad desde la que va a importar los archivos. Pulse el botón <i>Continuar</i> para seleccionar los archivos que va a importar y el botón <i>Importar</i> para importarlos.
Exportar archivos	<p>Pulse el botón <i>Exportar archivos</i> para exportar los datos de la impresora a una unidad externa.</p> <p>Pulse el botón <i>Filtrar</i> para filtrar los tipos de archivo disponibles. Para seleccionar el tipo de archivo, elija la casilla para añadir una marca de verificación. Seleccionar el tipo de archivo sirve para filtrar los archivos que van a exportarse:</p> <ul style="list-style-type: none"> <li>• Seleccionar todo: selecciona todos los archivos exportables disponibles en la impresora y exporta los necesarios a una unidad externa.</li> <li>• Referencias personalizadas: selecciona todos los formatos de referencia personalizada disponibles en la impresora y exporta los archivos necesarios a una unidad externa.</li> <li>• Fuentes: selecciona todos los formatos de fuente disponibles en la impresora y exporta los archivos necesarios a una unidad externa.</li> <li>• Gráficos: selecciona todos los archivos de gráficos disponibles en la impresora y exporta los archivos necesarios a una unidad externa.</li> <li>• Trabajos: selecciona todos los trabajos disponibles en la impresora y exporta los archivos necesarios a una unidad externa.</li> <li>• Configuraciones de línea: selecciona todas las configuraciones de línea disponibles en la impresora y exporta los archivos necesarios a una unidad externa.</li> <li>• Registros: selecciona todos los datos de registros de eventos y de sensor de los datos disponibles en la impresora y exporta los archivos necesarios a una unidad externa. Los datos del registro de eventos o los del sensor pueden exportarse seleccionando la opción del lado izquierdo de la pantalla.</li> <li>• Tramas: selecciona todos los archivos de trama disponibles en la impresora y exporta los necesarios a una unidad externa.</li> </ul> <p>Pulse el botón <i>Continuar</i> después de seleccionar los archivos necesarios. Seleccione la unidad externa y pulse el botón <i>Exportar</i> para iniciar la exportación de los archivos.</p>

Tabla 6-4. Opciones del Administrador de archivos

Botones	Descripción
<p>Editar archivos</p>	<p>Pulse el botón <i>Editar archivos</i> para abrir la lista de archivos.                      Pulse el botón <i>Filtrar</i> para filtrar los tipos de archivo disponibles. Para seleccionar el tipo de archivo, elija la casilla para añadir una marca de verificación. Seleccionar el tipo de archivo sirve para filtrar los archivos que van a exportarse:</p> <ul style="list-style-type: none"> <li>• Seleccionar todo: selecciona todos los archivos editables disponibles en la impresora.</li> <li>• Trabajos: selecciona todos los trabajos disponibles en la impresora para editar.</li> <li>• Fuentes: selecciona todos los formatos de fuente disponibles en la impresora para editar.</li> <li>• Trabajos: selecciona todos los archivos de gráficos disponibles en la impresora para editar.</li> <li>• Configuraciones de línea: selecciona todas las configuraciones de línea disponibles en la impresora para editar.</li> <li>• Referencias personalizadas: selecciona todos los formatos de referencia personalizada disponibles en la impresora para editar.</li> </ul> <p>Seleccione los archivos concretos que desee eliminar, copiar o renombrar.  <i>Nota: Las opciones disponibles pueden variar dependiendo de los archivos seleccionados.</i></p>
<p>Copia de seguridad de la impresora</p>	<p>Pulse el botón <i>Copia de seguridad de la impresora</i> y siga los pasos para ejecutar una copia de seguridad de impresora.</p> <ul style="list-style-type: none"> <li>• Almacenamiento: entre las opciones disponibles, seleccione la ubicación requerida donde almacenar la copia de seguridad.</li> <li>• Nombre: el nombre de la copia de seguridad se rellena automáticamente, pero, si fuera necesario, es posible indicar otro nombre seleccionando el texto.</li> <li>• Opciones: si la configuración y parámetros de la impresora, como la viscosidad, son correctos y funcionan bien, el archivo se puede marcar como 'Buena conocida' para consultas futuras.</li> </ul> <p>Pulse el botón <i>Copia de seguridad</i> para iniciar la copia de seguridad.</p>
<p>Restaurar copia de seguridad</p>	<p>Pulse el botón <i>Restaurar copia de seguridad</i> y siga los pasos para restaurar una copia de seguridad de la impresora.</p> <ul style="list-style-type: none"> <li>• Ubicación: seleccione la ubicación requerida para la copia de seguridad que va a restaurar, de acuerdo con las opciones disponibles.</li> <li>• Opciones: muestra todos los archivos disponibles para restaurar en la unidad seleccionada.                      Al añadir la marca de verificación 'Restaurar configuración del sistema', se restaurarán los sistemas de la impresora y volverán a estar disponibles en el archivo de copia de seguridad.                      Al añadir la marca de verificación 'Restaurar la configuración de seguridad', se restaurarán los ajustes de seguridad y volverán a estar disponibles en el archivo de copia de seguridad.</li> <li>• Archivo: muestra todos los archivos disponibles para restaurar en la unidad seleccionada.                      Al agregar la marca a 'Solo buenas conocidas...' mostrará solo los archivos marcados como buenos conocidos en la copia de seguridad.</li> </ul> <p>Pulse el botón <i>Restaurar</i> para comenzar el proceso de restauración.  <i>Nota: El proceso de restauración de copia de seguridad requiere que la impresora esté APAGADA.</i></p>

Tabla 6-4. Opciones del Administrador de archivos (continuación)

## 6.2.5 Generador de referencias personalizadas

La pantalla Generador de referencias personalizadas ofrece opciones para crear y editar los campos de referencias personalizadas. Estos campos pueden contener uno o más campos de datos para crear una referencia exclusiva utilizada en un trabajo.



1. Pulse el botón  de la pantalla Herramientas. Se abrirá la pantalla Generador de referencias personalizadas, como se muestra en la [Figura 6-7](#).





Figura 6-7. Generador de referencias personalizadas

2. Pulse el botón  para crear una referencia personalizada. Se abrirá la pantalla Nombre de referencia.
3. Introduzca el nombre de la referencia utilizando el teclado y pulse el botón .

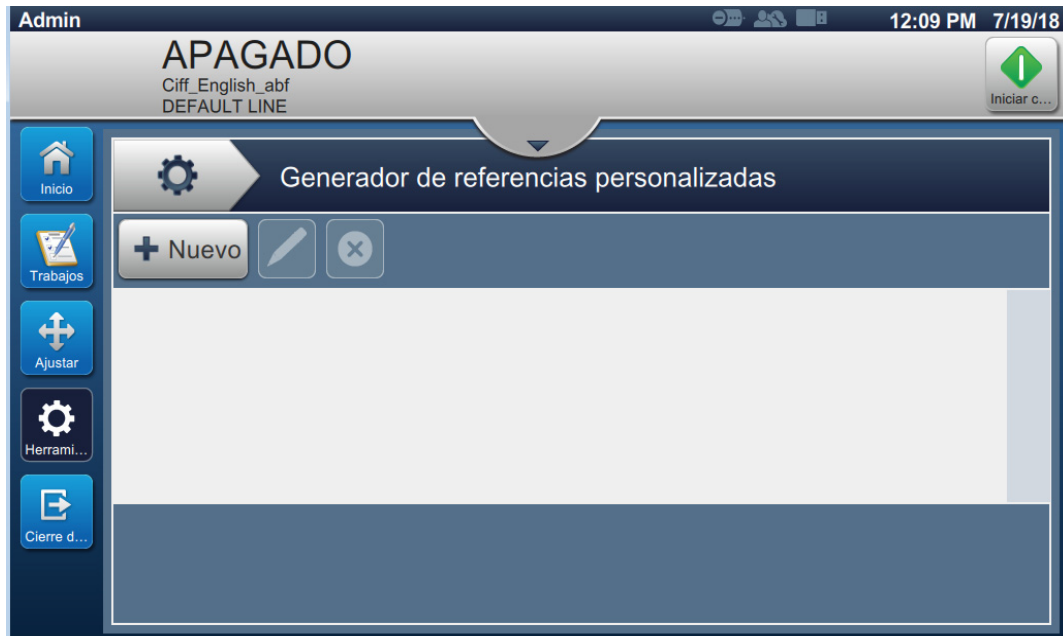
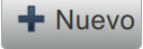

4. Se abrirá la pantalla Editor de referencias personalizadas, como se muestra en la [Figura 6-8](#).



Figura 6-8. Editor de referencias personalizadas

5. El editor de referencias personalizadas proporciona opciones para agregar y editar los siguientes parámetros disponibles en el editor de trabajos:
- Texto
  - Texto solicitado del usuario
  - Fecha
  - Fecha de intervalo
  - Hora
  - Turno
  - Temporizador
  - Contador
  - Referencia de fábrica
  - Referencia de equipo
  - Referencia de línea

*Nota:* En la parte inferior de la pantalla aparece la vista preliminar del campo, para revisar los ajustes realizados.

6. Para eliminar un campo de la referencia personalizada, selecciónelo y pulse el botón .

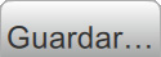
7. Pulse el botón  para guardar el formato de referencia personalizada. Pulse el botón  para guardarlo con un nombre diferente.

*Nota:* El usuario no puede eliminar una referencia personalizada si está siendo utilizada en cualquiera de los trabajos presentes en la lista de trabajos.

### 6.2.5.1 Ejemplo: crear un nuevo campo personalizado e insertarlo en el Editor de trabajos

En la siguiente sección, se explica al usuario cómo

1. Crear un campo personalizado
2. Importar un campo personalizado en un trabajo de código de barras 2D











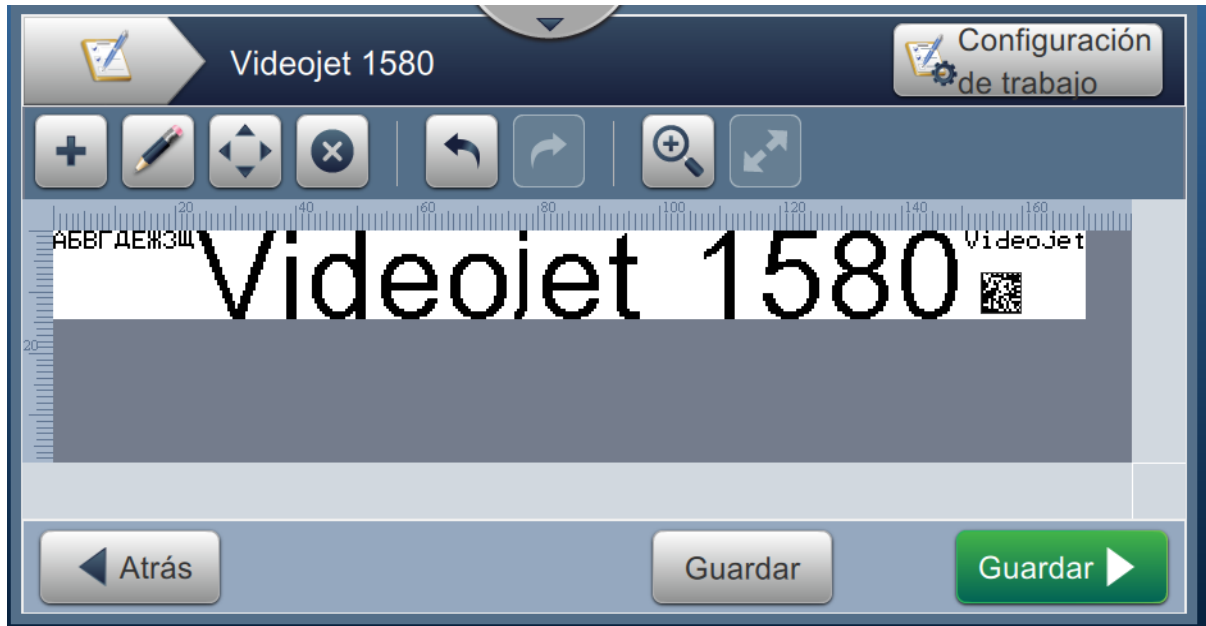

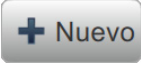

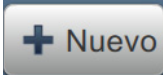
Figura 6-9. Ejemplo de trabajo

#### Crear un campo personalizado

1. Pulse el botón  de la pantalla Herramientas.
2. Pulse el botón  como se muestra en la [Figura 6-7 en la página 6-13](#) para crear un nuevo campo personalizado. Se abrirá la pantalla Nombre de referencia.
3. Introduzca el nombre de referencia "Fecha de caducidad" utilizando el teclado y pulse el botón .
4. Se abrirá la pantalla Editor de referencias personalizadas, como se muestra en la [Figura 6-8](#).
5. Seleccione la opción Fecha de intervalo y pulse . La Fecha de intervalo se agrega a la lista del generador de referencias personalizadas.
6. Seleccione la opción Fecha de intervalo en la lista del generador de referencias personalizadas y pulse . Se abrirá la pantalla Fecha de intervalo.

7. Seleccione años en la lista de unidades de intervalo. Pulse el botón  .
8. En la pantalla Cantidad de intervalo, cambie el valor a 2 utilizando el teclado numérico. Pulse el botón  .
9. Pulse el botón  para guardar los cambios.
10. Pulse el botón  para guardar el trabajo personalizado.

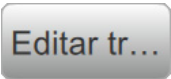
### Importar un campo personalizado

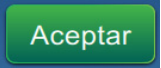
1. Pulse el botón  de la interfaz de usuario.
2. Seleccione el trabajo "Videojet 1580" en la lista de trabajos y pulse el botón  .
3. En la pantalla Editor de trabajos, pulse el botón  y seleccione la opción *Código de barras 2D*. Pulse el botón  .
4. Se abrirá la pantalla Configuración de código de barras 2D, como se muestra en la [Figura 6-10](#).



Figura 6-10. Pantalla Configuración de código de barras 2D

5. Seleccione DataMatrix en la lista Tipo de código de barras.
6. Seleccione Referencia personalizada en la lista Barcode Data (Datos de código de barras).

7. La pantalla Configuración de código de barras 2D permite al usuario seleccionar la referencia personalizada, como se muestra en la [Figura 6-11](#).

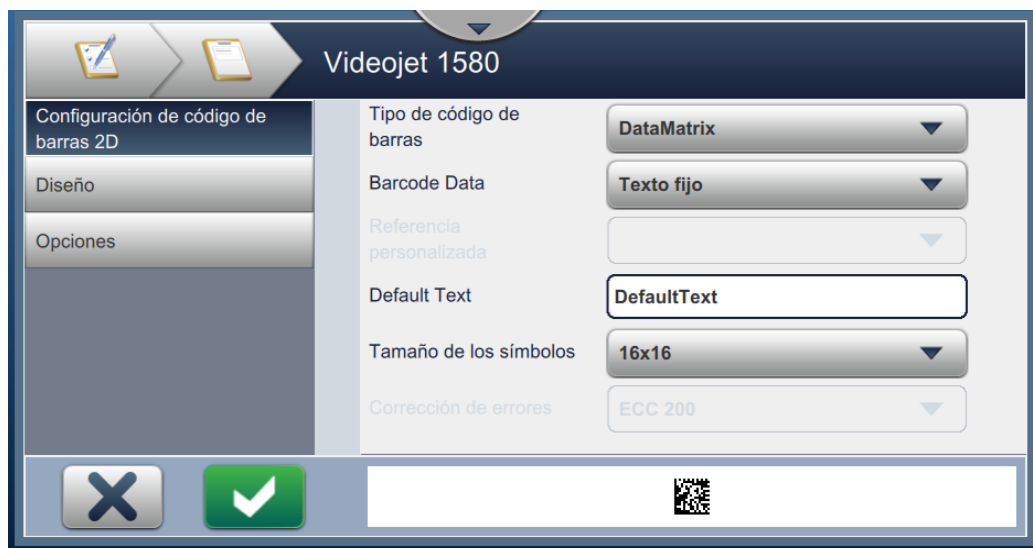

Figura 6-11. Pantalla Configuración de código de barras 2D

8. Seleccione Expiry Date (Fecha de caducidad) en la lista Referencia personalizada, como se muestra en la [Figura 6-12](#).





Figura 6-12. Lista Referencia personalizada

9. Seleccione el tamaño 16 x 16 en la lista Tamaño del símbolo.

**Nota:** En función del tipo de código de barras, el usuario podrá seleccionar los valores adecuados de versión y tamaño de los símbolos, así como de la corrección de errores. Si selecciona la versión y el tamaño de los símbolos más pequeños, la interfaz de usuario mostrará el error mostrado en la [Figura 5-12 en la página 5-29](#). Consulte la [Tabla 5-13 en la página 5-29](#) para conocer la versión y el tamaño de los símbolos adecuados para cada tipo de código de barras.

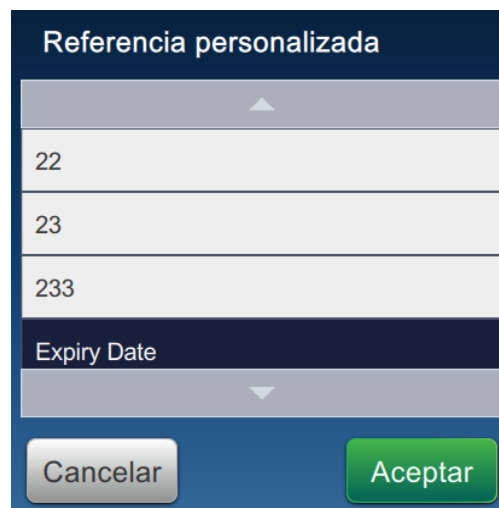
10. Pulse el botón  para guardar los cambios. Se abrirá la pantalla Editor de trabajos, como se muestra en la [Figura 6-13](#).





Figura 6-13. Pantalla Editor de trabajos

11. Seleccione el campo y arrastre o utilice el botón  para llevar el campo hasta su ubicación, como se muestra en la [Figura 6-9 en la página 6-15](#).
12. Pulse el botón . Seleccione la opción *Campo de texto* y pulse el botón .
13. Seleccione Referencia personalizada en la lista Tipo de texto. Consulte las opciones de texto en la [Tabla 5-7 en la página 5-13](#).
14. Seleccione Fecha de caducidad en la lista Referencia de campo personalizada, como se muestra en la [Figura 6-12](#).
15. Pulse el botón *Fuente* y seleccione "12 high International" en la lista Fuente.

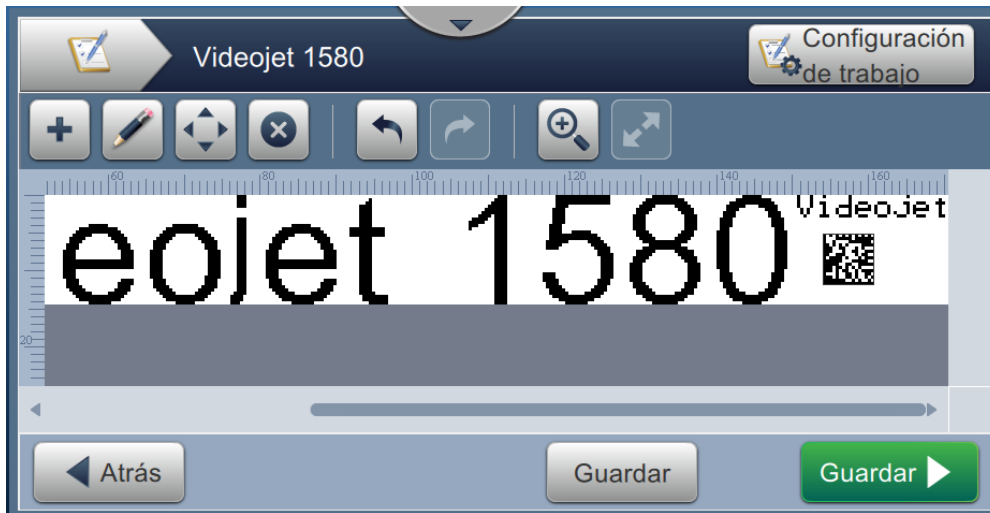

16. Pulse el botón  para guardar los cambios. Se abrirá la pantalla Editor de trabajos, como se muestra en la [Figura 6-14](#).

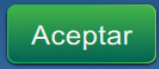

Figura 6-14. Pantalla Editor de trabajos

17. Seleccione el campo y arrastre o utilice el botón  para llevar el campo hasta su ubicación, como se muestra en la [Figura 6-9 en la página 6-15](#).
18. Pulse el botón  para guardar el trabajo.

### 6.2.6 Configuración general de trabajos

La herramienta Configuración general de trabajos proporciona opciones para definir los parámetros utilizados por todos los trabajos.



1. Pulse el botón  de la pantalla Herramientas. Se abrirá la pantalla Configuración general de trabajos, como se muestra en la [Figura 6-15](#).



Figura 6-15. Configuración general de trabajos

La pantalla Configuración general de trabajos proporciona acceso a las siguientes opciones, como se muestra en la [Tabla 6-5](#).

Botones	Descripción
Códigos de turno	El usuario puede modificar y agregar turnos según sea necesario. Son configurables el código de turno, la hora de inicio y los días de actividad. Cada turno debe ser único. El ajuste predeterminado es de 3 turnos de 8 horas cada uno de los 7 días de la semana. Para editar los códigos de turno existentes, todos los parámetros son editables seleccionando cada lista desplegable o cuadro de texto. Seleccione Borrar para quitar un turno o Aceptar para aceptar los cambios y Cancelar para volver.
Machine References (Referencias de máquina)	Agregar/Editar máquina, Fábrica, ID de línea.
Código de minuto de la hora	Se puede asignar un código alfanumérico único a cada minuto (00-59). Para cambiar el valor predeterminado, seleccione el cuadro de texto apropiado.
Código de hora del día	Se puede asignar un código alfanumérico único a cada hora (00-23). Para cambiar el valor predeterminado, seleccione el cuadro de texto apropiado.

Tabla 6-5. Configuración general de trabajos

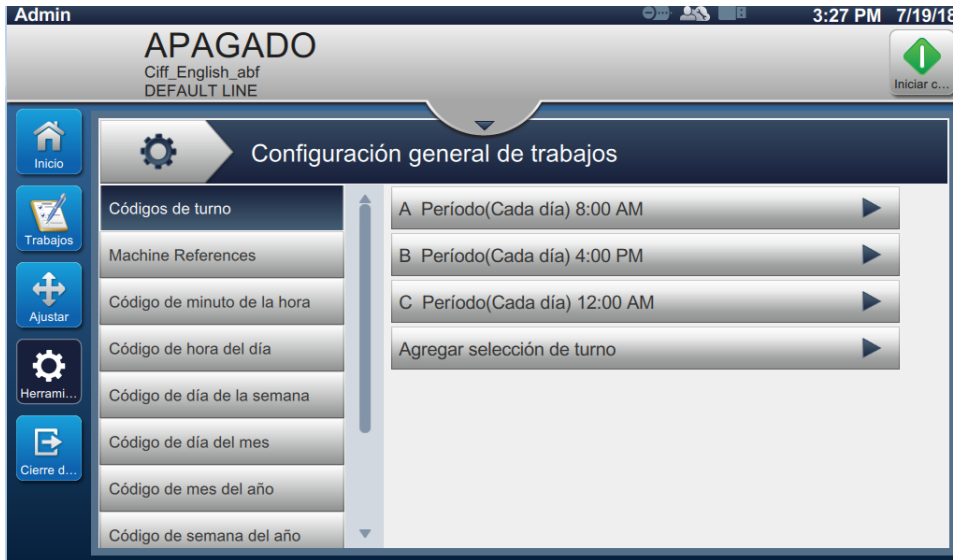
Botones	Descripción
Código de día de la semana	Se puede asignar un código alfanumérico único a cada día de la semana (domingo a lunes). Para cambiar el valor predeterminado, seleccione el cuadro de texto apropiado. El día que indica el Inicio de la semana se puede ajustar desde la lista desplegable.
Código de día del mes	Se puede asignar un código alfanumérico único a cada día del mes (01-31). Para cambiar el valor predeterminado, seleccione el cuadro de texto apropiado.
Código de mes del año	Se puede asignar un código alfanumérico único a cada mes del año (enero a diciembre). Para cambiar el valor predeterminado, seleccione el cuadro de texto apropiado.
Código de semana del año	Se puede asignar un código alfanumérico único a cada semana del año (01-54). Para cambiar el valor predeterminado, seleccione el cuadro de texto apropiado.
Código de año de la década	Se puede asignar un código alfanumérico único a cada año de la década (0-9). Para cambiar el valor predeterminado, seleccione el cuadro de texto apropiado.
Último día del trimestre	Establece el último día de cada trimestre. Para hacer correcciones, seleccione la fecha de texto y elija la nueva fecha del calendario.
Ajuste de ancho de barra	Las anchuras de la barra y los espacios pueden ajustarse individualmente.

*Tabla 6-5. Configuración general de trabajos (continuación)*



### 6.2.7 Comunicaciones

La pantalla Comunicaciones proporciona opciones para configurar las conexiones de la impresora.



1. Pulse el botón  de la pantalla Herramientas. Se abrirá la pantalla Comunicaciones, como se muestra en la [Figura 6-16](#).



*Figura 6-16. Pantalla Comunicaciones*

La pantalla Comunicaciones proporciona acceso a las siguientes opciones, como se muestra en la Tabla 6-6.

Opciones	Descripción
<p><b>Idioma</b></p> 	<p>El usuario puede seleccionar los protocolos de comunicación que necesite.</p>
<p><b>Confirmación de impresión</b></p> 	<p>Si activa la confirmación de impresión (Imprimir Ack), el usuario puede definir los parámetros que desee para la salida.</p>
<p><b>Transmitir campo</b></p> 	<p>En la lista desplegable, seleccione el activador que desee para el campo de transmitir. Si lo activa, el usuario puede definir los parámetros que desee para la salida.</p>

Tabla 6-6. Comunicaciones

Opciones	Descripción
<p>CijLan1</p> 	<p>Muestra la configuración predeterminada de la conexión Ethernet.</p> <ul style="list-style-type: none"> <li>• Dirección IP: especifique la dirección IP del controlador. La dirección IP predeterminada es 127.0.0.1.</li> <li>• Subred: introduzca el número de máscara de subred. El valor predeterminado de Subred es 255.255.255.0.</li> <li>• Puerta de enlace: especifique la dirección de la puerta de enlace.</li> <li>• Dirección MAC: muestra la dirección MAC del controlador.</li> <li>• Añadir puerto y protocolo: especifique el número del puerto y el protocolo necesarios.</li> </ul> <p><i>Nota:</i> El puerto y el protocolo creados se añadirán a la lista, bajo la opción Añadir puerto y protocolo.</p>

Tabla 6-6. Comunicaciones (continuación)

## 6.2.8 Configuración de la impresora

La pantalla Configuración de la impresora proporciona opciones para ver y modificar los parámetros de la impresora.



1. Pulse el botón  de la pantalla Herramientas. Se abre la pantalla Configuración de la impresora, como se muestra en la [Figura 6-17](#).
2. Seleccione las opciones necesarias para cambiar los ajustes de la impresora.



Figura 6-17. Configuración de la impresora

La pantalla Configuración de la impresora proporciona acceso a las siguientes opciones, como se describe en la [Tabla 6-7](#):

Botones	Descripción
<p>Ubicación</p> 	<p>Pulse las siguientes opciones para configurar:</p> <ul style="list-style-type: none"> <li>• Idioma: seleccione el idioma que desee en la lista desplegable.</li> <li>• País: seleccione el país que desee en la lista desplegable.</li> <li>• Configuración del teclado: seleccione el teclado que desee, junto con el teclado por defecto entre las opciones disponibles después de pulsar el botón de configuración del teclado. Seleccione el botón de localización para volver al menú.</li> <li>• Fecha actual: muestra la fecha actual. Seleccione el cuadro de texto para cambiar la fecha.</li> </ul>

Tabla 6-7. Configuración de la impresora



Botones	Descripción
	<ul style="list-style-type: none"> <li>• Hora actual: muestra la hora actual. Seleccione el cuadro de texto para cambiar la hora.</li> <li>• Calendario: seleccione el calendario requerido (gregoriano o hijra).</li> <li>• Semana del año: defina la primera semana del año como el 1 de enero, la primera semana de 4 días o la primera semana completa.</li> <li>• Cero alternativo: defina el símbolo del cero alternativo en la lista desplegable (Cero, Cero con punto, Cero con barra diagonal y Cero con un guión). Es posible establecer el símbolo cero alternativo a uno de los diversos caracteres cero disponibles.</li> <li>• Unidad de medida: seleccione el tipo métrico o imperial para definir las unidades de medida.</li> </ul>
<p>Ahorro de energía</p> 	<p>Para ahorrar energía, active el modo de reposo y la pantalla se apagará después de concluir el tiempo de espera (minutos) desde la última interacción. El valor predeterminado es de 30 minutos; aumente o disminuya este tiempo con los botones +/- según sea necesario, o modifique el campo de texto.</p> <p>Ahora se pueden seleccionar funciones adicionales para desactivarlas o cambiarlas al modo de bajo consumo de energía cuando el modo de reposo esté activado.</p>
<p>Auto Jet Off (Autoinyección desactivada)</p> 	<p>Para ahorrar energía, active la opción Auto Jet Off y la inyección se apagará después de concluir el tiempo de espera (minutos) desde la última impresión. El valor predeterminado es de 30 minutos; aumente o disminuya este tiempo con los botones +/- según sea necesario, o modifique el campo de texto.</p>

Tabla 6-7. Configuración de la impresora (continuación)

Botones	Descripción
<p data-bbox="272 184 584 220">Control de la impresora</p>  <p>The screenshot shows a software interface titled 'Configuración de la impresora'. On the left is a navigation menu with options: Ubicación, Ahorro de energía, Auto Jet Off, Control de la impresora (highlighted), Control del cabezal de impresión, Información del sistema, and Selección de trabajo. The main area displays settings for 'Control de la impresora': 'Modo de inicio y parada de la inyección' is set to 'Automático'; 'Confirmación de impresión Modo' is set to 'Apagado'; 'Imprimir anchura completa (ms)' is set to 15; 'Supresión de advertencia' is unchecked; 'Impresión automática en inicio de inyección' is unchecked; 'Impresión automática en carga del trabajo' is unchecked; and 'No imprime, no hay tirada' is set to 'Apagado'. There are also input fields for 'Tolerancia No imprime' with values 10 and 15.</p>	<p data-bbox="922 184 1485 247">Sirve para definir diversos parámetros de la impresora:</p> <ul data-bbox="922 254 1485 1883" style="list-style-type: none"> <li>• <b>Modo de inicio y parada de la inyección:</b> seleccione el modo de inicio y parada de la inyección en la lista desplegable.  <b>Automático:</b> la impresora seleccionará el mejor modo de inicio y parada de acuerdo con el uso.  <b>Limpieza:</b> realiza una secuencia de inicio y parada de limpieza para retirar la tinta del distribuidor y la boquilla antes de que se detenga la inyección de la tinta. Esta acción impide que se formen depósitos de tinta en el cabezal de impresión.  <i>Nota:</i> El modo de inicio y parada de la inyección regresa a Automático una vez que se completan las secuencias rápida o de limpieza.  <b>Rápida:</b> efectúa una secuencia de inicio y detención rápida.                      Utilice la de inicio rápida si la máquina ha permanecido apagada durante menos de media hora.                      La detención rápida comienza sin secuencia de lavado y utiliza el suministro de tinta para extraer el aire de la boquilla.  <i>Nota:</i> El modo de inicio y parada de la inyección regresa a Automático una vez que se completa la secuencia rápida.</li> <li>• <b>Confirmación de impresión. Modo:</b> seleccione el modo de confirmación de impresión entre Apagado, Encendido: alto activo o Encendido: bajo activo.</li> <li>• <b>Imprimir anchura completa (m):</b> introduzca el valor del ancho completo de impresión requerido en m.</li> <li>• <b>Supresión de advertencia:</b> para ignorar las advertencias durante la impresión, activar esta opción.  <i>Nota:</i> Solo se ignoran las advertencias Error de impresión y Activador de impresión. Se mostrarán todas las advertencias del sistema y se necesitará la intervención del operario.</li> <li>• <b>Impresión automática en inicio de inyección:</b> para permitir el inicio automático de la impresión tras el inicio de inyección, activar esta opción.</li> <li>• <b>Impresión automática en carga del trabajo:</b> para permitir el inicio automático de la impresión tras la carga del trabajo, activar esta opción.</li> </ul>

Tabla 6-7. Configuración de la impresora (continuación)

Botones	Descripción
	<ul style="list-style-type: none"> <li>No imprime, no hay tirada: configure esta opción en Desactivado, Acumulado o Consecutivo.</li> <li>Tolerancia No imprime, no hay tirada: pulse los botones +/- para aumentar o reducir el valor de la tolerancia. <b>Consecutivo:</b> la impresora muestra un error cuando se alcanza el valor de tolerancia solo en repeticiones consecutivas. <b>Acumulado:</b> la impresora muestra un fallo cuando se alcanza el valor de tolerancia total.</li> </ul>
<p>Control del cabezal de impresión</p> 	<p>Los parámetros de Control del cabezal de impresión se definen durante la instalación de la impresora y normalmente no deben ajustarse. Los parámetros disponibles para el Control del cabezal de impresión son:</p> <ul style="list-style-type: none"> <li>Fallo al activar el canalón: la impresora producirá un fallo cuando se detecte un error en el canalón.</li> <li>Gutter Pump Speed (Velocidad de la bomba del canalón) (r. p. m.): muestra la velocidad de la bomba del canalón.</li> <li>Modulación automática.</li> <li>Mod. manual Voltaje (V): muestra el valor del voltaje de la modulación manual.</li> <li>Mod. manual Frec. (Hz): muestra el valor de la frecuencia de la modulación manual.</li> <li>Última modulación correcta conocida (V): muestra el voltaje de la última "configuración correcta conocida".</li> <li>Seguimiento: el usuario puede activar o desactivar el seguimiento solo cuando la opción de modulación automática está activada.</li> <li>Altura de impresión (V): cambia la altura máxima de impresión que se puede alcanzar.</li> <li>Escala de la carga.</li> <li>Carga de fase (V): establece el voltaje para optimizar la calidad de impresión.</li> </ul>

Tabla 6-7. Configuración de la impresora (continuación)

Botones	Descripción																
<p>Información del sistema</p>  <p>The screenshot shows the 'Configuración de la impresora' window with a sidebar menu. The 'Información del sistema' option is selected. The main area displays the following information:</p> <table border="1"> <tr><td>Nombre del producto</td><td>VJ1580</td></tr> <tr><td>©</td><td>©2018 Videojet Technologies Inc.</td></tr> <tr><td>Versión del producto</td><td>0.211.23882</td></tr> <tr><td>Aplicación</td><td>23882</td></tr> <tr><td>Biblioteca común</td><td>0.21.1.55059MS</td></tr> <tr><td>Compilación de Qt</td><td>Qt 5.3.1 (LGPL)</td></tr> <tr><td>Tiempo de ejecución de Qt</td><td>Qt 5.3.1 (LGPL)</td></tr> <tr><td>Versión del sistema</td><td>n.n.n.n.n</td></tr> </table>	Nombre del producto	VJ1580	©	©2018 Videojet Technologies Inc.	Versión del producto	0.211.23882	Aplicación	23882	Biblioteca común	0.21.1.55059MS	Compilación de Qt	Qt 5.3.1 (LGPL)	Tiempo de ejecución de Qt	Qt 5.3.1 (LGPL)	Versión del sistema	n.n.n.n.n	<p>Muestra información del sistema como Nombre de producto, Versión del producto, Aplicación, Biblioteca común, Compilación de Qt, Tiempo de ejecución de Qt, etc.</p> <p><i>Nota: La aplicación proporciona el número de versión del software actual.</i></p>
Nombre del producto	VJ1580																
©	©2018 Videojet Technologies Inc.																
Versión del producto	0.211.23882																
Aplicación	23882																
Biblioteca común	0.21.1.55059MS																
Compilación de Qt	Qt 5.3.1 (LGPL)																
Tiempo de ejecución de Qt	Qt 5.3.1 (LGPL)																
Versión del sistema	n.n.n.n.n																
<p>Selección de trabajo</p>  <p>The screenshot shows the 'Configuración de la impresora' window with the 'Selección de trabajo' option selected in the sidebar. The main area displays:</p> <p>Job Selection: Local</p> <p>Job Queue Information</p>	<p>Cuando la opción Selección de trabajo externo está activada, los datos adicionales necesarios están disponibles para su finalización.</p>																

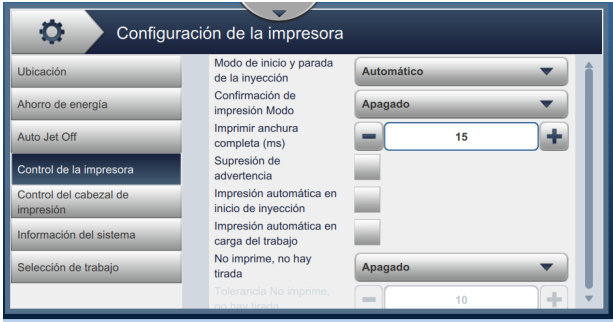
Tabla 6-7. Configuración de la impresora (continuación)

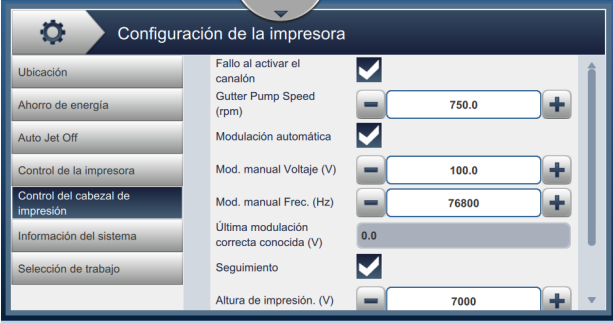

### 6.2.9 Acceso de usuario

La pantalla Acceso de usuario proporciona opciones para ver y modificar el modo de seguridad, además de configurar los roles y los usuarios.

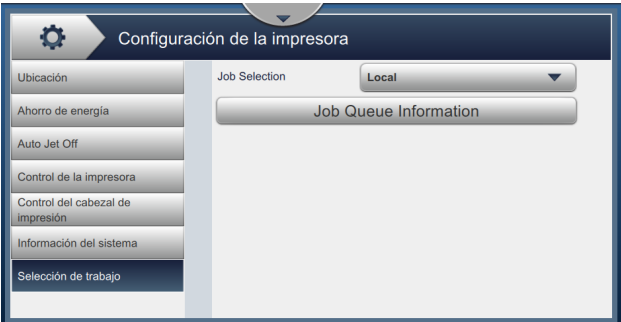

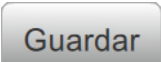
1. Pulse el botón  de la pantalla Herramientas. Se abrirá la pantalla Acceso de usuario, como se muestra en la [Figura 6-18](#).
2. Seleccione las opciones necesarias para cambiar las opciones de seguridad de los roles y los usuarios y pulse el botón  para guardar los cambios.



Figura 6-18. Acceso de usuario

La pantalla Acceso de usuario sirve para acceder a las siguientes opciones, como se muestra en la Tabla 6-8.

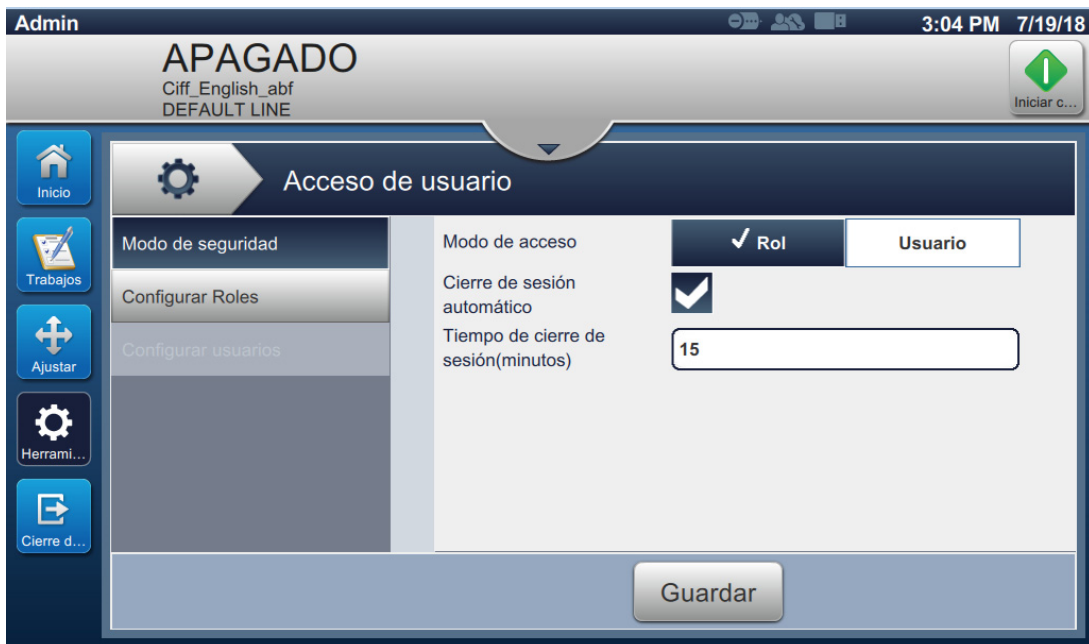

Botones	Descripción
<p>Modo de seguridad</p> 	<p>Pulse las siguientes opciones para configurar:</p> <ul style="list-style-type: none"> <li>• <b>Modo de acceso:</b> pulse en el modo de acceso Rol o Usuario para seleccionar cada uno de ellos.                     <p><b>Rol:</b> este modo permite configurar roles individuales, además del predeterminado. Cada rol condiciona las herramientas y los menús a los que el usuario tiene acceso.</p> <p><b>Usuario:</b> este modo permite la configuración de varios usuarios diferentes con contraseñas exclusivas acordes con las funciones disponibles. El usuario puede activarse o desactivarse según sea necesario.</p> </li> <li>• <b>Cierre de sesión automático:</b> está activado de forma predeterminada. Cierra la sesión de los usuarios que no interactúan durante 15 minutos con la interfaz. Quite la marca de la casilla para desactivar el cierre de sesión automático.</li> <li>• <b>Tiempo de cierre de sesión (minutos):</b> introduzca el tiempo que desee para cerrar la sesión automáticamente.</li> </ul> <p><i>Nota:</i> El tiempo de cierre de sesión solo está disponible cuando está activada la opción Cierre de sesión automático.</p> <p>Pulse el botón <i>Guardar</i> para guardar los cambios.</p>
<p>Configurar Roles</p> 	<p>Contiene los roles configurados disponibles en la pantalla Acceso de usuario. Los roles predeterminados disponibles son Admin (Administrador), Logged Out (Se ha cerrado la sesión), Maintenance (Mantenimiento) y Operator (Operario).</p> <p>Pulse las siguientes opciones para configurar:</p> <ul style="list-style-type: none"> <li>• Pulse el botón <i>+Nuevo</i> para crear un nuevo rol y proporcionar un acceso a las herramientas necesarias.</li> <li>• Pulse el botón <i>Editar</i> para modificar la accesibilidad al rol seleccionado.</li> <li>• Pulse el botón <i>Borrar</i> para eliminar el rol seleccionado. Los roles Admin y Logged Out no se pueden eliminar.</li> <li>• Pulse el botón <i>Guardar</i> para guardar los cambios.</li> </ul>

Tabla 6-8. Opciones de Acceso de usuario

Botones	Descripción
<p>Configurar usuarios</p> 	<p>Aparecen los usuarios configurados disponibles en la pantalla Acceso de usuario.</p> <p>Pulse las siguientes opciones para configurar:</p> <ul style="list-style-type: none"> <li>• Pulse el botón <i>+Nuevo</i> para crear un nuevo usuario asignándole roles.</li> <li>• Seleccione el usuario que desee y pulse el botón <i>Configurar</i> para crear un nuevo usuario con las definiciones de rol seleccionadas. También puede configurarse el nuevo usuario creado.</li> <li>• Pulse el botón <i>Editar</i> para modificar el rol del usuario seleccionado.</li> <li>• Pulse el botón <i>Borrar</i> para eliminar el usuario seleccionado.</li> <li>• Pulse el botón <i>Guardar</i> para guardar los cambios.</li> </ul>

Tabla 6-8. Opciones de Acceso de usuario (continuación)

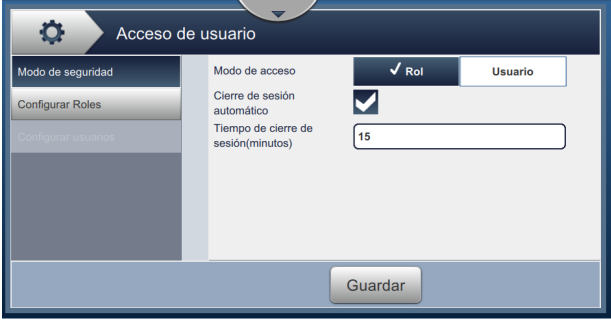
## 6.2.10 Configurar pantalla de inicio

La pantalla Configurar pantalla de inicio presenta la información de rendimiento en la pantalla de inicio.

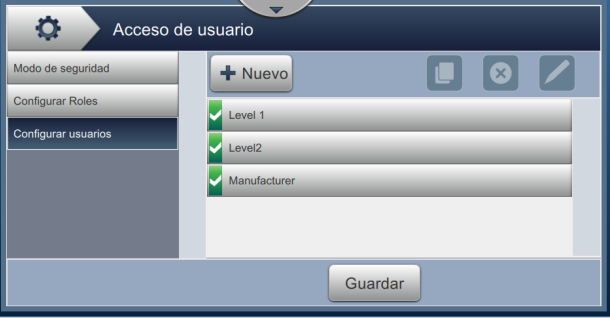

1. Pulse el botón  de la pantalla Herramientas. Se abrirá Configurar pantalla de inicio, como se muestra en la [Figura 6-19](#).



Figura 6-19. Configurar pantalla de inicio

2. Pulse en la posición que desee para cambiar las opciones de la pantalla de inicio, como se muestra en la [Figura 6-20](#).

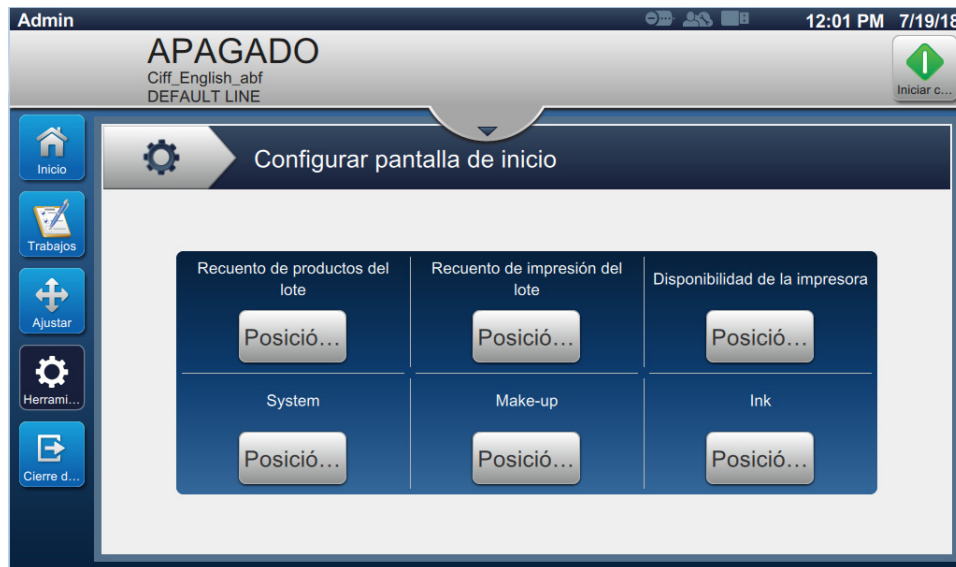

Figura 6-20. Opciones de Modificar posición

En cada posición de Configurar pantalla de inicio es posible elegir entre varias opciones:

- No se muestra
- Recuento total de impresiones
- Recuento total de productos
- Recuento de impresión del lote
- Recuento de productos del lote
- Piezas por minuto
- Disponibilidad de la impresora
- Disponibilidad operativa (tiempo total de la impresora)
- Disponibilidad operativa (tiempo total de disponibilidad de la impresora)
- Contador de impresiones
- Contador de productos
- System (Sistema)
- Make-up (Disolvente)
- Ink (Tinta)

3. Pulse el botón  para guardar los cambios.

### 6.2.11 Descarga de software

La pantalla de Descarga de software proporciona opciones para gestionar el software del sistema y los módulos de flujo de trabajo.



1. Pulse el botón  de la pantalla Herramientas. Se abrirá la pantalla Descarga de software, como se muestra en la [Figura 6-21](#).



Figura 6-21. Pantalla Descarga de software

La pantalla Descarga de software proporciona acceso a las siguientes opciones, como se describe en la [Tabla 6-9](#):

Botones	Descripción
<p><b>Instalar módulos de flujo de trabajo</b></p> 	<p>Si no está disponible un módulo de flujo de trabajo, puede instalarse a través de la unidad seleccionada según sea necesario.</p>
<p><b>Desinstalar módulos de flujo de trabajo</b></p> 	<p>Si deja de ser necesario un módulo de flujo de trabajo, puede seleccionarlo y desinstalarlo.</p>
<p><b>Actualizar el software del sistema</b></p> 	<p>Para actualizar el software del sistema, seleccione la unidad en la que se encuentra la actualización, elija el correspondiente paquete de software y pulse en Actualizar.</p>

*Tabla 6-9. Descarga de software*

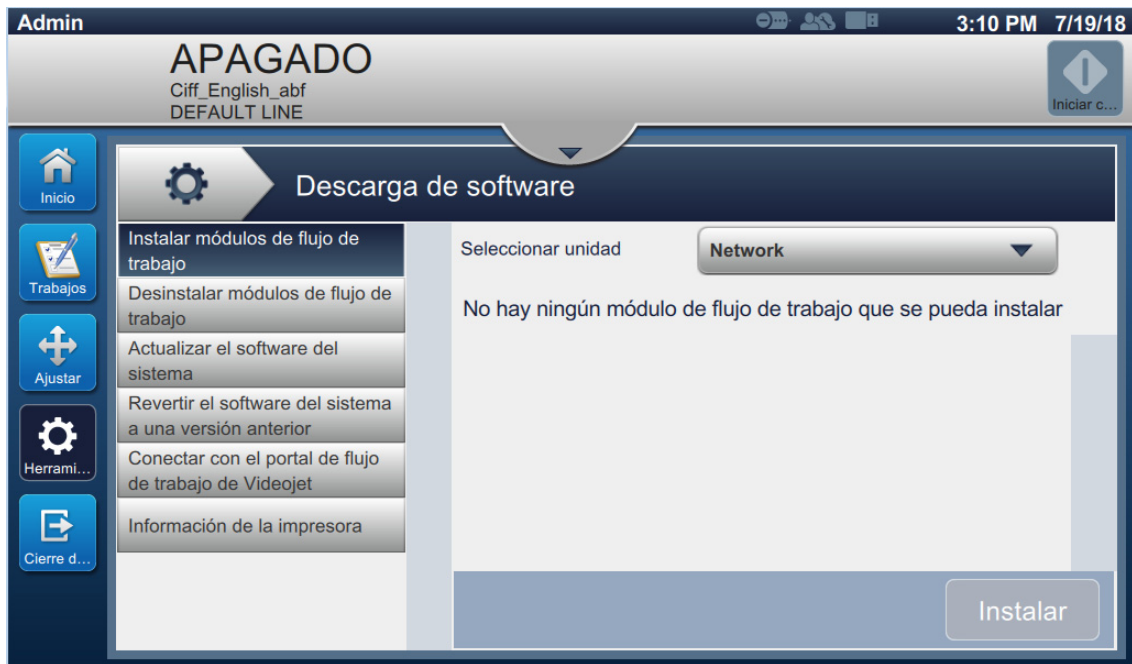
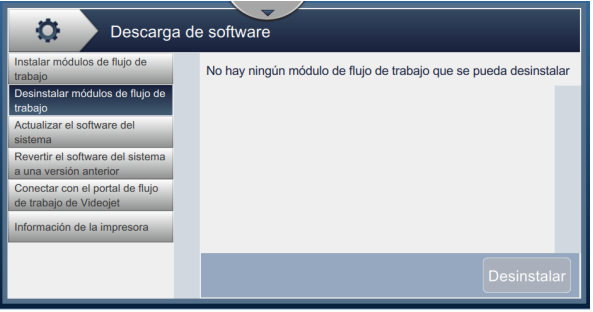

Botones	Descripción
<p>Revertir el software del sistema a una versión anterior</p> 	<p>Para revertir a una versión anterior del software del sistema, seleccione la unidad en la que se encuentra la reversión, elija el correspondiente paquete de software y pulse en Actualizar.</p>
<p>Conectar con el portal de flujo de trabajo de Videojet</p> 	<p>Permite a la impresora conectar directamente con el portal de flujo de trabajo para permitir la descarga del paquete de software del sistema y los flujos de trabajo. Para obtener más información, póngase en contacto con su distribuidor local o servicio de atención al cliente de Videojet.</p>
<p>Información de la impresora</p> 	<p>Muestra la información de software relacionado con la impresora. La versión del software puede exportarse a un archivo USB o a través de la red como archivo exclusivo de cada impresora.</p>

Tabla 6-9. Descarga de software (continuación)

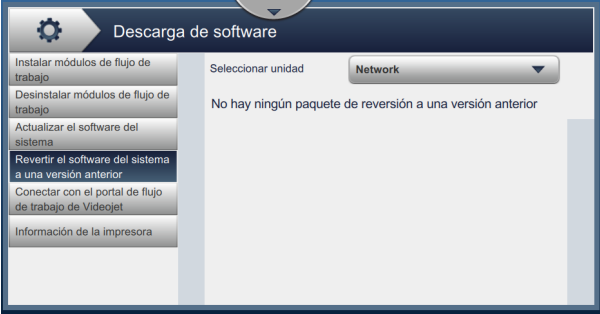
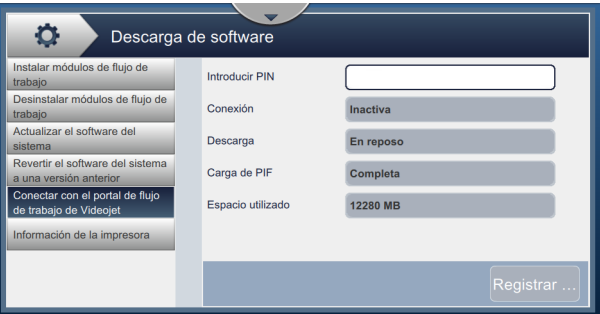

### 6.2.12 Maintenance (Mantenimiento)

La herramienta Maintenance (Mantenimiento) proporciona al usuario acceso a las instrucciones de mantenimiento junto con datos fundamentales de este.



1. Pulse el botón  de la pantalla Herramientas. Se abrirá la pantalla Mantenimiento, como se muestra en la [Figura 6-22](#).
2. Seleccione las opciones necesarias para realizar actividades de mantenimiento de la impresora.

Consulte la [Sección 7, "Mantenimiento" en la página 7-1](#) para obtener más información.



Figura 6-22. Maintenance (Mantenimiento)

### 6.2.13 Diagnóstico

La pantalla Diagnóstico muestra los valores actuales de los parámetros clave para la configuración de la impresora, que permiten su funcionamiento y pueden ayudar a solucionar los problemas que surjan.

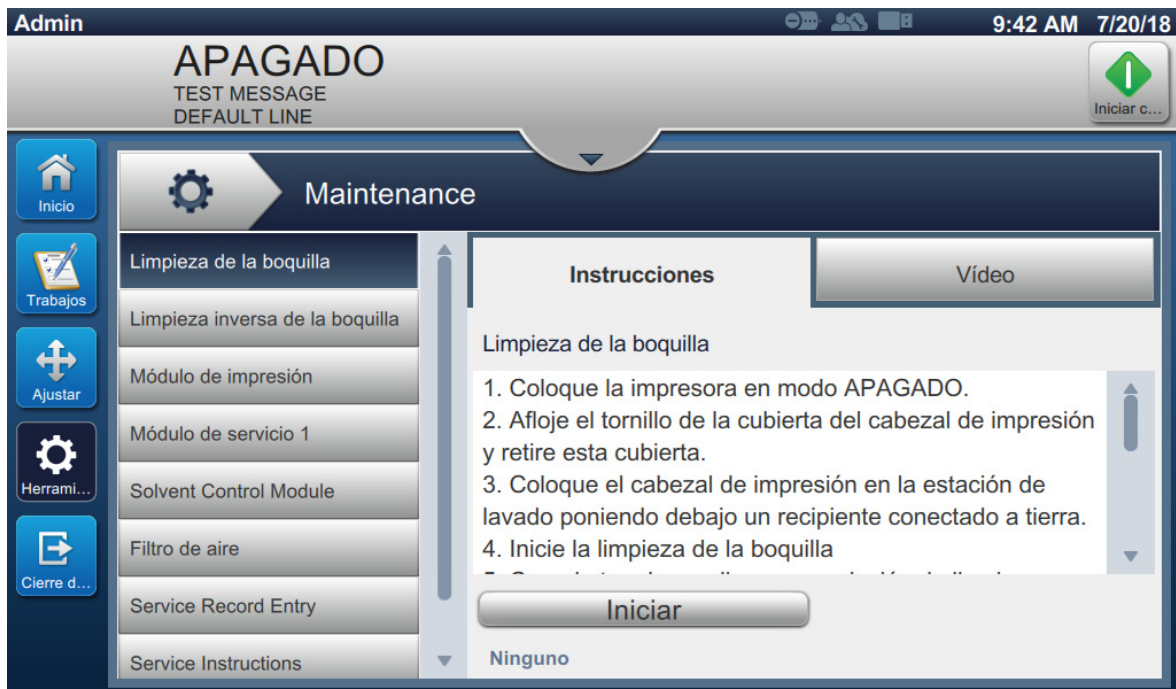

1. Pulse el botón  de la pantalla Herramientas. Se abrirá la pantalla Diagnóstico, como se muestra en la [Figura 6-23](#).



Figura 6-23. Diagnóstico

La pantalla Diagnóstico proporciona acceso a las siguientes opciones, como se muestra en la Tabla 6-10.

Botones	Descripción
Cabezal de impresión	<p>Seleccione las siguientes opciones para ver los valores de varios parámetros:</p> <ul style="list-style-type: none"> <li>• Boquilla</li> <li>• Sincronización/Velocidad</li> <li>• EHT</li> <li>• Canalón</li> </ul>
Ink System (Sistema de tinta)	<p>Seleccione las siguientes opciones para ver los valores de los parámetros de la tinta:</p> <ul style="list-style-type: none"> <li>• Bomba de tinta</li> <li>• Bomba de disolvente</li> <li>• Viscosidad</li> <li>• Tinta</li> <li>• Disolvente</li> <li>• Bomba del canalón</li> </ul>
Temperature (Temperatura)	Muestra el valor de temperatura de diversos parámetros, como el cabezal de impresión, la tinta, etc.
Válvulas	Muestra el estado (abierto o cerrado) de todas las válvulas.
Componentes electrónicos	<p>Seleccione las siguientes opciones para ver los valores de varios parámetros:</p> <ul style="list-style-type: none"> <li>• Voltajes de MCB</li> <li>• Voltajes de la IMB</li> <li>• Voltajes de la PCB del cabezal de impresión</li> </ul>
E/S	Muestra el estado de los dispositivos conectados de entrada y salida.
Datos del diagnóstico	<p>Seleccione las siguientes opciones para ver los valores de varios parámetros:</p> <ul style="list-style-type: none"> <li>• Cabezal de impresión y boquilla: muestra el diagnóstico de la boquilla, el estado del canalón y el diagnóstico del cabezal de impresión.</li> <li>• Sistema de tinta: muestra valores de Varios, Estado de la tinta, Estados del hardware y Estado de las luces.</li> </ul>
Autoprueba	<p>Pulse el botón <i>Ejecutar prueba</i> para iniciar la autoprueba. La Autoprueba valida todos los parámetros requeridos para el funcionamiento de la impresora y genera el informe de prueba.</p> <p>Pulse el botón <i>Exportar</i> para exportar el registro de la prueba para revisarlo y analizarlo.</p>

Tabla 6-10. Opciones de Diagnóstico

Botones	Descripción
Secuencias	<p>Las secuencias son programas auxiliares para la configuración y el mantenimiento de la impresora. Seleccione el funcionamiento y siga las solicitudes incorporadas:</p> <ul style="list-style-type: none"> <li>• Depósito del mezclador de cebado: realiza la mezcla de cebador para aumentar la viscosidad del flujo de tinta y lograr una impresión de calidad.</li> <li>• Depósito de disolvente de cebado: realiza la operación de cebado de disolvente para obtener una mezcla adecuada.</li> <li>• Purga umbilical: realiza una operación de purga umbilical para evitar que la suciedad bloquee la boquilla si la impresora ha estado parada durante mucho tiempo.</li> <li>• Purga umbilical rápida: realiza una operación de purga umbilical rápida (recomendable de unos 15 minutos).</li> <li>• Purga de limpieza del sistema: se inicia la máquina y se acciona la bomba de lavado. Esta función extrae el aire del sistema de lavado durante la puesta en marcha o cuando se ha introducido aire en el sistema de lavado durante un fallo, por ejemplo.</li> </ul>
Registro de datos	<p>Pulse el botón <i>ENCENDIDO/APAGADO</i> para activar o desactivar la opción de registro de datos. Si la activa, defina el intervalo de tiempo para registro de datos.</p>
Secuencia de prueba	<p>El usuario puede cargar una secuencia de diagnóstico personalizada para hacer pruebas y detectar fallos. Para obtener más información, consulte el manual de servicio.</p>

Tabla 6-10. Opciones de Diagnóstico (continuación)

### 6.2.14 Instalación

La pantalla Instalación llevará al usuario por la instalación de la impresora en tres fases.



1. Pulse el botón  de la pantalla Herramientas. Se abrirá la pantalla Instalación, como se muestra en la [Figura 6-24](#).



Figura 6-24. Pantalla Instalación

Para obtener más información, consulte el manual de servicio.

### 6.2.15 VideojetConnect Remote Service

La herramienta de VideojetConnect Remote Service brinda diagnósticos remotos y el mantenimiento de la impresora mediante el acceso a los datos de la impresora desde la nube.

1. Pulse el botón  de la pantalla Herramientas. Se abrirá la pantalla VideojetConnect Remote Service, como se muestra en la [Figura 6-25](#).



Figura 6-25. Pantalla VideojetConnect Remote Service

La pantalla VideojetConnect Remote Service ofrece acceso a las siguientes opciones, como se describe en la [Tabla 6-11](#):

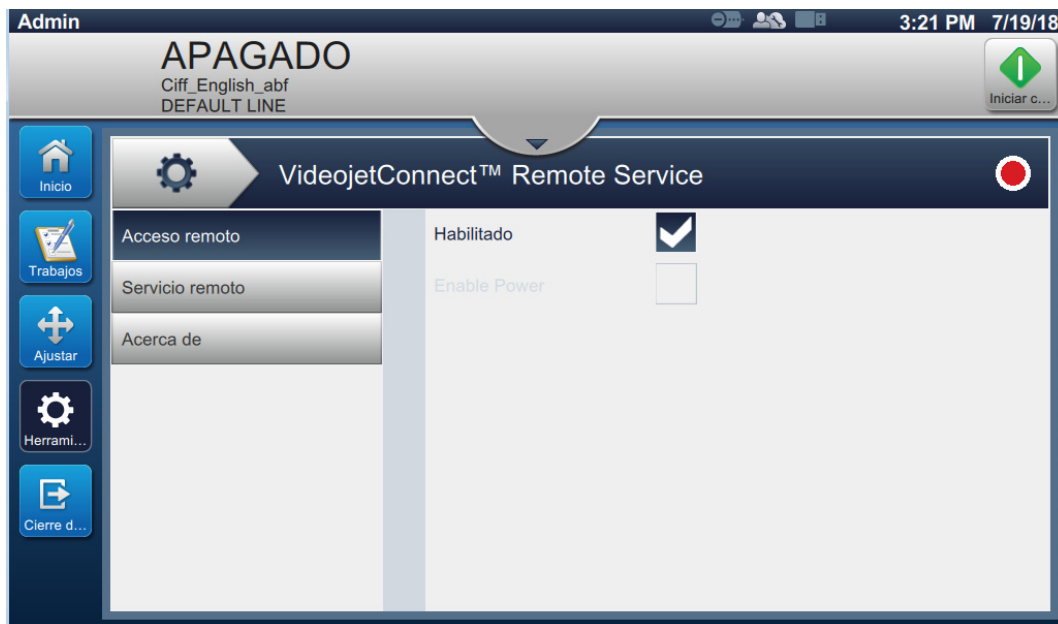

Botones	Descripción
<p>Acceso remoto</p> 	<p>Pulse el botón <i>Habilitado</i> para permitir el acceso remoto a la impresora.</p>
<p>Servicio remoto</p> 	<p>Estas son las opciones disponibles de servicio remoto:</p> <ul style="list-style-type: none"> <li>• Pulse el botón <i>Habilitado</i> para permitir el servicio de la impresora.</li> <li>• Pulse el botón <i>Servidor perimetral remoto</i> para introducir la dirección IP del servidor perimetral.</li> <li>• Pulse el botón <i>Nombre de la impresora</i> para introducir el nombre de la impresora.</li> </ul>
<p>Acerca de</p> 	<p>Muestra la información y la descripción de la versión de software relacionadas con el módulo de VideojetConnect Remote Service.</p>

Tabla 6-11. VideojetConnect Remote Service

## 6.3 Definir una Configuración de línea

La Configuración de línea proporciona opciones para crear, editar, guardar, activar y eliminar configuraciones de línea.

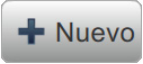

### 6.3.1 Crear una nueva configuración de línea

1. Pulse el botón  de la pantalla Herramientas.
2. Pulse el botón  de la pantalla Configuración de línea para crear una nueva configuración de línea, como se muestra en la [Figura 6-26](#). Se abrirá la pantalla Nombre de la configuración de la línea con un teclado.





Figura 6-26. Pantalla Configuración de línea

3. Introduzca el nombre de la configuración de la línea y pulse el botón  para guardar el nombre.

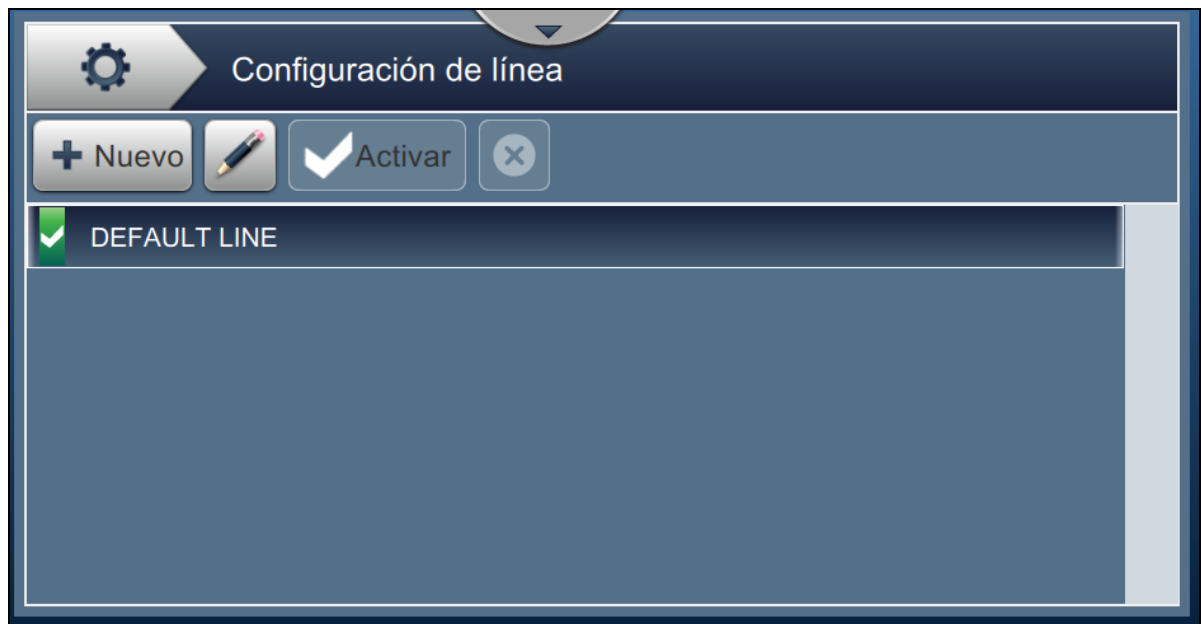

- Para definir la Configuración de línea, siga los pasos necesarios en cada parámetro, seleccionando las opciones que desee, tal como se muestra en la [Figura 6-27](#).





Figura 6-27. Ajustes de configuración de línea

### 6.3.2 Dirección del producto

La Dirección del producto sirve para ajustar la dirección de la impresión.

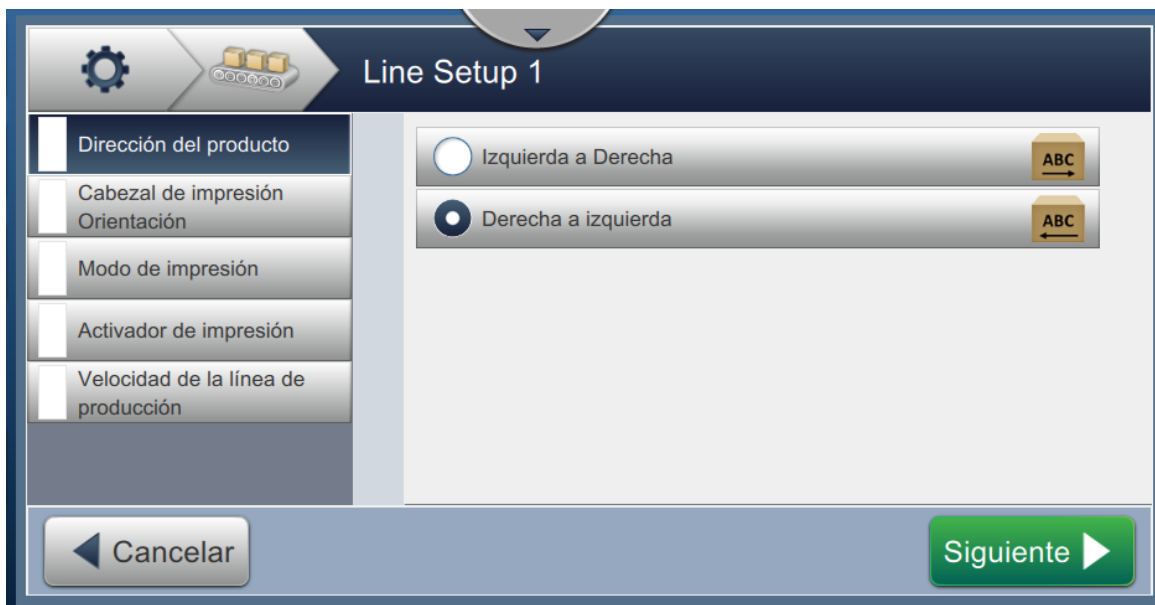
- Pulse la opción *Dirección del producto* en la pantalla de configuración de línea, como se muestra en la [Figura 6-27](#).
- Seleccione la dirección que desee para la impresión, y pulse el botón  para confirmar y desplazarse al ajuste siguiente.

### 6.3.3 Orientación del cabezal de impresión

La opción Cabezal de impresión Orientación cambia el sentido de la impresión en el producto.

1. Seleccione la orientación del cabezal de impresión, como se muestra en la [Figura 6-28](#).



Figura 6-28. Configuración de línea: Cabezal de impresión Orientación

#### Para imprimir un trabajo en orientación Normal

2. Pulse el botón *Normal* para activar la impresión en orientación normal.

#### Para imprimir un trabajo en orientación Invertida

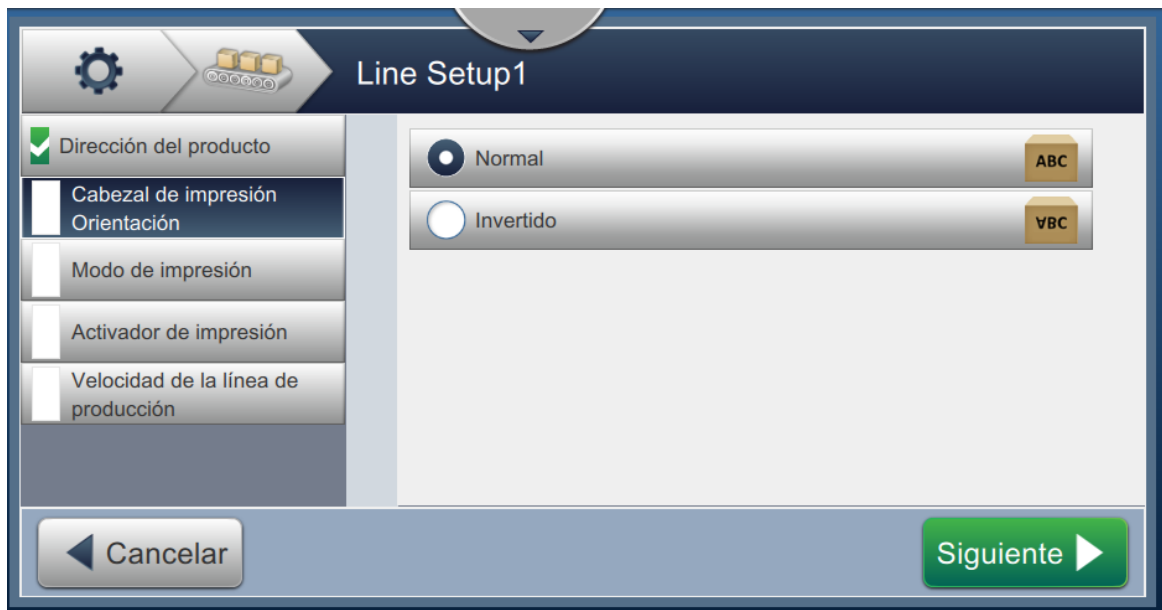
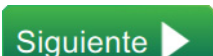
3. Pulse el botón *Invertido* para activar la impresión en orientación invertida.
4. Pulse el botón  para configurar la orientación.

### 6.3.4 Modo de impresión

El Modo de impresión establece diferentes modos de impresión. Los modos de impresión son:

- Impresión única/ Activador
- Botón/ Activador de impresión
- Continuo

1. Pulse *Modo de impresión* en la pantalla de Configuración de línea, como se muestra en la [Figura 6-29](#).



Figura 6-29. Configuración de línea: Modo de impresión

#### Impresión DIN

La impresión DIN invierte automáticamente la dirección de impresión. Este método se emplea cuando se debe imprimir en cables.

1. Seleccione Impresión DIN y elija el modo de impresión que desee en este modo.

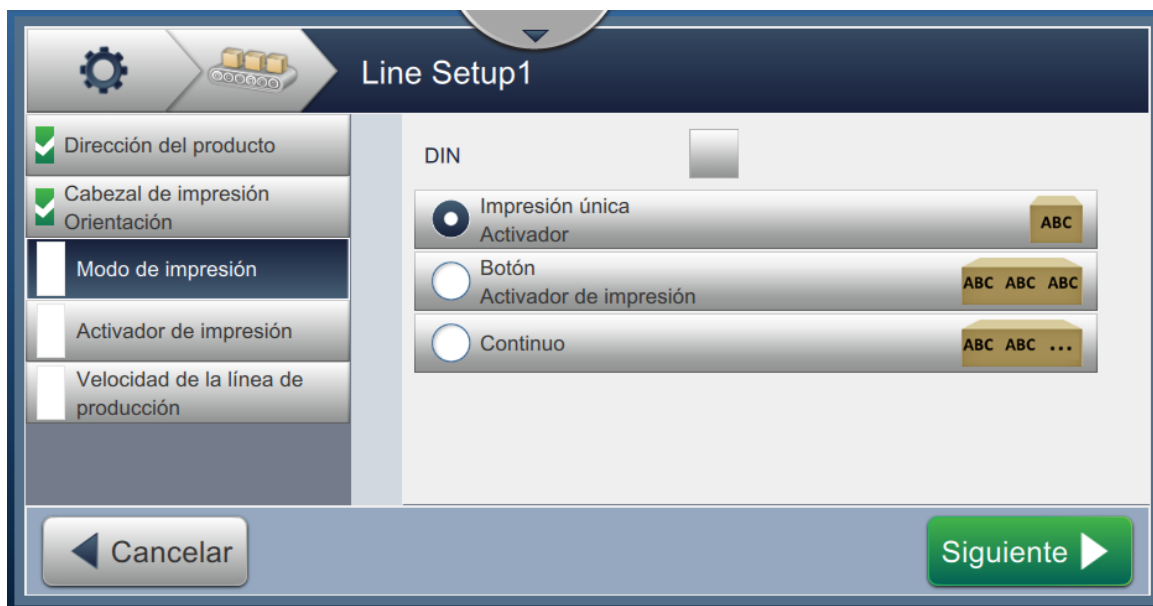
#### Impresión única/Activador

Con Impresión única/ Activador el trabajo solo se imprime una vez en el producto.

1. Seleccione la opción *Impresión única/Activador* si desea imprimir en este modo y pulse el botón  para definirlo.

#### Botón/Activador de impresión

Se trata de un modo múltiple que permite a la impresora imprimir varias veces en el producto, en respuesta a un activador de impresión.

1. Seleccione esta opción, como se muestra en la [Figura 6-29](#), y pulse el botón .

2. Cambie los parámetros en la pantalla de configuración y pulse el botón para configurar el modo, como se muestra en la [Figura 6-30](#).



Figura 6-30. Modo de impresión: Botón Activador de impresión (múltiple)

Opción	Descripción
Intervalo de impresión	Define el intervalo de tiempo entre dos o más impresiones consecutivas en el producto. Seleccione el tipo de intervalo de impresión en la lista y pulse el botón <i>Aceptar</i> . Las opciones de impresión disponibles son Intervalo de tiempo y Distancia.
Valor de intervalo	Define el valor del intervalo de tiempo entre dos o más impresiones consecutivas en el producto. Pulse los botones +/- para definir el valor del intervalo en ms.
Impresiones	Define el número de veces que el trabajo debe imprimirse en el producto. Pulse los botones +/- para definir el número de impresiones.
Detector de producto activado	Pulse el botón <i>SÍ</i> o <i>NO</i> para activar o desactivar la opción.
Detector de productos activado	Pulse el botón <i>SÍ</i> o <i>NO</i> para activar o desactivar la opción.

Tabla 6-12. Parámetros del modo múltiple

### Continuo

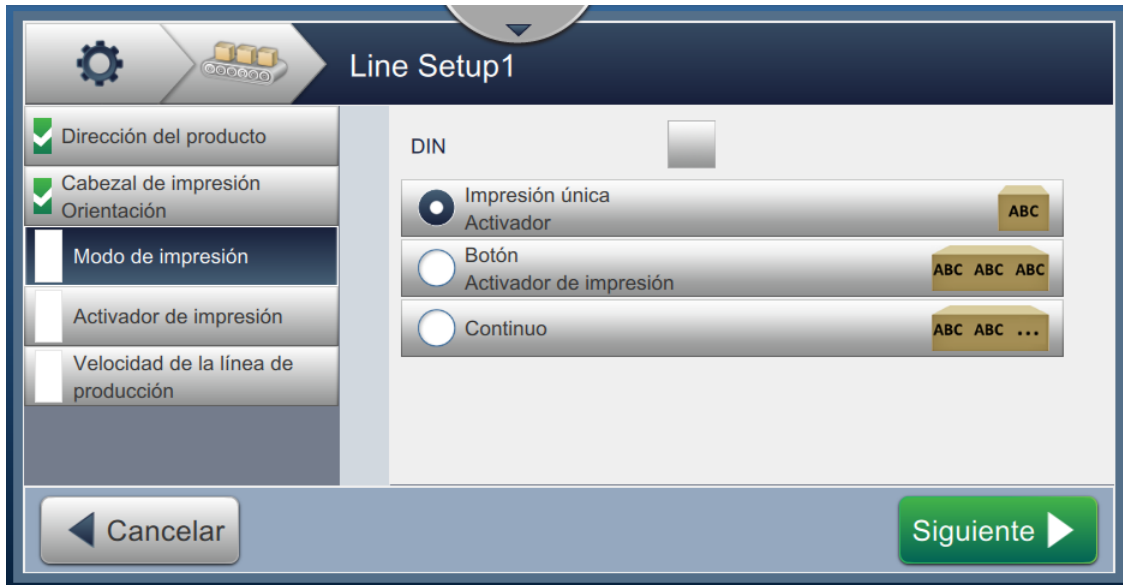
El modo de impresión Continuo imprime el trabajo de manera repetida en el producto.

1. Seleccione la opción *Continuo*, como se muestra en la [Figura 6-29](#), y pulse el botón



2. Cambie los parámetros en la pantalla de configuración. Pulse el botón  para configurar el modo, como se muestra en la [Figura 6-31](#).

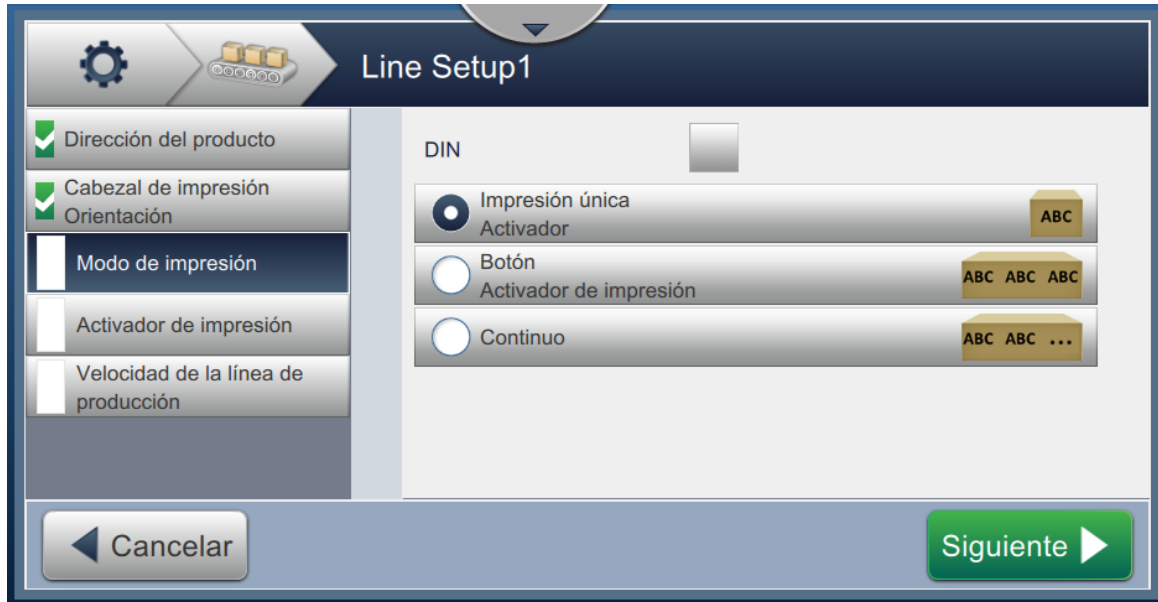

*Figura 6-31. Modo de impresión: Continuo*

Consulte la [Tabla 6-12 en la página 6-49](#) para obtener detalles sobre los parámetros.

### 6.3.5 Activador de impresión

El Activador de impresión selecciona el borde activador del inicio de la dirección de impresión.

1. Pulse la opción *Activador de impresión* en la pantalla Configuración de línea, como se muestra en la [Figura 6-32](#).
2. Seleccione los parámetros necesarios y pulse el botón  para ajustar los valores.



Figura 6-32. Configuración de línea: Activador de impresión

La pantalla Activador de impresión proporciona opciones para definir los siguientes parámetros (consulte la [Tabla 6-13](#)):

Opción	Descripción
PD Signal Invert (Señal invertida del detector del producto)	Define el borde activador del detector del producto que se reciba como alto a bajo o bajo a alto.
Anchura mínima del producto (µs)	Define la longitud del área detectada (la cantidad que detecta el sensor).
Distancia PD a CI (mm)	Define la distancia entre el cabezal de impresión y el detector del producto en mm. Ambos bordes, el inicial y el final del producto, son detectados por el detector del producto antes de que la impresora comience a imprimir.
Filtro de anchura media	Habilitar o deshabilitar el filtrado de ancho (mm) de objetos.
Filtro de anchura media (mm)	Establece la longitud del producto en la impresora en mm. Permite que la impresora ignore el activador de detección del producto mientras el producto atraviesa la fotocélula.
Distancia de proyección del cabezal de impresión	Define la distancia entre el cabezal de impresión y el producto en mm. <i>Nota:</i> La distancia recomendada es de 12 mm.

Tabla 6-13. Opciones de Activador de impresión

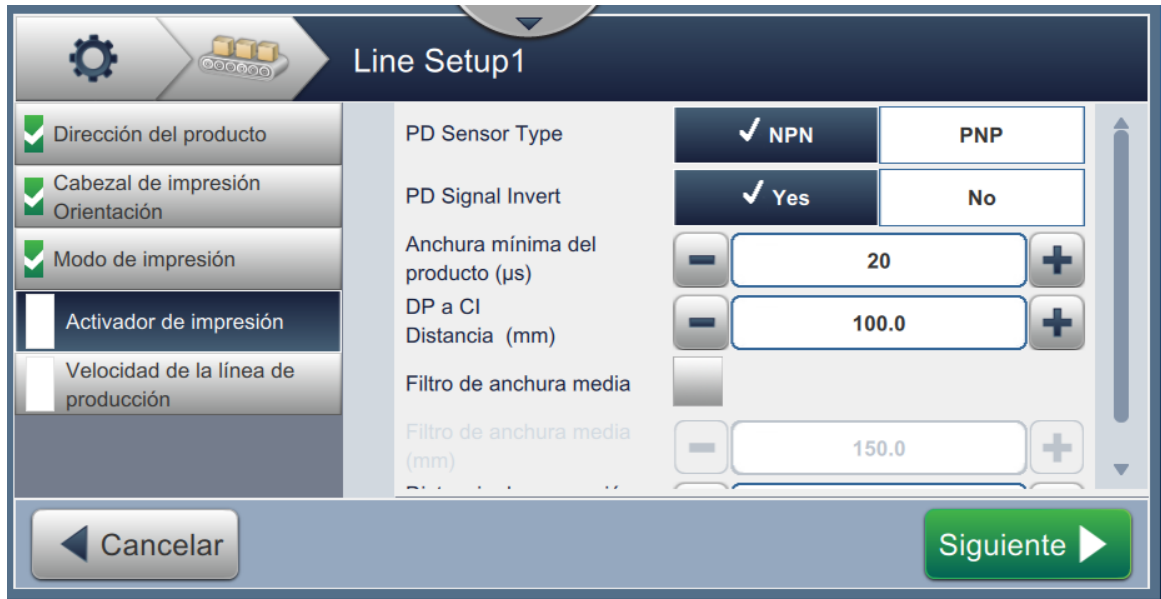
### 6.3.6 Velocidad de la línea de producción

La Velocidad de la línea de producción define el movimiento del producto al cabezal de la impresora. La impresora permite definir tres tipos de velocidad de línea, que son:

- **Configuración manual:** define la velocidad de línea en m/min o pies/min.
- **Medido por Codificador del eje:** la velocidad de línea se mide mediante el codificador del eje que detecta los cambios en la velocidad del producto y permite que la impresora ajuste el ancho de impresión.
- **Medido por producto Tamaño/Hora:** la velocidad de la línea se mide por el tamaño del producto y el tiempo que tarda este en desplazarse hacia la impresora.

*Nota:* La opción Medido por producto Tamaño/Hora está desactivada en el modo de impresión Continuo.

1. Pulse *Velocidad de la línea* en la pantalla Configuración de línea y seleccione la velocidad necesaria de la línea, como se muestra en la [Figura 6-33](#). Pulse el botón  para definir la velocidad de la línea.





Figura 6-33. Configuración de línea: Velocidad de la línea

**Para configurar la opción Configuración Manual:**

1. Seleccione *Configuración Manual*, como se muestra en la [Figura 6-33](#). Pulse el botón

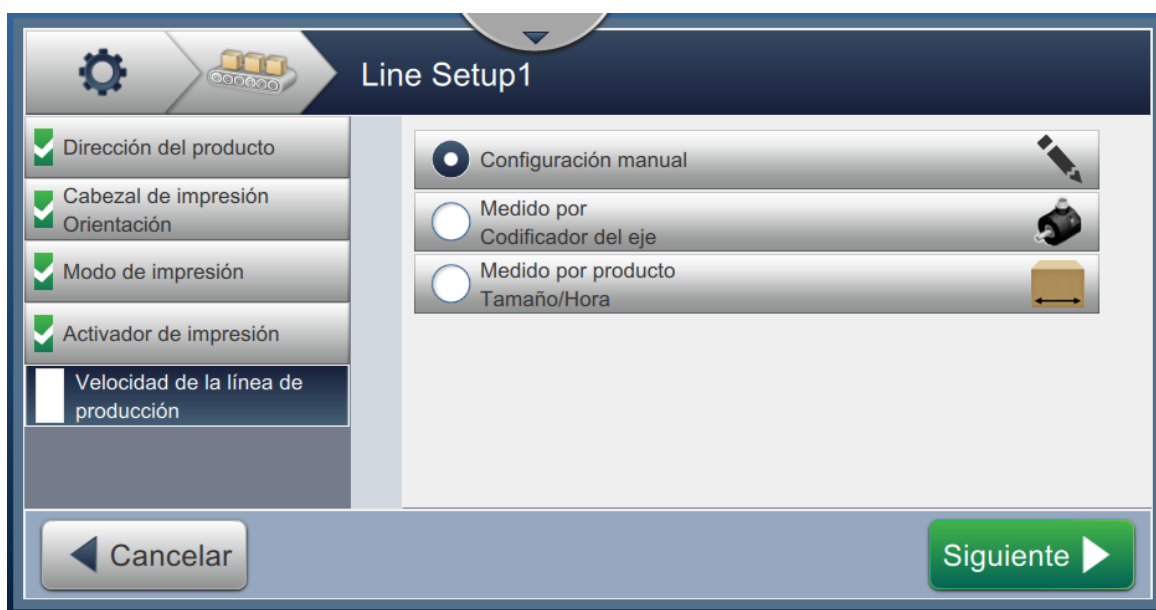

 para introducir los parámetros requeridos.

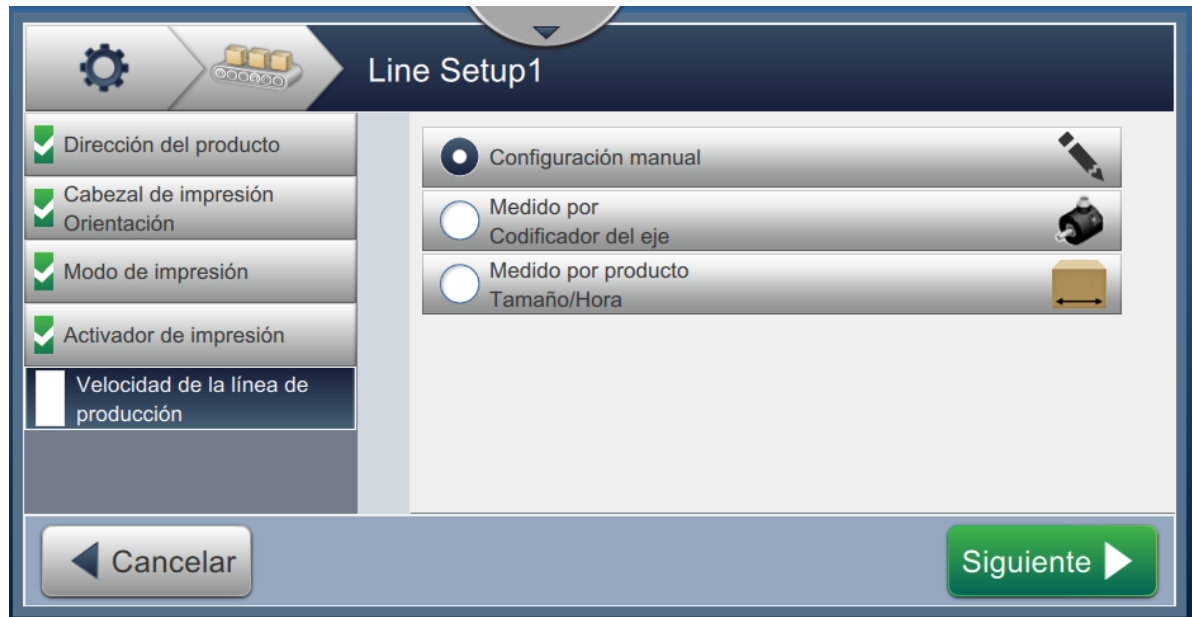
2. Pulse los botones +/- o introduzca el valor para definir la velocidad de la línea en m/min.



*Figura 6-34. Velocidad de la línea: Configuración manual*

3. Pulse el botón  en la pantalla Configuración para confirmar el valor, guarde la configuración y salga de ella.

**Nota:** Al seleccionar el botón  no se establece el valor del parámetro, solo se pasa al usuario a la siguiente pantalla. Los parámetros no se guardan hasta que no se haya pulsado el botón .



### Para configurar la opción Medido por Codificador del eje:

1. Seleccione *Medido por Codificador del eje*, como se muestra en la [Figura 6-33](#). Pulse el botón

 para introducir los parámetros requeridos.

2. Cambie los parámetros deseados en la pantalla Configuración, como se muestra en la [Figura 6-35](#).





Figura 6-35. Velocidad de la línea: Medido por Codificador del eje

La [Tabla 6-14](#) describe las opciones disponibles en la pantalla Medido por Codificador del eje.

Opción	Descripción
Codificador (PPR)	Fija la opción de codificador para una velocidad de la línea fija en pulsos por revolución. Especifique el valor del Codificador requerido y pulse <i>Aceptar</i> para fijar el valor.
Circ. de rueda (mm)	Defina la circunferencia de la rueda en mm o pulgadas. Especifique el valor de Circunferencia de la rueda y pulse el botón <i>Aceptar</i> .
Tipo de codificador	Seleccione el tipo de codificador en la lista. <ul style="list-style-type: none"> <li>Sin cuadratura: una sola dirección de impresión, sin control del sentido de movimiento del producto y puede utilizar el codificador de uno o dos canales.</li> </ul> <p><i>Nota: Las opciones de reducción y dirección no se encuentran disponibles para el tipo de codificador sin cuadratura.</i></p> <ul style="list-style-type: none"> <li>Cuadratura: selecciona la dirección de la impresión, controla el sentido de movimiento del producto y debe usar el codificador de uno o dos canales.</li> </ul>
Dirección	Seleccione la dirección de cuadratura: <ul style="list-style-type: none"> <li>Sin uso</li> <li>A va antes de B</li> <li>B va antes de A</li> </ul>
Compensación de reducción	La compensación de reducción se asegura de que la impresora imprima sobre ese producto solo una vez, si el producto se coloca en una línea que puede moverse o estancarse (por ejemplo: cinta transportadora), la impresora cuenta el número de pulsaciones del contador según se imprime. Si la línea se detiene y se mueve hacia atrás, la impresora no volverá a imprimir hasta que el número de pulsación del contador no haya vuelto hasta la última posición válida conocida. Pulse el botón <i>ENCENDIDO</i> para activar la opción de compensación de reducción.

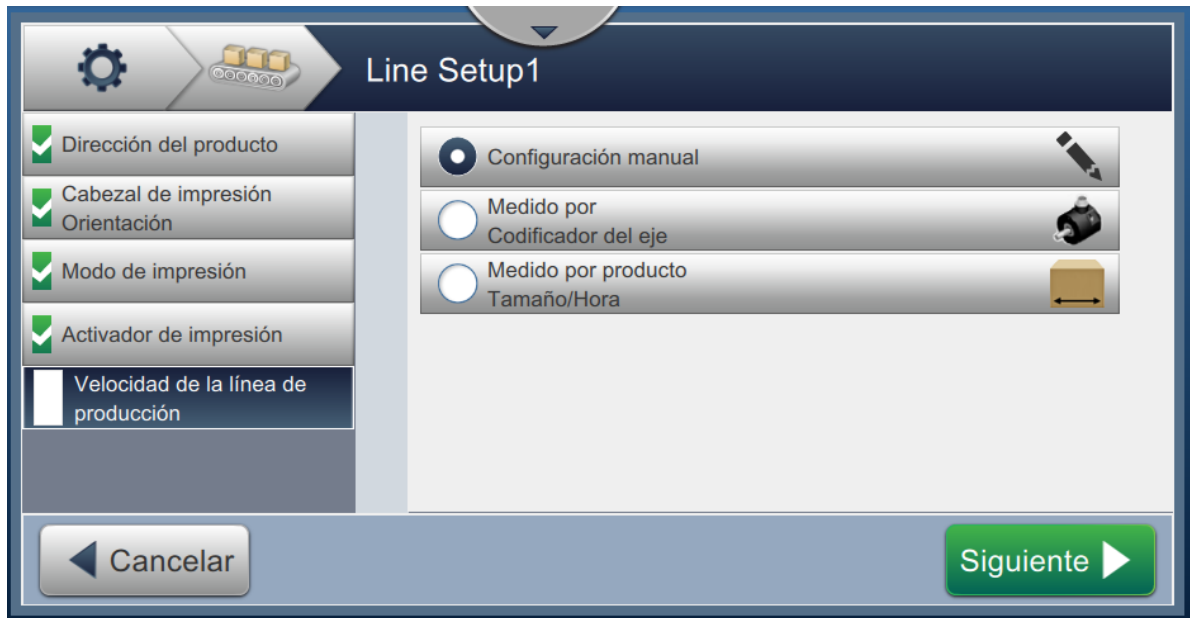
Tabla 6-14. Parámetros de Medido por Codificador del eje

3. Pulse el botón  en la pantalla Configuración para confirmar el valor, y guarde y salga de la configuración.

*Nota:* Al seleccionar el botón  no se establece el valor del parámetro, solo se pasa al usuario a la siguiente pantalla. Los parámetros no se guardan hasta que no se haya pulsado el botón .

**Para configurar la opción Medido por producto Tamaño/Hora:**

1. Seleccione *Medido por producto Tamaño/Hora*, como se muestra en la [Figura 6-33](#). Pulse el botón  para introducir los parámetros requeridos.
2. Cambie los parámetros deseados en la pantalla Configuración, como se muestra en la [Figura 6-36](#).





Figura 6-36. Velocidad de la línea: Medido por producto Tamaño/Hora

La [Tabla 6-15](#) describe los parámetros disponibles:

Opción	Descripción
Anchura del producto (mm)	Introduzca el valor de ancho requerido del producto. Pulse el botón <i>Aceptar</i> para definir el valor del ancho del producto.
Tiempo de espera automático del codificador (µs)	La opción del codificador automático utiliza un detector muy preciso para detectar el borde entrante y el borde saliente de cada producto y ajustar la anchura del código para cada producto. Al especificar el tiempo del codificador automático se desactiva el codificador automático si el producto no se detecta en el intervalo de tiempo. Introduzca el valor requerido de tiempo de espera de codificador automático. Pulse el botón <i>Aceptar</i> para definir el valor.

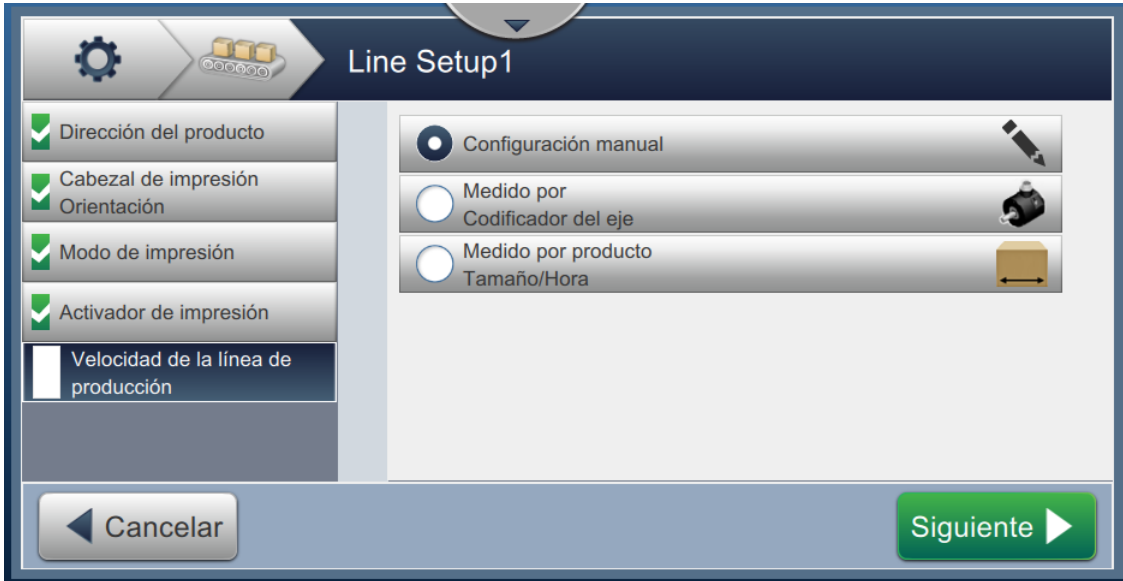
Tabla 6-15. Parámetros de Medido por producto Tamaño/Hora

3. Pulse el botón  en la pantalla Configuración para confirmar el valor, y guarde y salga de la configuración.

**Nota:** Al seleccionar el botón  no se establece el valor del parámetro, solo se pasa al usuario a la siguiente pantalla. Los parámetros no se guardan hasta que no se haya pulsado el botón .

### 6.3.7 Activar la configuración de línea

Siga estos pasos para activar la Línea para la impresora. Como alternativa, se puede seleccionar la configuración de línea para cada trabajo. Consulte la sección [5.2.1.2 Configuración en la página 5-8](#). Para activar la configuración de línea como valor predeterminado de la impresora, realice lo siguiente:

1. Seleccione la configuración de línea requerida en la lista, como se muestra en la [Figura 6-26 en la página 6-45](#).
2. Pulse el botón  para definir la configuración requerida.

### 6.4 Disponibilidad de la eficacia general del equipo (OEE)

#### 6.4.1 Introducción

La disponibilidad mide el tiempo de funcionamiento del equipo. Equivale al período durante el cual un equipo está preparado para funcionar y atender las necesidades de producción. Se trata de una de las tres métricas clave de la eficacia general del equipo (OEE) y se encuentra disponible para Videojet 1580.

La herramienta "Disponibilidad" ayuda a separar los problemas operativos en comparación con los problemas de la impresora y permite al usuario realizar un seguimiento del tiempo de inactividad de la impresora y ver las estadísticas del tiempo de inactividad. La pantalla de fallos, que permite el análisis de datos de medición del tiempo de funcionamiento, ayuda al usuario a comprender y eliminar las causas más frecuentes de tiempos de inactividad operativos y de la impresora.

La disponibilidad muestra dos métricas de disponibilidad básicas de forma simultánea:

- Disponibilidad de la impresora
- Disponibilidad operativa

***Nota:** La disponibilidad operativa se puede cambiar entre dos servidores proxy de tiempo de producción separados según lo requiera el usuario: Modo "Tiempo Total de la impresora" y "Tiempo total de disponibilidad de la impresora". Para obtener más información, consulte la "Disponibilidad operativa" en la página 6-59.*

$$\% \text{ de disponibilidad} = \frac{\text{Tiempo operativo}}{\text{Tiempo de producción previsto}}$$

Donde

- El tiempo operativo es el tiempo total de funcionamiento de la impresora.
- El tiempo de producción previsto es el tiempo de funcionamiento esperado de la línea real\*.

\* Basado en el proxy seleccionado 'Tiempo total de la impresora' o 'Tiempo total de disponibilidad de la impresora'.

## 6.4.2 Disponibilidad de la impresora

La disponibilidad de la impresora supervisa el tiempo de inactividad relacionado con un error interno (fallo) como:

- Fallo de la bomba
- Error del suministro de carga
- Error del canalón

La disponibilidad de impresora se define como:

$$\text{Disponibilidad de la impresora} = 1 - \frac{\text{Tiempo de inactividad de la impresora}}{\text{Tiempo total de la impresora}}$$

El tiempo total de la impresora es la cantidad total de tiempo durante el cual la impresora está encendida (tiene electricidad). Si se apaga la impresora cuando un fallo está presente, la cantidad de tiempo que la impresora está apagada también se incluye en el tiempo total de la impresora.

El 'Tiempo de inactividad de la impresora' es la cantidad de 'Tiempo total de la impresora' que esta ha pasado en un 'estado de fallo de la impresora', definido como el período durante el cual la impresora no está disponible a causa de un error identificado como fallo de la impresora. Para obtener más información, consulte el manual de servicio.

## 6.4.3 Disponibilidad operativa

Esta es una medida más amplia que refleja el impacto total del tiempo de inactividad en una línea de producción. La disponibilidad operativa supervisa el tiempo de inactividad relacionado con los fallos que se podrían clasificar como "de procedimiento", como:

- Tanque mezclador vacío
- Controlador de modulación demasiado caliente

El impacto puede ser por causa de problemas de la impresora, problemas relacionados con el operador, cambios de turno, etc.

La disponibilidad operativa se define como:

$$\text{Disponibilidad operativa} = 1 - \frac{\text{Tiempo de inactividad de la operación}}{\text{Tiempo de producción}}$$

El proxy de tiempo de producción permite cambiar el cálculo de la disponibilidad entre los modos operativos que puede elegir el cliente: 'Tiempo total de la impresora' o 'Tiempo total de disponibilidad de la impresora'. El tiempo de producción se define en función del proxy de tiempo de producción seleccionado:

- Tiempo total de la impresora
- Tiempo total de disponibilidad de la impresora

Si se apaga la impresora cuando una fallo está activo, la cantidad de tiempo que la impresora está apagada también se incluye en el tiempo de producción.

El 'Tiempo de inactividad de la impresora' es la cantidad de 'Tiempo de producción' que la impresora ha pasado en un 'estado de fallo de la operación', definido como el período durante el cual la impresora no está disponible a causa de un error identificado como fallo de la operación.

*Nota:* Consulte el manual de servicio para obtener más información sobre los estados de fallo de la impresora y las operaciones.

6.4.4 Pantalla Disponibilidad

1. Pulse el botón  de la pantalla Herramientas. Se abrirá la pantalla *Rendimiento*, como se muestra en la [Figura 6-3 en la página 6-4](#). Pulse el botón *Disponibilidad de la OEE*.
2. Se muestran los datos de disponibilidad de la impresora y la disponibilidad operativa con el período de tiempo del tiempo total de la impresora, como se muestra en la [Figura 6-37](#).



Figura 6-37. Rendimiento: Disponibilidad de la OEE

**Nota:** Pulse la celda para ver la página de tipo de fallo de los datos de disponibilidad seleccionados. La pantalla muestra el tipo de fallos, la duración y la frecuencia.

Opción	Descripción
Período de tiempo	Muestra los valores de disponibilidad operativa de la impresora para los períodos de tiempo disponibles. El historial de los datos de disponibilidad permite al usuario correlacionar los cambios temporales que afectan a la disponibilidad.
Disponibilidad de la impresora	Muestra los datos de disponibilidad de la impresora.
Disponibilidad operativa	Muestra los datos de disponibilidad operativa en función del proxy que se utilice para el cálculo, es decir el Tiempo total de la impresora o el Tiempo total de disponibilidad de la impresora.
Exportar	Exporta el registro de eventos a un USB stick. La interfaz de usuario conduce al usuario por los pasos necesarios para descargar a la memoria USB.

Tabla 6-16. Opciones de la pantalla Disponibilidad de la OEE

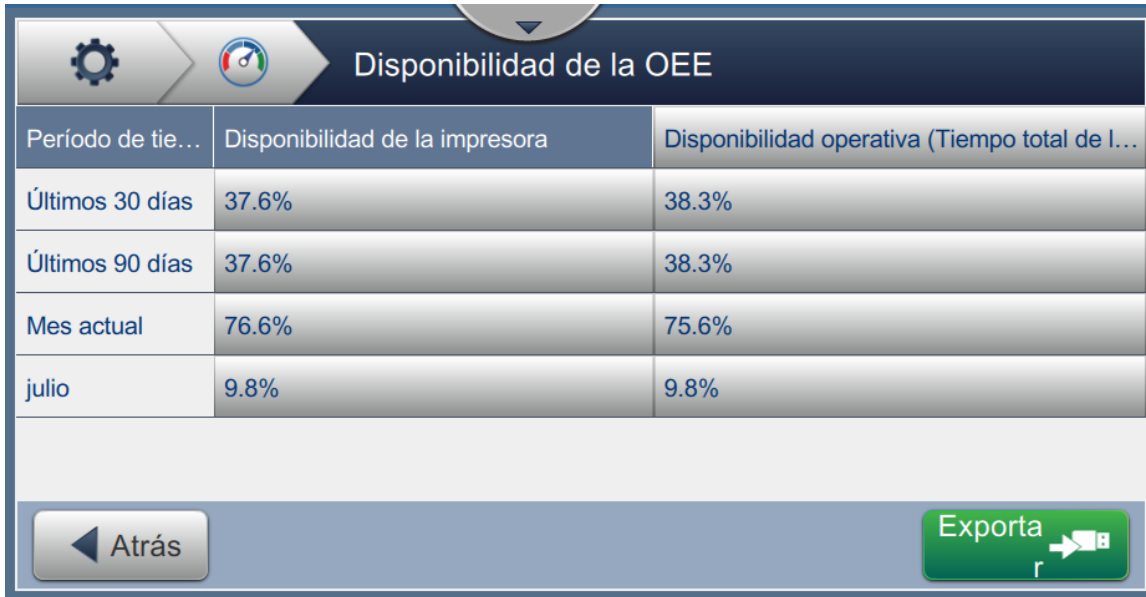
Últimos 30 días, Disponibilidad de la impresora: Pri...		
Tipo de fallos	Duración (mm:ss)	Frecuencia
(E15067) Conexión perdida con el sistema de tinta	10878:36	2
(E15031) Controlador de modulación demasiado caliente	0:35	1
(E15069) Conexión perdida con el cabezal de impresión 1	0:09	1

Figura 6-38. Disponibilidad de la impresora: Tipos de fallos

Opción	Descripción
Tipo de fallos	Descripción del código de error y fallo. Pulse el tipo de fallo para ver su descripción detallada y las posibles soluciones.
Duración (mmm:ss)	La duración total del tiempo en el que la impresora estuvo en un estado de fallo.
Frecuencia	El número de veces en el que la impresora tuvo este fallo en el período de tiempo.
Exportar	Exporta el registro de eventos a un USB stick. La interfaz de usuario conduce al usuario por los pasos necesarios para descargar a la memoria USB.
Atrás	Opción para regresar a la página Disponibilidad de la OEE.

Tabla 6-17. Tipo de fallos



## Interfaz de usuario

Pulse el valor de frecuencia o la duración para ver la pantalla Registros de impresora (consulte la [Figura 6-39](#)). Los Registros de impresora muestran la fecha, la hora y la duración de cada evento de ese fallo específico. Esta página se puede utilizar para correlacionar un fallo con otros eventos en la instalación de producción.



Fecha	Hora	Duración (mmm:ss)
7/25/18	8:50 PM	884:33
7/26/18	11:37 AM	0:18
7/26/18	11:38 AM	0:07
7/26/18	11:39 AM	0:59
7/26/18	11:41 AM	1450:30

*Figura 6-39. Disponibilidad de la OEE: Pantalla Registros de impresora*

Consulte [Registros de impresora en la página 6-5](#) para obtener más información.

## Introducción

El mantenimiento de la impresora incluye los procedimientos que puede efectuar un operador o un técnico de servicio. Este capítulo describe las tareas de mantenimiento que pueden realizar los operadores de la impresora. En el Manual de servicio se describe el resto de las tareas de mantenimiento que deben efectuar solo los técnicos y el personal de mantenimiento cualificado.

Esta sección proporciona información sobre la tarea de mantenimiento que el operador puede realizar y presenta los apartados siguientes:

- [Programación del mantenimiento](#)
- [Uso de la herramienta Mantenimiento](#)
- [Sustitución de los cartuchos de fluidos](#)
- [Inspección del cabezal de impresión](#)
- [Limpieza del cabezal de impresión](#)
- [Limpieza del alojamiento de impresión](#)
- [Limpieza de la pantalla táctil](#)
- [Sustitución del filtro del aire](#)
- [Preparación de la impresora para que permanezca apagada durante un período largo \(almacenamiento\) o para transportarla](#)

### 7.1 Programación del mantenimiento

En la [Tabla 7-1](#) figura la lista de actividades de mantenimiento que debe realizarse de forma periódica.

Intervalo	Tarea
Cuando los cartuchos de tinta o de disolvente están vacíos.	<a href="#">Sustitución de los cartuchos de fluidos</a>
Cuando sea necesario: se solicitará al usuario que limpie el canalón y el cabezal de impresión de acuerdo con la configuración de la impresora.	<a href="#">Limpieza del cabezal de impresión</a> Limpie los siguientes componentes del cabezal de impresión: <ul style="list-style-type: none"><li>• Placa deflectora</li><li>• Canalón</li></ul> <i>Nota: Compruebe la calidad de la impresión antes de efectuar las labores de mantenimiento.</i>
Cuando sea necesario.	<a href="#">Limpieza del alojamiento de impresión</a>
Cuando sea necesario.	<a href="#">Limpieza de la pantalla táctil</a>
3000 horas	<a href="#">Sustitución del filtro del aire</a>
5000 horas o 12 meses	Sustitución del módulo de servicio 1

*Tabla 7-1. Lista de comprobación de mantenimiento*

## 7.2 Uso de la herramienta Mantenimiento

La herramienta Maintenance (Mantenimiento) proporciona al usuario acceso a las instrucciones de mantenimiento junto con datos fundamentales de este.



Figura 7-1. Maintenance (Mantenimiento)

## Mantenimiento

La pantalla Maintenance (Mantenimiento) proporciona acceso a las siguientes opciones, como se muestra en la [Tabla 7-2](#).

Botones	Descripción
Limpieza de la boquilla	Proporciona las instrucciones y el vídeo para llevar a cabo la limpieza de la boquilla. Consulte <a href="#">7.5 en la página 10</a> para obtener más información.
Limpieza inversa de la boquilla	Proporciona las instrucciones y el vídeo para llevar a cabo la limpieza inversa de la boquilla. Siga los pasos y pulse el botón <i>Empezar</i> cuando se le indique para comenzar el proceso. Una vez completado, aparecerá el mensaje <i>OK</i> .
Módulo de impresión	Muestra los siguientes parámetros para el módulo de impresión: <ul style="list-style-type: none"><li>• Número de serie</li><li>• Tamaño de la boquilla (<math>\mu\text{m}</math>)</li><li>• Velocidad objetivo (m/s)</li><li>• Fecha de instalación</li><li>• Horas de funcionamiento de impresión</li><li>• Gotas impresas (millones)</li></ul>
Módulo de servicio 1	Muestra los siguientes parámetros para el módulo de servicio 1: <ul style="list-style-type: none"><li>• Número de serie</li><li>• Fecha de instalación</li><li>• Horas de funcionamiento</li><li>• Fecha de cambio prevista</li></ul> Pulse el botón <i>Cambiar módulo de servicio 1</i> para ver las instrucciones o el vídeo donde se explica cómo preparar la sustitución del módulo de servicio 1.
Solvent Control Module (Módulo de control del disolvente)	Muestra los siguientes parámetros para el módulo de control del disolvente: <ul style="list-style-type: none"><li>• Número de serie</li><li>• Fecha de instalación</li><li>• Número de horas</li><li>• Fecha de cambio prevista</li></ul> Pulse el botón <i>Cambiar módulo de control del disolvente</i> para ver las instrucciones o el vídeo donde se explica cómo preparar la sustitución del módulo de control del disolvente.

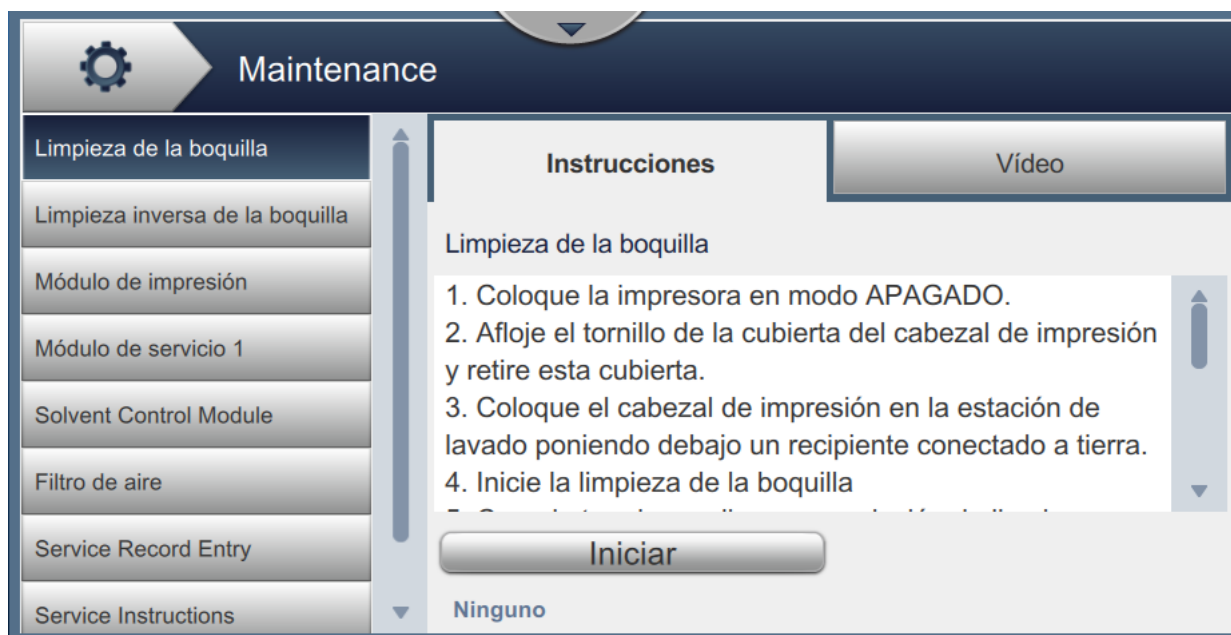
Tabla 7-2. Opciones de Maintenance (Mantenimiento)

Botones	Descripción
Filtro de aire	Muestra los siguientes parámetros para el filtro de aire: <ul style="list-style-type: none"> <li>• Número de horas</li> <li>• Fecha de cambio prevista</li> </ul> Pulse el botón <i>Cambiar filtro del aire</i> para ver y seguir las instrucciones o el vídeo donde se explica cómo llevar a cabo el procedimiento. Consulte <a href="#">7.8 Sustitución del filtro del aire en la página 16</a> para obtener más información.
Service Record Entry (Entrada de registro de servicio)	Muestra la entrada de registro de servicio de atención al cliente. La información puede actualizarse en el correspondiente cuadro de texto.
Service Instructions (Instrucciones de servicio)	Proporciona una lista de las instrucciones de servicio disponibles. Tras seleccionar cada opción, se muestran las instrucciones y el vídeo para ese procedimiento: <ul style="list-style-type: none"> <li>• Filtro de aire</li> <li>• Módulo de servicio 1</li> </ul>
Empty & Clean System (Vaciar y limpiar sistema)	Pulse el botón <i>Vaciar la tinta</i> y siga las indicaciones para vaciar la tinta del sistema. Se proporciona un vídeo como guía adicional. Pulse el botón <i>Limpie el sistema y vacíe el disolvente</i> y siga las indicaciones para limpiar el sistema de tinta. Se proporciona un vídeo como guía adicional. Este paso no puede iniciarse mientras no se completen los pasos para vaciar la tinta.

Tabla 7-2. Opciones de Maintenance (Mantenimiento) (continuación)

### 7.2.1 Uso del vídeo de instrucciones de mantenimiento

El vídeo ofrece instrucciones detalladas para efectuar un procedimiento de mantenimiento.



Figura 7-2. Pantalla del vídeo de instrucciones de mantenimiento

Las siguientes opciones están en el vídeo:

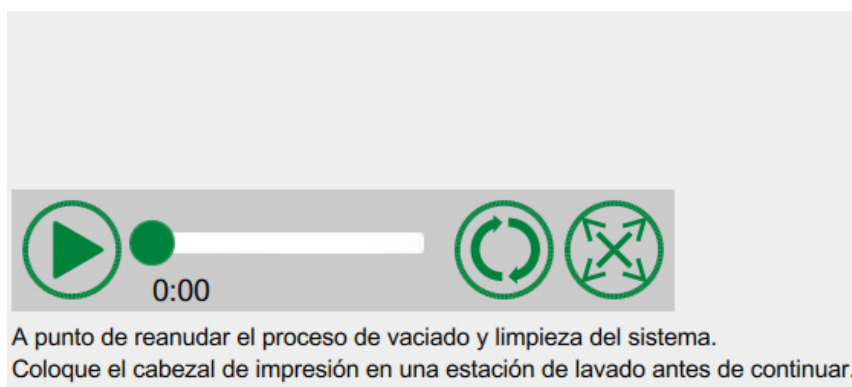

Botones	Descripción
 Se muestran dos botones circulares con un borde verde. El primero contiene un triángulo verde que apunta a la derecha, representando el botón de reproducción. El segundo contiene dos barras verticales verdes, representando el botón de pausa.	Inicia o detiene el vídeo.
 Se muestra una barra de progreso horizontal con un círculo verde en el extremo izquierdo que indica el punto actual de reproducción. Debajo de la barra se muestra el tiempo '0:00'.	Progreso del vídeo y hora en que se ha completado. <i>Nota: Esto no es editable por el usuario.</i>
 Se muestran dos botones circulares con un borde verde. El primero contiene un símbolo de ciclo de flechas verdes, representando el botón de repetición. El segundo contiene el mismo símbolo de ciclo de flechas verdes pero con una diagonal roja que lo atraviesa, representando el botón de reproducción única.	Repite el vídeo en bucle o lo reproduce solo una vez.
 Se muestran dos botones circulares con un borde verde. El primero contiene un símbolo de flechas que apuntan hacia afuera desde los cuatro cuadrantes, representando el botón de pantalla completa. El segundo contiene un símbolo de flechas que apuntan hacia adentro desde los cuatro cuadrantes, representando el botón de vista preliminar.	Expande hasta pantalla completa o lo ajusta a la pantalla de vista preliminar.

Tabla 7-3. Opciones del vídeo de instrucciones de mantenimiento

## 7.3 Sustitución de los cartuchos de fluidos

Hay dos tipos de cartuchos de fluidos:

- Cartucho de tinta
- Cartucho de disolvente

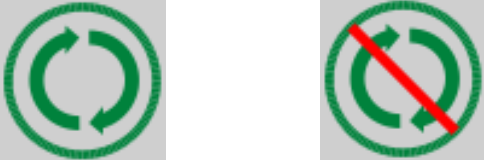
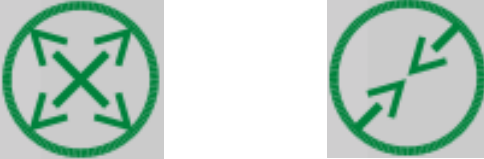
El usuario tiene que instalar los cartuchos durante la puesta en servicio de la impresora o cuando los cartuchos estén vacíos. El tipo de fluido (tinta o disolvente) está escrito en las etiquetas de los cartuchos.

*Nota:* El vídeo sobre la interfaz presenta las instrucciones siguientes.

**Componentes y herramientas necesarios:**

Componentes y herramientas	Cantidad
Cartucho de disolvente	1
Cartucho de tinta	1
Gafas de seguridad	-
Guantes	-
Paño sin pelusas	-

Tabla 7-4. Componentes y herramientas

### 7.3.1 Cómo sustituir los cartuchos de fluidos

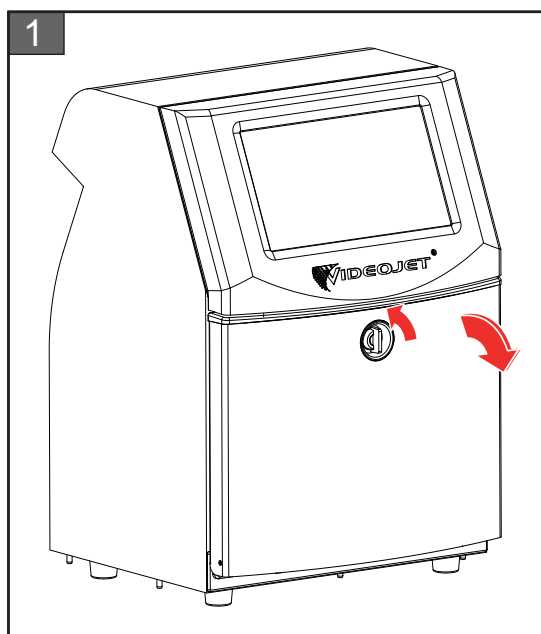

1. Gire el mando de posición vertical en el sentido contrario a las agujas del reloj hasta la posición horizontal y desbloquee la puerta. Abra la puerta del compartimento de tinta.

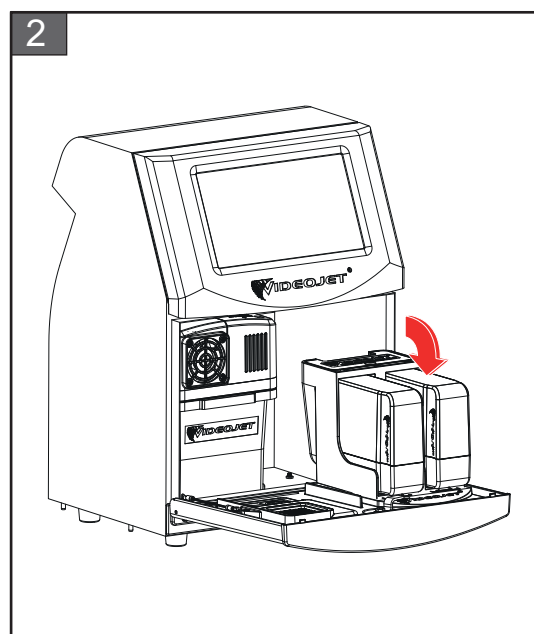

2. Mantenga la puerta del compartimento de tinta en la posición mostrada en la figura.



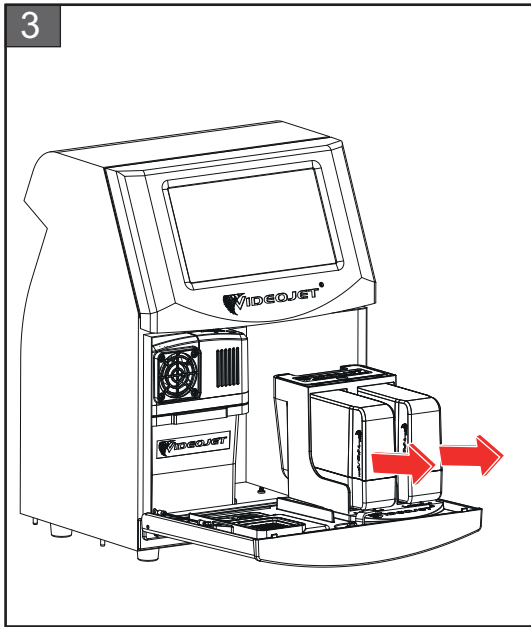

3. Tire del cartucho antiguo (tinta o fluido disolvente según sea necesario) para sacarlo del soporte.

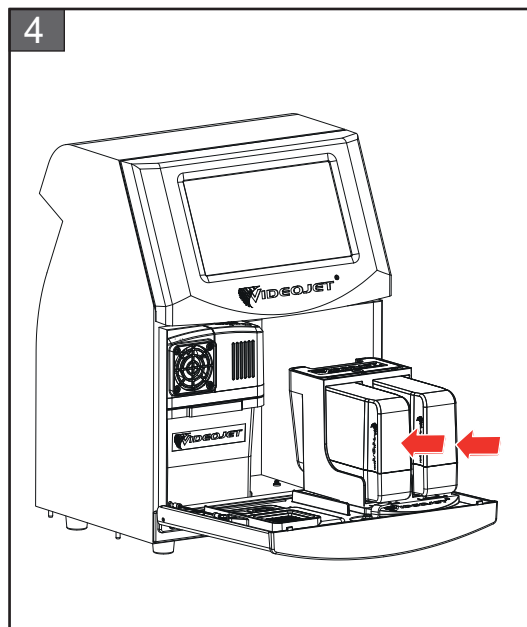

4. Inserte el cartucho de tinta o de disolvente en el soporte del cartucho alineando la clave del cartucho con la ranura de soporte correcta.

*Nota:* Agite el cartucho de tinta antes de colocarlo en la impresora.

- Asegúrese de que el cartucho esté completamente encajado en su soporte.
- Asegúrese de que el indicador de nivel de cartucho muestre 100 % lleno.

*Nota:* Presione el cartucho hasta que encaje en el soporte (hasta que se oiga un chasquido).

*Nota:* La impresora tarda unos minutos en mostrar el nivel del cartucho.

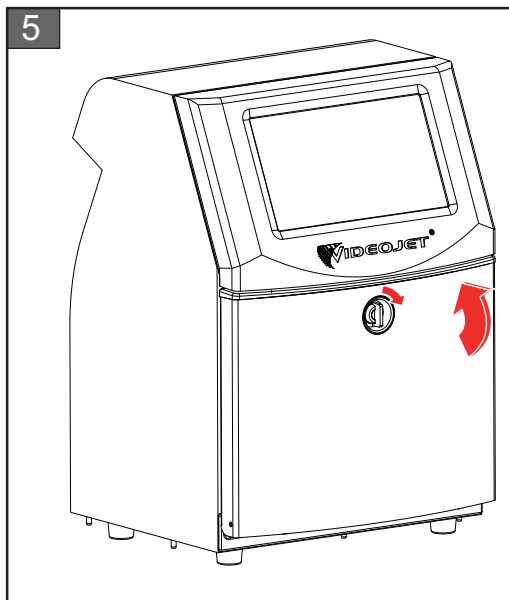

5. Cierre la puerta del compartimento de tinta. Gire el mando horizontal en el sentido de las agujas del reloj hasta la posición vertical para bloquear la puerta del compartimento de la tinta.

## 7.4 Inspección del cabezal de impresión

Realice las siguientes tareas para inspeccionar y limpiar el cabezal de impresión:

1. Si el usuario está en modo de impresión, salga del modo de impresión. El estado de la impresora cambiará a FUERA DE LÍNEA.
2. Afloje el tornillo de la cubierta del cabezal de impresión y retire la tapa.
3. Inspeccione el cabezal de impresión y el interior de la cubierta del cabezal de impresión para comprobar si quedan acumulaciones de tinta. Si es necesaria la limpieza, consulte [Limpieza del cabezal de impresión en la página 7-10](#).

## 7.5 Limpieza del cabezal de impresión

Realice las siguientes tareas para limpiar el cabezal de impresión:

### **⚠ ADVERTENCIA**

#### **LESIONES PERSONALES.**

En el caso de que se produjera un derrame de tinta o de disolvente, es posible que exista riesgo de resbalar o de que se produzca un incendio (en particular si el equipo está situado sobre material inflamable o sobre otro equipo). Existe una bandeja de goteo opcional (número de componente 234407). Para instalarla, coloque la bandeja de goteo sobre la superficie en la que se va a usar la impresora. Coloque la impresora en el centro de la bandeja.

Asegúrese de que la bandeja tiene toma a tierra para evitar la generación de carga estática.

### **⚠ ADVERTENCIA**

#### **PELIGRO POR EXPOSICIÓN AL VAPOR.**

Si respira durante mucho tiempo el vapor de una solución de limpieza, puede que se maree o padezca efectos similares a los de la intoxicación etílica. Utilice los líquidos limpiadores solo en espacios abiertos y bien ventilados.

### **⚠ ADVERTENCIA**

#### **LESIONES PERSONALES.**

La solución de limpieza es venenosa si se ingiere. No la beba. Solicite la ayuda de un médico inmediatamente si se ingiere.

### **⚠ ADVERTENCIA**

#### **MANIPULACIÓN DE LA SOLUCIÓN DE LIMPIEZA.**

La solución de limpieza irrita los ojos y el sistema respiratorio. Para evitar que se produzcan lesiones personales mientras manipula esta sustancia:

- Lleve siempre ropa de protección y guantes de goma.
- Utilice siempre gafas con protección lateral o una máscara. También es recomendable llevar gafas de seguridad cuando se realicen operaciones de mantenimiento.
- Aplíquese una crema de manos protectora antes de manipular la tinta.
- Si la solución de limpieza entra en contacto con la piel, enjuáguela con agua durante al menos 15 minutos.

### **⚠ ADVERTENCIA**

#### **PELIGRO DE INCENDIO Y PARA LA SALUD.**

La solución de limpieza es volátil e inflamable. Debe almacenarse y manipularse de acuerdo con la normativa local.

No fume ni utilice llamas en las proximidades de la solución de limpieza.

Inmediatamente después de su uso, tire cualquier papel o paño que esté empapado con la solución de limpieza. Deshágase de todos estos elementos de acuerdo con la normativa local.

**⚠ PRECAUCIÓN**

**DAÑOS AL EQUIPO.**

Para evitar que se produzcan daños en los componentes de la impresora, utilice solamente cepillos suaves y paños sin pelusa para limpiar la impresora. No utilice aire a alta presión, restos de algodón ni materiales abrasivos.

**⚠ PRECAUCIÓN**

**DAÑOS AL EQUIPO.**

Antes de limpiar el cabezal de impresión, asegúrese de que la solución de limpieza sea compatible con la tinta utilizada. El incumplimiento de esta precaución puede causar daños a la impresora.

*Nota:* Asegúrese de que el chorro esté desactivado.

*Nota:* Vaya a la pantalla Herramientas > Maintenance (Mantenimiento) > Limpieza de la boquilla para repasar las indicaciones y el vídeo con la información sobre el proceso.

**Requisitos previos:**

1. Salga del modo de impresión. El estado de la impresora cambiará a FUERA DE LÍNEA.
2. Detenga la inyección de tinta de impresión y espere a que la impresora se detenga por completo.

**Componentes y herramientas necesarios:**

Componentes y herramientas	Cantidad
Estación de lavado	1
Solución de limpieza	-
Gafas de seguridad	-
Guantes	-
Paño sin pelusas	-

*Tabla 7-5. Componentes y herramientas*

### 7.5.1 Cómo limpiar el cabezal de impresión

#### Limpieza de la boquilla

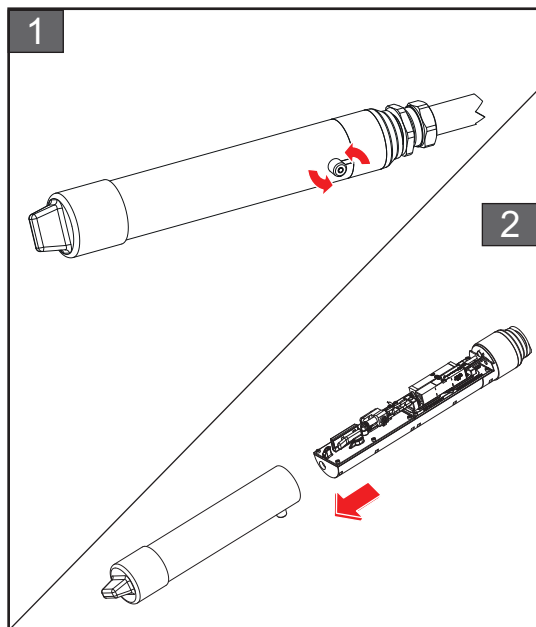

1. Afloje el tornillo del cabezal de impresión en la dirección indicada.
2. Retire la cubierta del cabezal de impresión.

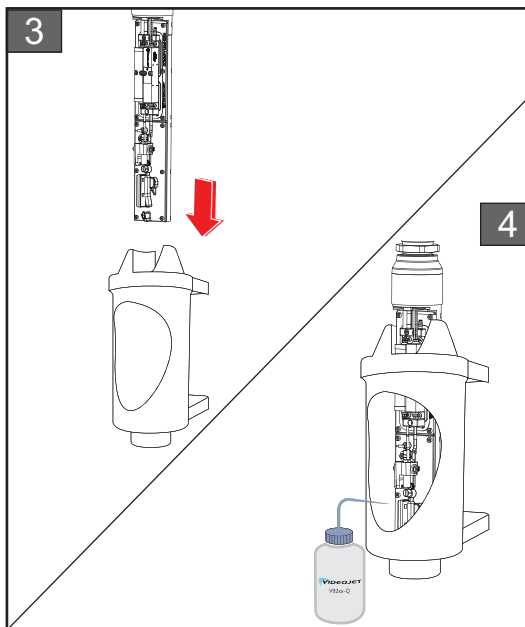

3. Coloque el cabezal de impresión en una estación de lavado con un recipiente conectado a tierra debajo.

Vaya a la pantalla *Herramientas > Maintenance (Mantenimiento) > Limpieza de la boquilla*. Inicie la limpieza de la boquilla

4. Al terminar de limpiar la boquilla, utilice el disolvente de limpieza adecuado para limpiar los componentes siguientes del cabezal de impresión:

- *Tubo de detección del canalón*
- *Electrodo de carga*
- *Placa deflectora*
- *Boquilla*

**Nota:** *La solución de limpieza debe ser compatible con el tipo de tinta utilizada en la impresora.*

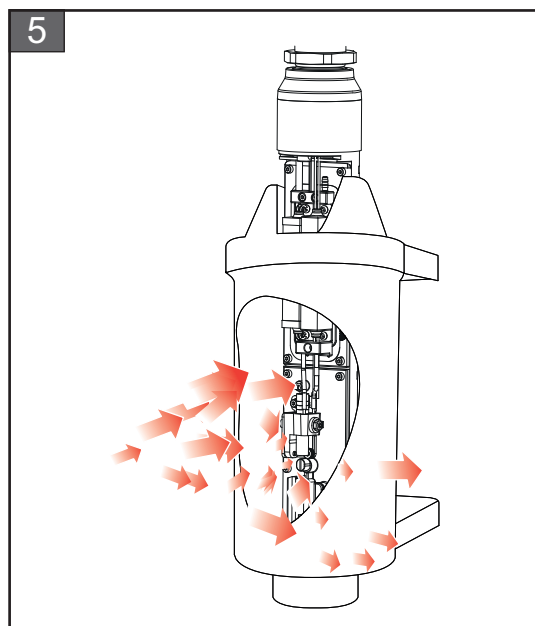

5. Espere a que se seque el cabezal de impresión y asegúrese de que la ranura del electrodo de carga no contenga restos de la solución de limpieza.

Saque el cabezal de impresión de la estación de lavado.

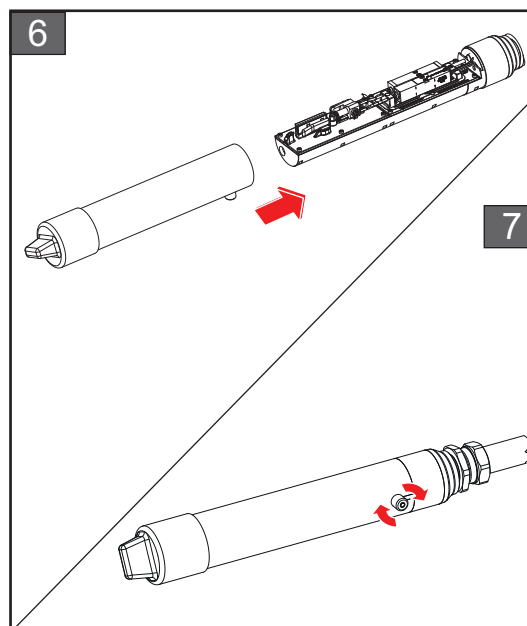

6. Vuelva a colocar la cubierta del cabezal de impresión en el cabezal de impresión.
7. Apriete el tornillo de la cubierta del cabezal de impresión en la dirección indicada.
8. Retire cuidadosamente el recipiente de la estación de lavado y tire el líquido de acuerdo con la normativa local.

### Limpieza inversa de la boquilla

Vaya a la pantalla *Herramientas > Maintenance (Mantenimiento) > Limpieza inversa de la boquilla*.

Consulte las instrucciones y el vídeo para conocer mejor el proceso. Para obtener más información, consulte el manual de servicio.

## 7.6 Limpieza del alojamiento de impresión

Realice las siguientes tareas para limpiar el alojamiento de impresión:

### ⚠ ADVERTENCIA

#### LESIONES PERSONALES.

Las partículas y los materiales suspendidos en el aire son un peligro para la salud. No utilice aire comprimido a altas presiones para limpiar el alojamiento de impresión.

### ⚠ PRECAUCIÓN

#### DAÑOS AL EQUIPO.

Cualquier solución de limpieza que contenga cloruro, incluidas lejías de hipoclorito o ácido clorhídrico, puede picar y manchar la superficie de forma irremediable. No se debería usar en contacto con acero inoxidable. Si se usan cepillos de alambre o tacos de decapado metálicos, deberían ser de acero inoxidable. Asegúrese de que cualquier medio abrasivo que se use no tenga ninguna fuente de contaminación, especialmente, de hierro y cloruros.

#### Requisitos previos:

- Detener la impresora
- Apagar la impresora

#### Componentes y herramientas necesarios:

Componentes y herramientas	Cantidad
Gafas de seguridad	-
Guantes	-
Paño sin pelusas	-

Tabla 7-6. Componentes y herramientas

1. Quite el polvo de la impresora utilizando una aspiradora o un cepillo suave.

*Nota:* Utilice aire comprimido para eliminar el polvo rápidamente. La presión del aire no debe ser superior a 20 psi.

2. Limpie las superficies exteriores de la impresora utilizando un paño humedecido sin pelusas. Utilice un detergente suave para quitar la suciedad que no pueda eliminar con un paño suave.

## 7.7 Limpieza de la pantalla táctil

Realice las siguientes tareas para limpiar la pantalla táctil:

### ⚠ PRECAUCIÓN

#### DAÑOS AL EQUIPO.

Solo limpie la pantalla LCD con un paño suave o una almohadilla de algodón. El agua puede provocar daños o decoloración de la pantalla. Quite la condensación o la humedad de cualquier fuente de inmediato.

#### Requisitos previos:

- Detener la impresora
- Apagar la impresora

#### Componentes y herramientas necesarios:

Componentes y herramientas	Cantidad
Gafas de seguridad	-
Guantes	-
Paño sin pelusas	-

Tabla 7-7. Componentes y herramientas

1. Limpie la pantalla táctil con un paño suave y seco o con una almohadilla de algodón si es necesario.
2. Asegúrese de eliminar la humedad de inmediato para evitar manchas o daños en la pantalla táctil.

*Nota:* Si es necesario, es posible humedecer el paño con un poco de etanol para quitar la suciedad.



### 7.8 Sustitución del filtro del aire

Realice las siguientes tareas para retirar e instalar el filtro de aire:

*Nota:* Vaya a la pantalla Herramientas > Maintenance (Mantenimiento) > Service Instructions (Instrucciones de servicio) > Cambiar el filtro del aire para ver las instrucciones y el vídeo sobre la interfaz de usuario.

#### Requisitos previos:

- Detener la impresora

#### Componentes y herramientas necesarios:

Componentes y herramientas	Cantidad
Elemento del filtro de aire	1

Tabla 7-8. Componentes y herramientas

#### 7.8.1 Cómo extraer el filtro de aire

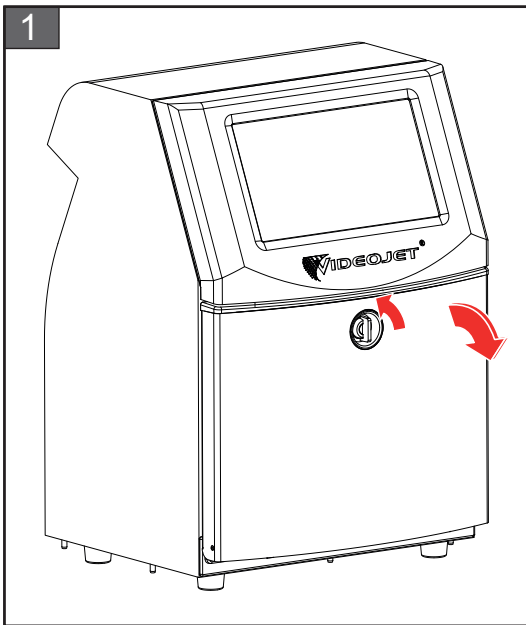

1. Gire el mando de posición vertical en el sentido contrario a las agujas del reloj hasta la posición horizontal y desbloquee la puerta. Abra la puerta del compartimento de tinta.

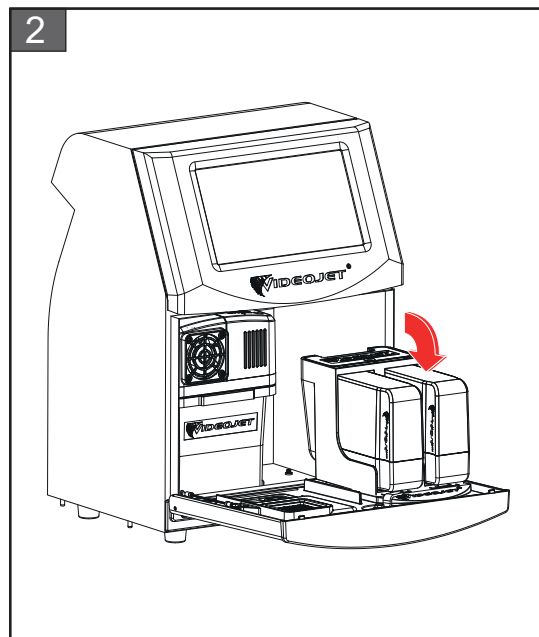

2. Mantenga la puerta del compartimento de tinta en la posición mostrada en la figura.

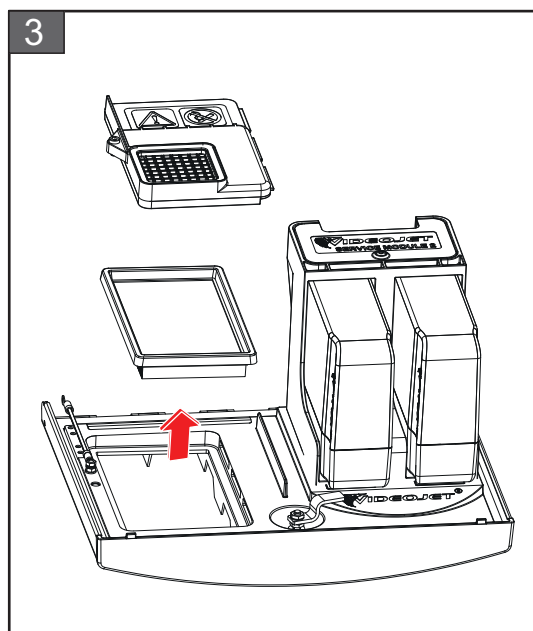

3. Retire la cubierta del filtro de aire y retire el elemento del filtro de aire del compartimento.

Se ha completado la retirada del filtro de aire.

### 7.8.2 Cómo instalar el filtro de aire

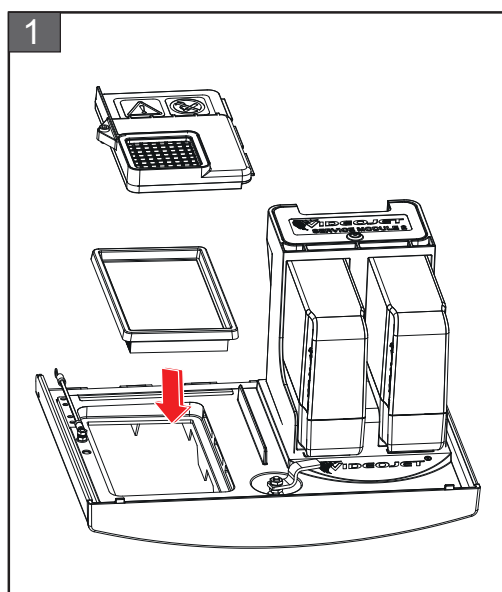

1. Inserte el nuevo elemento del filtro de aire y la cubierta del filtro de aire.

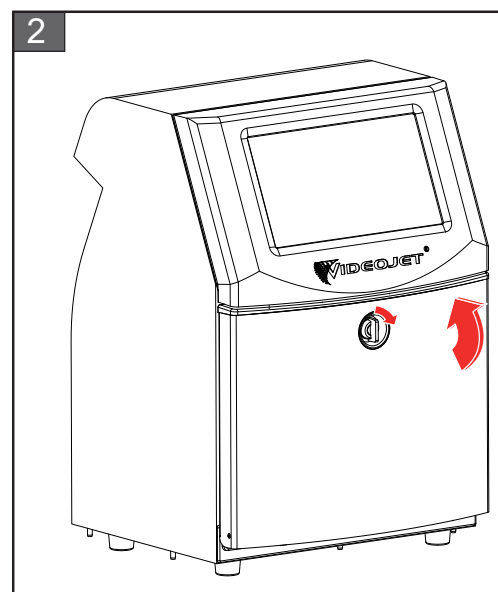

2. Cierre la puerta del compartimento de tinta. Gire el mando horizontal en el sentido de las agujas del reloj hasta la posición vertical para bloquear la puerta del compartimento de la tinta.

Se ha completado la instalación del filtro de aire.

## 7.9 Preparación de la impresora para que permanezca apagada durante un período largo (almacenamiento) o para transportarla

*Nota: El procedimiento de apagado de la impresora durante un período de tiempo prolongado se debe realizar cuando no se vaya a utilizar la impresora durante más de tres meses.*

### Componentes y herramientas necesarios

Componentes y herramientas	Cantidad
Cartuchos de disolvente que coinciden con el disolvente del depósito del mezclador que se van a limpiar	2
Cartuchos vacíos	4
Gafas de seguridad	-
Guantes	-
Paño sin pelusas	-

Tabla 7-9. Componentes y herramientas

### **▲ ADVERTENCIA**

#### **LESIONES PERSONALES.**

La tinta, el fluido disolvente y la solución de limpieza irritan los ojos y el sistema respiratorio. Para evitar que se produzcan lesiones personales mientras manipula estas sustancias, tenga en cuenta los siguientes consejos:

- Lleve siempre ropa de protección y guantes de goma.
- Utilice siempre gafas con protección lateral o una máscara. También es recomendable llevar gafas de seguridad cuando se realicen operaciones de mantenimiento.
- Aplíquese una crema de manos protectora antes de manipular la tinta.
- Si la tinta o el fluido disolvente entran en contacto con la piel, lave esta inmediatamente con agua y jabón. NO utilice disolventes para quitar las manchas de tinta de la piel. Si la solución de limpieza entra en contacto con la piel, enjuáguela con agua durante al menos 15 minutos.

### **▲ ADVERTENCIA**

#### **LESIONES PERSONALES.**

La tinta, el fluido disolvente y la solución de limpieza son sustancias volátiles y altamente inflamables. Deben almacenarse y manipularse de acuerdo con la normativa local.

- No fume ni utilice una llama viva en las proximidades de estas sustancias.
- Inmediatamente después de su uso, retire cualquier papel o paño que esté empapado con estas sustancias. Deseche todos estos elementos de acuerdo con la normativa local.
- Si un recipiente de tinta, fluido disolvente o solución de limpieza no está completamente vacío después de su uso, vuelva a taparlo. Se recomienda utilizar solamente botellas llenas al cambiar la tinta, el fluido disolvente o la solución de limpieza; debe desechar las botellas parcialmente llenas de acuerdo con la normativa local.

## ⚠ ADVERTENCIA

### LESIONES PERSONALES.

Si respira durante mucho tiempo vapores del líquido de limpieza o del fluido disolvente, puede sufrir mareos o padecer efectos similares a los de la intoxicación etílica. Utilice estas sustancias solamente en espacios abiertos y bien ventilados.

### 7.9.1 Cómo preparar la impresora si va a estar apagada durante un período largo (almacenamiento) o para transportarla

Realice las siguientes tareas para preparar la impresora para que esté apagada durante un período de tiempo largo o para transportarla:

1. Vaya a la pantalla *Herramientas > Maintenance (Mantenimiento) > Empty & Clean System (Vaciar y limpiar sistema)*.
2. Siga las instrucciones o el vídeo y toque el botón *Siguiente*, como se muestra en la [Figura 7-3](#), para continuar.



Figura 7-3. Pantalla *Empty & Clean System (Vaciar y limpiar sistema)*

La impresora está ahora lista para su almacenamiento o transporte.

**Nota:** Cuando haya llenado el depósito del mezclador con la tinta extraída para llevar a cabo el proceso de almacenamiento, no vuelva a calibrar la viscosidad al instalarla de nuevo ya que los datos de calibración se han guardado.

**Nota:** Tras terminar un transporte o un apagado de larga duración, es preciso sustituir el módulo de servicio 1.

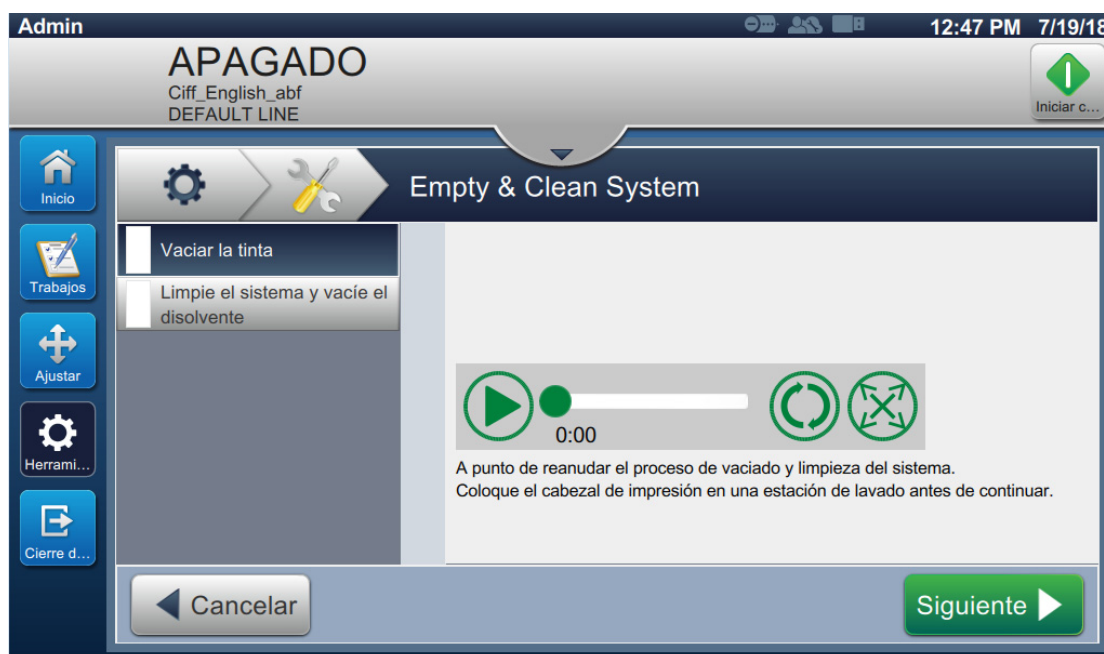
## Sección 8 Solución de problemas

---

### Introducción

Esta sección contiene información para usuarios sobre diagnóstico de fallos y solución de los problemas. Esta sección contiene la siguiente información:

- [La impresora no arranca](#)
- [Posición de impresión incorrecta](#)
- [Tamaño de impresión incorrecto](#)
- [Impresión no finalizada](#)
- [Calidad de impresión insuficiente](#)
- [Mensajes de alarma](#)

El manual de servicio tiene más información sobre la solución de problemas para el técnico de mantenimiento y para el personal capacitado.

#### **⚠ ADVERTENCIA**

##### TENSIONES LETALES.

Este equipo emite tensiones letales cuando está conectado a la red eléctrica. Las tareas de servicio solo deberán ser realizadas por personal con la formación y autorización correctas. Respete la normativa y las prácticas sobre seguridad de los equipos eléctricos. A menos que sea necesario poner en funcionamiento la impresora, desconecte la impresora de la red antes de quitar la cubiertas o realizar su mantenimiento o reparación. No seguir esta advertencia puede causar lesiones personales e incluso la muerte.

#### **⚠ ADVERTENCIA**

##### LESIONES PERSONALES.

Es posible que, en caso de fallo, el calentador pueda alcanzar los 70 °C. No toque la placa en la que está instalado el calentador. No seguir esta advertencia puede causar lesiones personales.

## 8.1 La impresora no arranca

1. Asegúrese de que la impresora esté encendida. Para encender la impresora, pulse el botón de encendido en el lado izquierdo de la impresora.
2. Compruebe la barra de estado del sistema (consulte la [Tabla 8-1](#)) para ver si se ha producido un fallo del sistema o si es necesario realizar una acción por parte del usuario.

*Nota:* La barra de estado de la parte superior de la pantalla de inicio indica el color de la salida de la luz.

Barra de estado	Luz	Salida de luz
Azul	VERDE	La inyección está en funcionamiento y la impresora puede imprimir correctamente (no en el modo de impresión).
Verde	VERDE	La impresora está en modo de impresión y puede imprimir correctamente.
Amarillo	ÁMBAR y VERDE	La impresora requiere la acción del usuario para evitar un fallo del sistema. Por ejemplo, nivel de tinta o disolvente bajo.
Rojo	ROJO	Fallo que impide imprimir. Por ejemplo, el inyector no está en funcionamiento, activación de la placa deflectora.

Tabla 8-1. Barra de estado

3. Compruebe la tabla de resolución de problemas (consulte la [Tabla 8-2](#)) para ver el síntoma, las causas probables y la acción requerida por el usuario.

Síntoma	Posible causa	Acción
Barra de estado en color rojo o amarillo	Varias causas: consulte el código de error.	Revise la pantalla para ver los mensajes de fallos relacionados y las advertencias que aparecen. Consulte " <a href="#">Mensajes de alarma</a> " en la <a href="#">página 8-7</a> .
La barra de estado tiene color verde y la impresora no imprime	El sensor de producto y el codificador de eje están mal conectados.	Asegúrese de que el sensor del producto y el codificador de eje estén conectados y funcionando correctamente (la lámpara situada detrás del sensor del producto debe parpadear cuando un producto pase por el sensor).
	-	Si el problema continúa, informe sobre el fallo a Videojet Technologies Inc. llamando al número de teléfono +1 800 843 3610 (solo desde los Estados Unidos). Los clientes que no residen en los Estados Unidos deberán ponerse en contacto con la subsidiaria de Videojet o con el distribuidor de Videojet local.

Tabla 8-2. Solución de problemas

Síntoma	Posible causa	Acción
No se iluminan ni la pantalla ni la luz (si están instaladas)	No hay alimentación de la red eléctrica.	Compruebe que está disponible el suministro de la red eléctrica.
	El enchufe de la red no está conectado o está mal ajustado.	Compruebe el enchufe de la red y verifique que está bien ajustado en su sitio.
	El botón de suministro eléctrico está en posición APAGADO.	Compruebe el suministro de red y asegúrese de que botón de suministro eléctrico está en posición ENCENDIDO (aspecto de pulsado).
	-	Si el problema continúa, informe sobre el fallo a Videojet Technologies Inc. llamando al número de teléfono +1 800 843 3610 (solo desde los Estados Unidos). Los clientes que no residen en los Estados Unidos deberán ponerse en contacto con la subsidiaria de Videojet o con el distribuidor de Videojet local.

Tabla 8-2. Solución de problemas (continuación)

### 8.2 Posición de impresión incorrecta

1. Compruebe que el margen de impresión (distancia desde el borde) es correcto. Consulte la [Sección 5.2.1.3, "Parámetros" en la página 5-9](#).
2. Asegúrese de que la distancia entre el detector del producto y el cabezal de impresión (distancia entre el producto y el cabezal de impresión) es correcta. Consulte la [Sección 6.3.5, "Activador de impresión" en la página 6-51](#).



Figura 8-1. Posición de impresión

3. Asegúrese de que no queden más espacios al principio del trabajo.

#### 8.2.1 Cómo ajustar la posición de impresión

4. Para modificar la posición de impresión, el usuario debe cambiar el valor de *Ajustar > Mover*.

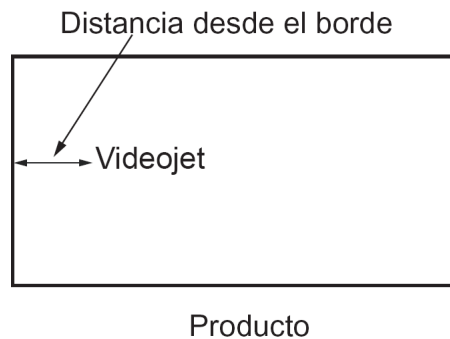

Figura 8-2. Ajuste de la posición de impresión: Mover

5. Consulte la sección "[Ajuste de la posición de impresión en el producto](#)" en la página 4-12 para obtener más información.

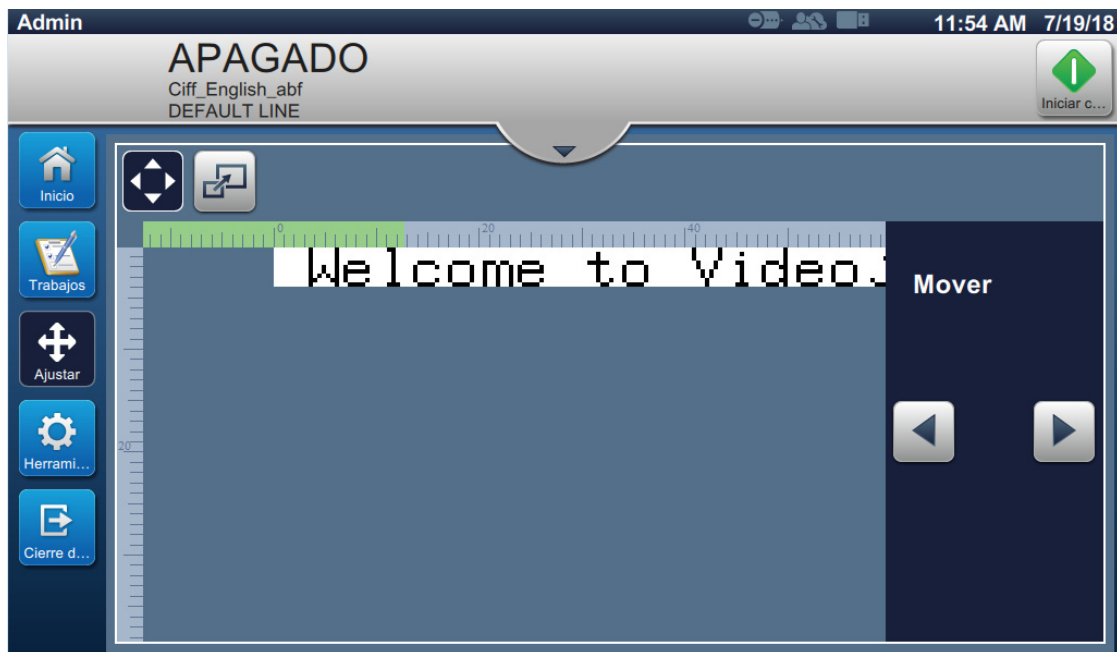

### 8.3 Tamaño de impresión incorrecto

1. Compruebe que es correcta la fuente y la altura de los caracteres. Consulte la [Sección 5.2.2, "Añadir campo"](#) en la página 5-12.

*Nota:* Para modificar la fuente y la altura de los caracteres consulte el tipo de campo correspondiente.

2. Compruebe que la distancia existente entre el cabezal de impresión y el producto es correcta. La altura de los caracteres aumenta y la resolución disminuye a medida que el cabezal de impresión avanza por el producto.

*Nota:* La distancia óptima desde el cabezal de impresión hasta el producto para obtener la mejor calidad es de 12 mm. El rango oscila de 5 a 15 mm.



Figura 8-3. Distancia del producto

3. Consulte la sección ["Ajuste de la escala de la impresión en el producto"](#) en la página 4-13 para obtener más información.

### 8.4 Impresión no finalizada

Deberá comprobar si hay acumulación de tinta en el cabezal de impresión y limpiarlo, si es necesario. Consulte la [Sección 7.5, "Limpieza del cabezal de impresión"](#) en la página 7-10.

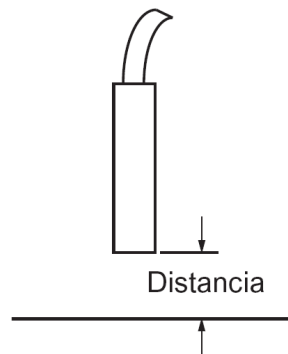
Asegúrese de que la altura del campo no supere la altura del trabajo seleccionado (trama seleccionada).

## 8.5 Calidad de impresión insuficiente

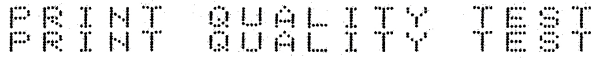

El ejemplo que aparece a la izquierda muestra la formación de caracteres general correcta, ya que no hay gotas de tinta derramadas y que la aplicación de la impresión es regular.

La [Tabla 8-3](#) describe distintos ejemplos de impresiones de mala calidad, las causas que las han producido y los pasos necesarios para rectificar los fallos.

Ejemplo y causa	Solución
 <p>La inyección no está bien alineada o la boquilla tiene un bloqueo parcial. Observe que las gotas de la parte inferior recortan el borde del canalón. Posiblemente EHT demasiado bajo.</p>	<p>Limpie el cabezal de impresión. Vaya a <i>Herramientas &gt; Maintenance (Mantenimiento) &gt; Limpieza de boquilla</i> y siga el procedimiento para asegurarse de que el canalón esté limpio. Si el problema persiste, siga el procedimiento Limpieza inversa de la boquilla. Vaya a <i>Herramientas &gt; Maintenance (Mantenimiento) &gt; Limpieza inversa de la boquilla</i> y siga el procedimiento.</p>
 <p>Error de sincronización. No se ha colocado la tinta en el lugar correcto. Verá importantes salpicaduras en el área circundante.</p>	<p>Limpie el cabezal de impresión. Vaya a <i>Herramientas &gt; Maintenance (Mantenimiento) &gt; Limpieza de la boquilla</i> y siga el procedimiento. Si el problema persiste, siga el procedimiento Limpieza inversa de la boquilla. Vaya a <i>Herramientas &gt; Maintenance (Mantenimiento) &gt; Limpieza inversa de la boquilla</i> y siga el procedimiento.</p> <p>Asegúrese de que el tiempo disponible entre impresiones es suficiente para la sincronización.</p>
 <p>Modulación incorrecta, demasiados satélites, el proceso de carga no es correcto.</p>	<p>Desatasque la boquilla y compruebe que la separación es la correcta.</p>
 <p>Presión demasiado alta, las gotas no se desvían correctamente, las gotas "se desvían" hacia otra pequeña impresión.</p>	<p>Compruebe la alineación de los inyectores. Para obtener más información, consulte el manual de servicio.</p>

Tabla 8-3. Ejemplos de impresiones de mala calidad

Ejemplo y causa	Solución
 <p>Presión demasiado baja, las gotas se desvían demasiado o se han colocado mal. Posible pérdida de las gotas más desviadas.</p>	<p>Compruebe la alineación de los inyectores. Para obtener más información, consulte el manual de servicio.</p>
 <p>Cabezal de impresión demasiado alejado del sustrato. Las gotas se han visto afectadas por corrientes de aire y están demasiado separadas verticalmente.</p>	<p>Reduzca la distancia entre las gotas y el sustrato o seleccione una fuente más adecuada.</p>
 <p>La ranura del cabezal de impresión no está en posición vertical con referencia al nivel del sustrato.</p>	<p>La cara del cabezal de impresión deberá formar un ángulo de 90 grados en relación con la superficie del sustrato y la ranura deberá estar en posición vertical respecto del movimiento del sustrato. Consulte la figura que aparece a continuación:</p> 

Tabla 8-3. Ejemplos de impresiones de mala calidad (continuación)

### 8.6 Mensajes de alarma

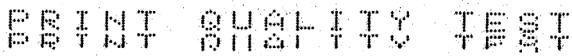
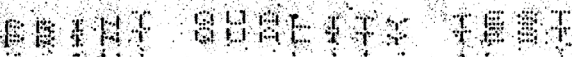
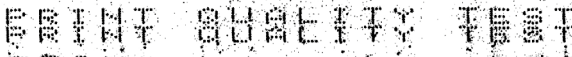
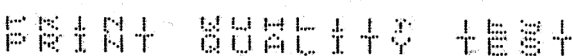
Cuando se produce un fallo o una advertencia, la impresora muestra el código de alarma y su descripción en la barra de estado, además del número de alarmas activas en ese momento. La barra de estado tendrá color amarillo si hay una advertencia activa, y rojo si algún fallo sigue activo, como se muestra a continuación.

*Nota:* Si hay fallos y advertencias, se mostrarán en primer lugar los fallos.

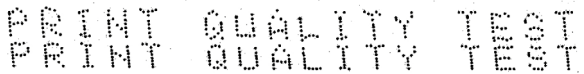
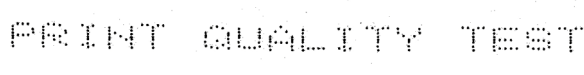
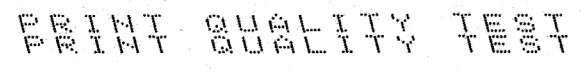
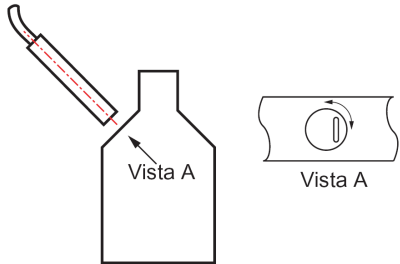

Figura 8-4. Mensaje de fallo



Figura 8-5. Mensaje de advertencia

Cuando se produce un fallo, el chorro se detiene. Hay una salida externa disponible cuando se produce un fallo. Esta salida puede utilizarse para interactuar con el circuito de parada de la máquina de envasado para asegurar que esta última se detiene en caso de error.

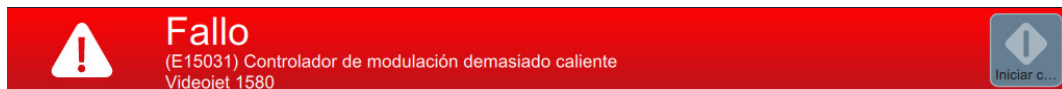

Figura 8-6. Selección de fallos

Para ver las alarmas con más detalle y consultar las instrucciones para resolverlas, haga clic en la flecha hacia abajo de la barra de estado.

### 8.6.1 Cómo borrar una alarma

Las instrucciones de esta sección proporcionan información sobre cómo borrar un mensaje de fallo. Para eliminar las advertencias, se sigue un procedimiento similar.

Para ver los detalles de la lista de fallos, haga lo siguiente:

1. Pulse el botón  de la barra de estado para ver la lista de fallos pendientes (Figura 8-6).
2. Pulse el nombre del fallo en la lista para obtener más información.



Figura 8-7. Lista de fallos

3. Consulte los detalles del fallo y las instrucciones disponibles en la pantalla que proporciona estos detalles y las acciones necesarias recomendadas para solucionar la situación.

*Nota:* Hay vídeos sobre diversas situaciones de alarma.

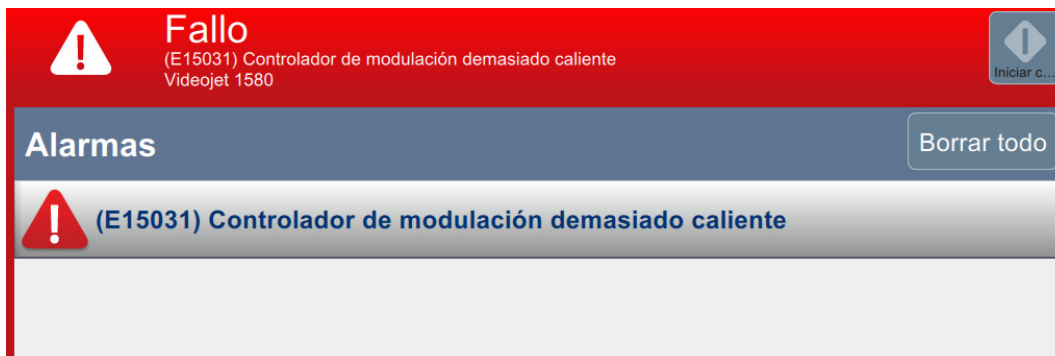

Figura 8-8. Pantalla de detalles del fallo

4. Cuando se ha eliminado la situación de fallo, se activa el botón *Borrar*. Pulse el botón

**Borrar** para eliminar el mensaje de fallo.

*Nota:* Este procedimiento solo se aplica en alarmas que permanecen hasta que el usuario borre el mensaje con el botón *Borrar*. Varias alarmas se borrarán automáticamente cuando se soluciona la condición de alarma.

*Nota:* Para borrar una o varias alarmas, pulse el botón **Borrar todo**.

### 8.6.2 Alarmas de la impresora

Referencia del error	Nombre	Solución
E10621	Cartucho erróneo en la ranura de disolvente	El cartucho de la ranura del disolvente contiene tinta. Ponga un cartucho de disolvente adecuado.
E10622	Cartucho erróneo en la ranura de tinta	El cartucho en la ranura de tinta contiene disolvente. Ponga un cartucho de tinta adecuado.
E10623	Se han superado las inserciones de cartuchos de tinta	El cartucho en la ranura de tinta ha superado el número de inserciones permitido. Ponga un cartucho de tinta adecuado.
E10624	Se han superado las inserciones del cartucho de disolvente	El cartucho en la ranura de disolvente ha superado el número de inserciones permitido. Ponga un cartucho de disolvente adecuado.
E10625	Cartucho de tinta caducado	El cartucho de tinta ha llegado al final de su vida útil. Ponga un cartucho de tinta adecuado.
E10626	Cartucho de disolvente caducado	El cartucho de disolvente ha llegado al final de su vida útil. Ponga un cartucho de disolvente adecuado.
E10649	Nuevos parámetros de tinta	Los parámetros operativos de la tinta han cambiado y se ha actualizado la IMB.
E10719	El trabajo del cabezal de impresión 1 no está listo para imprimirse	El trabajo del cabezal de impresión 1 no está listo para imprimirse. Ejecute y cargue el trabajo.
E15044	Anchura de trabajo no válida	El trabajo supera la anchura máxima de impresión. Edite el trabajo para reducir la anchura de impresión antes de continuar, o bien seleccione uno nuevo.
E15048	Cartucho de tinta vacío	El cartucho de tinta está vacío. Ponga un cartucho de tinta adecuado.
E15050	Cartucho de disolvente vacío	El cartucho de disolvente está vacío. Ponga un cartucho de disolvente adecuado.
E15059	Nivel del depósito del disolvente elevado	El nivel de fluido en el depósito del disolvente es superior al límite permitido. Si es posible, continúe con la inyección de tinta y evite acciones que provoquen la llegada de disolvente adicional al sistema, como el inicio o la parada de limpieza y la limpieza de la boquilla.
E15061	Depósito del disolvente vacío	El depósito del disolvente está vacío. Compruebe el cartucho de disolvente y coloque uno adecuado de repuesto si fuese necesario.
E15062	Depósito del disolvente vacío	El depósito del disolvente está vacío. Coloque un cartucho de disolvente adecuado y efectúe un cebado del depósito del disolvente antes de reiniciar la inyección.

Tabla 8-4. Alarmas de la impresora

Referencia del error	Nombre	Solución
E15063	Nivel del depósito del mezclador elevado	El nivel del fluido en el depósito del mezclador es superior al límite permitido. Si es posible, continúe con la inyección de tinta y evite acciones que provoquen la llegada de disolvente adicional al sistema, como el inicio o la parada de limpieza y la limpieza de la boquilla.
E15065	Depósito del mezclador vacío	El depósito del mezclador está vacío. Compruebe el cartucho de tinta y coloque uno adecuado de repuesto si fuese necesario.
E15066	Depósito del mezclador vacío	El depósito del mezclador está vacío. Coloque un cartucho de tinta adecuado y efectúe un cebado del depósito del mezclador antes de reiniciar la inyección.
E15150	Viscosidad de tinta demasiado baja	La tinta es demasiado ligera. Si es posible, continúe con la inyección de tinta y evite acciones que provoquen mayor dilución, incluido el inicio y la parada de limpieza y la limpieza de la boquilla.
E15151	Viscosidad de tinta demasiado alta	La tinta es demasiado espesa. Compruebe el nivel del depósito del disolvente y vuelva a cebar el depósito si fuera necesario.
E15154	Parada rápida debido a una selección del operario	La impresora realizó una parada rápida debido a una selección del operario. Para evitar problemas de arranque, reinicie la inyección de tinta lo antes posible. Inspeccione el cabezal de impresión antes de iniciar y límpielo si fuese necesario.
E15171	Sin tiempo para sincronizar el cabezal de impresión 1	La impresora no pudo adquirir los datos de perfil de fase válidos antes de concluir el tiempo de espera. Reduzca la velocidad de impresión o la velocidad de la línea de producción y compruebe el funcionamiento correcto del detector de productos.
E15201	Tiempo de espera de detección de la velocidad del cabezal de impresión 1 agotado	La impresora no pudo adquirir los datos de velocidad de gota válidos antes de que transcurriera el tiempo de espera. Reduzca la velocidad de impresión o la velocidad de la línea de producción y compruebe el funcionamiento correcto del detector de productos.
E15262	Inicio rápido con nivel del depósito del mezclador elevado	La impresora está realizando un inicio "rápido", porque el depósito del mezclador está alto.
E15263	Inicio rápido debido a que falta el cartucho de disolvente	La impresora está realizando un inicio "rápido", porque no hay ningún cartucho de disolvente.
E15264	Inicio rápido con cartucho de disolvente vacío	La impresora está realizando un inicio "rápido", porque el cartucho de disolvente está vacío.
E15265	Parada rápida con nivel del depósito del mezclador elevado	La impresora realizó una parada rápida porque el nivel del depósito del mezclador es elevado. Para evitar problemas de arranque, reinicie la inyección de tinta lo antes posible. Inspeccione el cabezal de impresión antes de iniciar y límpielo si fuese necesario.

Tabla 8-4. Alarmas de la impresora (continuación)

Referencia del error	Nombre	Solución
E15266	Parada rápida debido a un tipo de disolvente incorrecto	La impresora realizó una parada rápida debido a un tipo de disolvente incorrecto. Para evitar problemas de arranque, reinicie la inyección de tinta lo antes posible. Inspeccione el cabezal de impresión antes de iniciar y límpielo si fuese necesario.
E15267	Parada rápida debido a que falta el cartucho de disolvente	La impresora realizó una parada rápida porque no hay cartucho de disolvente. Para evitar problemas de arranque, reinicie la inyección de tinta lo antes posible. Inspeccione el cabezal de impresión antes de iniciar y límpielo si fuese necesario.
E15268	Parada rápida con cartucho de disolvente vacío	La impresora realizó una parada rápida porque el cartucho de disolvente está vacío. Para evitar problemas de arranque, reinicie la inyección de tinta lo antes posible. Inspeccione el cabezal de impresión antes de iniciar y límpielo si fuese necesario.
E15269	Impresión omitida del cabezal de impresión 1: retardo del producto demasiado breve	Impresión omitida: el retardo del producto del cabezal de impresión 1 es demasiado breve. Revise la distancia entre el detector del producto y el cabezal de impresión e increméntela según sea necesario.
E15277	Impresión omitida del cabezal de impresión 1: sin pulsaciones restantes	Impresión omitida: se ha omitido la impresión porque el trabajo no se ha creado en el tiempo disponible.
E15285	Tipo de disolvente incorrecto	El cartucho de la ranura del disolvente es del tipo incorrecto (%1). Ponga un cartucho de disolvente %2.
E15286	Tipo de tinta incorrecto	El cartucho de la ranura de tinta es del tipo incorrecto (%1). Ponga un cartucho de tinta %2.
E15287	Impresión omitida del cabezal de impresión 1: superposición	Impresión omitida: la impresión se trunca debido a una superposición con la siguiente impresión.
E15295	Impresión omitida del cabezal de impresión 1: superposición	Impresión omitida: la impresión se omite debido a una superposición con la siguiente impresión.
E15303	Acumulación en el cabezal de impresión 1 detectada	Se podría necesitar una limpieza del cabezal de impresión. Limpie y seque el cabezal de impresión lo antes posible con el fin de mantener la calidad de impresión.
E15311	Trabajo demasiado largo	El trabajo supera la anchura máxima de impresión. Edite el trabajo para reducir la anchura de impresión antes de continuar, o bien seleccione uno nuevo.
E15319	Impresión omitida del cabezal de impresión 1: cola de productos demasiado profunda	Impresión omitida: hay más de 20 productos entre el detector de producto y el cabezal de impresión que no se han imprimido aún. Póngase en contacto con su representante de servicio local de Videojet.

Tabla 8-4. Alarmas de la impresora (continuación)



Referencia del error	Nombre	Solución
E15344	Trabajo seleccionado demasiado largo	El trabajo seleccionado es demasiado largo. Reduzca la longitud del trabajo.
E15356	Impresión con el cabezal de impresión 1 omitida: sobrevelocidad	Impresión omitida: la velocidad de la línea es demasiado rápida para el trabajo actual. Revise la velocidad de la línea de producción y ajústela según sea necesario.
E15445	Calentamiento	Espere mientras se calienta el sistema de tinta.
E15519	Sustitución del módulo de servicio 1 necesaria	El módulo de servicio 1 ha alcanzado el final de su vida útil. Sustituya el módulo de servicio 1.
E15556	No hay cartucho de tinta	La impresora no puede detectar la presencia de un cartucho en la ranura de tinta. Ponga un cartucho de tinta adecuado.
E15557	No hay cartucho de disolvente	La impresora no puede detectar la presencia de un cartucho en la ranura de disolvente. Ponga un cartucho de disolvente adecuado.
E15561	No imprime, no hay tirada	La impresora ha dejado de imprimir porque ha omitido un número de impresiones equivalente al ajuste del valor Umbral no imprime, no hay tirada. Revise cualquier advertencia de impresión omitida que aparezca y ajuste la configuración de la impresora o el valor Umbral no imprime, no hay tirada según corresponda.
E15562	Temperatura del compartimento de componentes electrónicos demasiado elevada	La temperatura medida en el compartimento de componentes electrónicos es superior al límite permitido. Compruebe las condiciones ambientales en las proximidades de la impresora y cámbiela de lugar si fuese necesario.
E15564	Se recomienda la limpieza del cabezal de impresión 1	Se acerca la fecha recomendada para la limpieza del cabezal de impresión calculada por la impresora. Para mantener la calidad de impresión, inspeccione el cabezal de impresión en cuanto tenga ocasión y límpielo si fuese necesario.
E15574	Módulo de fluido no instalado o no válido	La impresora no puede detectar un módulo de fluido válido. Instale un módulo de fluido adecuado.
E15622	Ajuste de trabajo no válido del cabezal de impresión 1	No se puede imprimir el trabajo seleccionado con la configuración de la línea activa. Seleccione una configuración de la línea nueva en la herramienta del sistema Configuración de línea o en Parámetros de trabajo.

Tabla 8-4. Alarmas de la impresora (continuación)

Referencia del error	Nombre	Solución
E15646	La sustitución del módulo de servicio 1 debe efectuarse en %L1 horas	El módulo de servicio 1 está próximo al final de su duración. Compruebe que dispone de uno de repuesto.
E15648	Inserciones del módulo de servicio 1 superadas	El módulo de servicio 1 ha superado el número de inserciones permitido. Coloque un nuevo módulo de servicio 1.
E15649	Combinación incorrecta de módulo de servicio 1 y cartucho de tinta	El tipo de tinta del cartucho es incompatible con el tipo de tinta usado previamente con el módulo de servicio 1 instalado. Instale un cartucho de tinta adecuado, o bien sustituya el módulo de servicio 1 por un módulo nuevo o compatible.
E15650	Sistema de tinta incompatible con el módulo de servicio 1	El módulo de servicio 1 es incompatible con el fluido del sistema de tinta. Instale un módulo de servicio 1 adecuado.
E15783	Retardo del producto del cabezal de impresión 1 fuera de rango	El retardo del producto del cabezal de impresión 1 se encuentra fuera del rango permitido. Revise la distancia entre el detector de producto y el cabezal de impresión y aumente o reduzca su valor según sea necesario.
E15804	Se recomienda sustituir el filtro del aire	El filtro del aire ha llegado al final de su vida útil recomendada. Sustituya el filtro del aire.

Tabla 8-4. Alarmas de la impresora (continuación)

# Apéndice A Especificaciones

---

## Introducción

Esta sección proporciona las especificaciones de la impresora y contiene los siguientes temas:

- [Especificaciones eléctricas](#)
- [Peso](#)
- [Dimensiones](#)
- [Accesorios opcionales](#)
- [Especificaciones medioambientales](#)
- [Capacidad de tinta y disolvente](#)
- [Altura de la impresión](#)
- [Especificaciones de fuentes y velocidades de línea](#)

### A.1 Especificaciones eléctricas

En la [Tabla A-1](#) se muestran las especificaciones eléctricas de la impresora.

Voltaje	De 100 V CA a 240 V CA
Frecuencia	De 50 a 60 Hz
Consumo eléctrico	50 W

*Tabla A-1. Especificaciones eléctricas*

### A.2 Peso

La especificación de peso en seco de la impresora se muestra en la [Tabla A-2](#).

Peso en seco	22,5 kg
--------------	---------

*Tabla A-2. Especificaciones de peso*

### A.3 Dimensiones



Figura A-1. Dimensiones de la impresora

Alojamiento	Anchura	375 mm
	Altura	637 mm
	Fondo	373 mm
Cabezal de impresión	Diámetro	Ø41,3 mm
	Diámetro del orificio de la boquilla	60 micras 70 micras
Umbilical	Longitud	3 m
		6 m
Variaciones del alojamiento	Nivel de protección industrial	IP55 IP65

Tabla A-3. Dimensiones de la impresora

## A.4 Accesorios opcionales

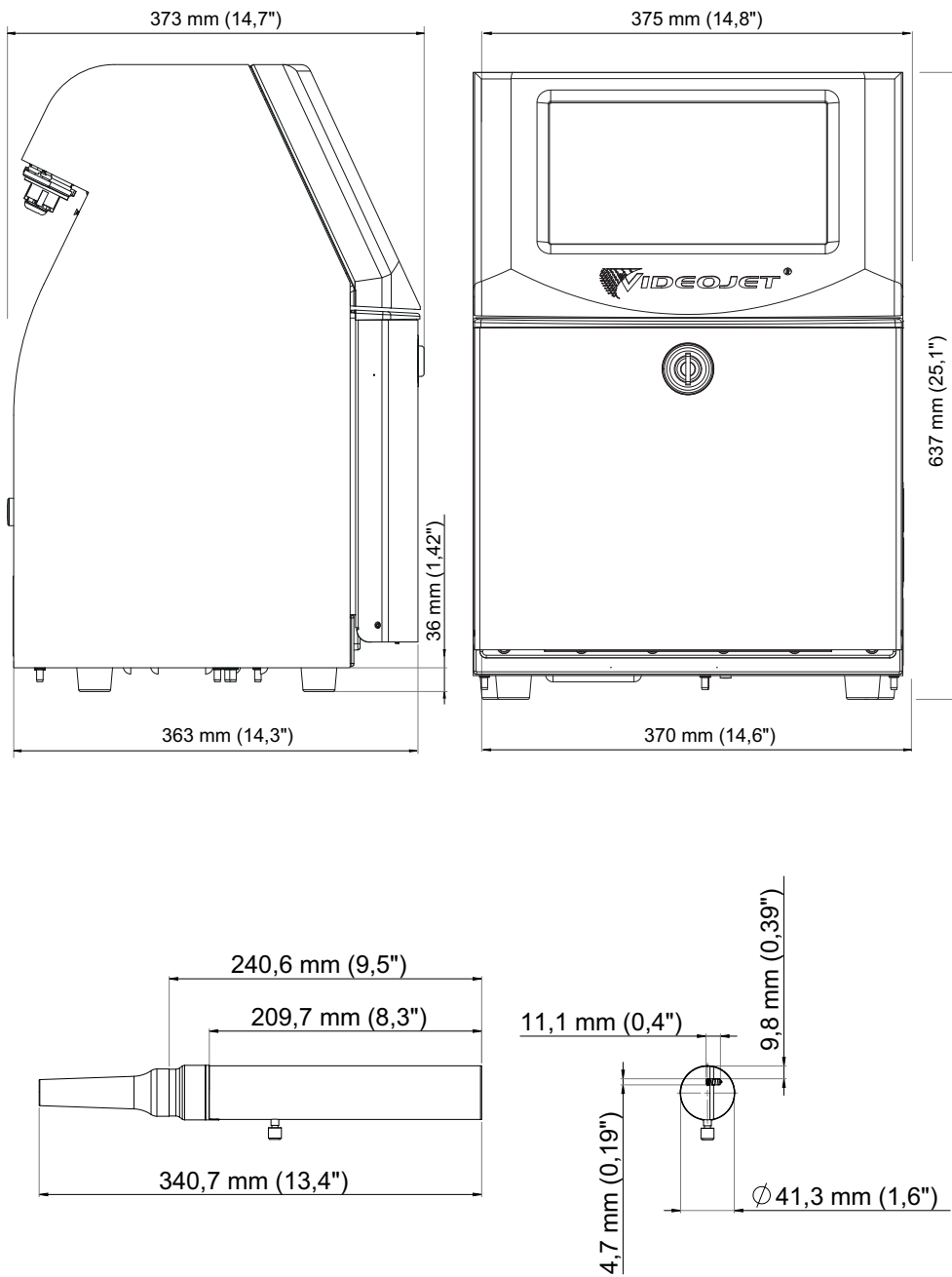
### A.4.1 Soporte de impresora móvil



Figura A-2. Soporte de impresora móvil

## A.4.2 Soporte de cabezal de impresión

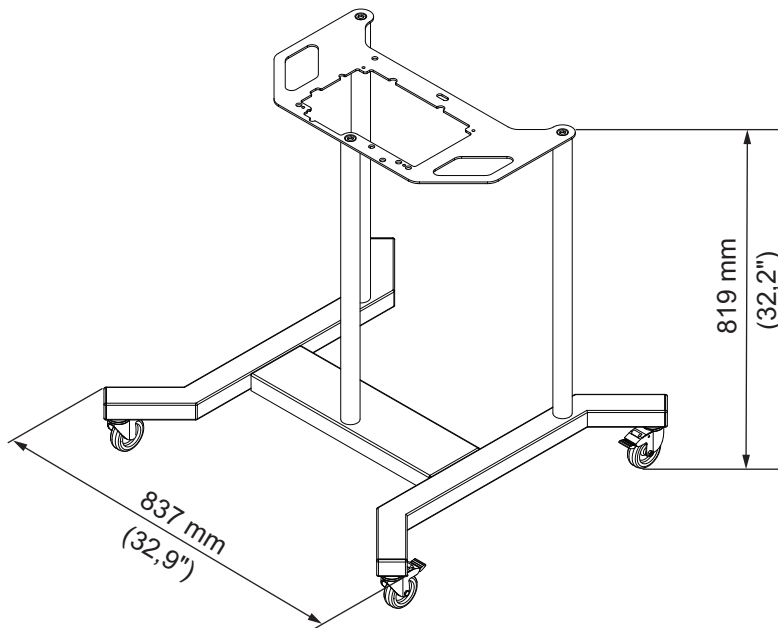

Figura A-3. Soporte de cabezal de impresión

## A.5 Especificaciones medioambientales

En la [Tabla A-4](#) se muestran las especificaciones medioambientales de la impresora.

Temperatura de funcionamiento	De 0 °C a 50 °C (de 32 °F a 122 °F)
Velocidad de cambio de la temperatura ambiente	10 °C (18 °F) máximo por hora
Humedad relativa	Del 0 % al 90 % sin condensación
Temperatura de almacenamiento	De 0 °C a 50 °C (de 32 °F a 122 °F) en el embalaje original
Nivel de protección industrial	IP55
Nivel de protección industrial (Compartimento del sistema electrónico)	IP65

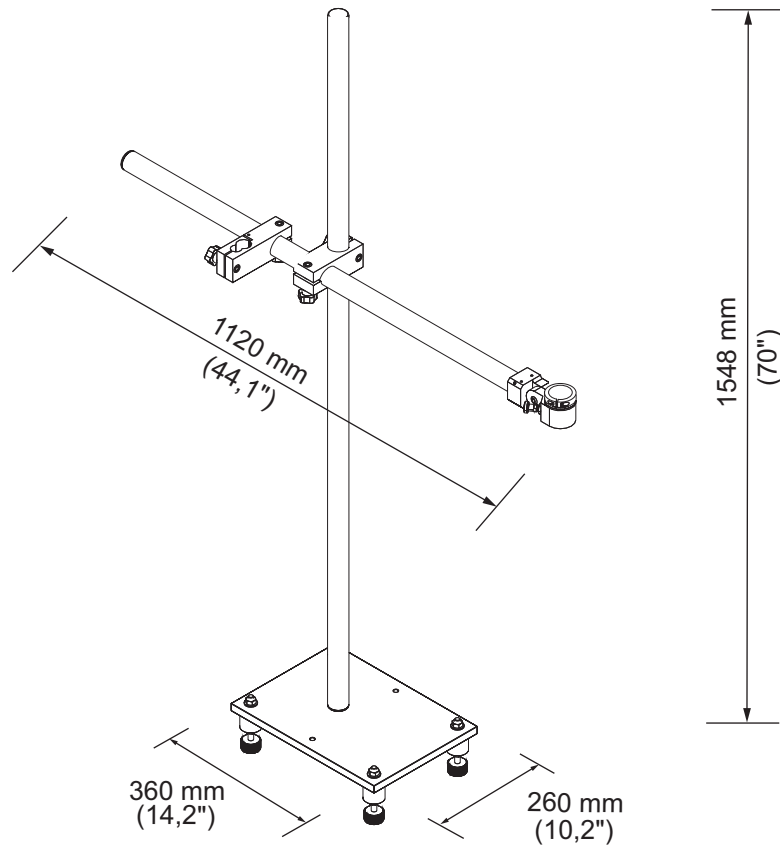
Tabla A-4. Especificaciones medioambientales

---

## A.6 Capacidad de tinta y disolvente

La [Tabla A-5](#) muestra la capacidad de tinta y disolvente de la impresora.

Cartucho de tinta	750 ml
Cartucho de disolvente	750 ml

*Tabla A-5. Capacidad de tinta y disolvente*

## A.7 Altura de la impresión

La altura mínima y máxima del mensaje para la matriz de impresión se muestra en la [Tabla A-6](#).

Mínimo	2 mm
Máximo	10 mm

*Tabla A-6. Altura de la impresión*

## A.8 Especificaciones de fuentes y velocidades de línea

Las especificaciones de fuente y las velocidades de línea para una boquilla de 60 y 70 micras se muestran en la [Tabla A-7](#).

*Nota:* Las velocidades de la línea de producción que aparecen en la [Tabla A-7](#) son solamente para 60 ppp a menos que se indique lo contrario.

Modo de línea	Altura	Anchura	Velocidades de cal. (60 micras)		Velocidades de cal. (70 micras)	
			pies/min	m/min	pies/min	m/min
1	5	5	914	278	914	278
1	7	5	800	244	800	244
1	9	7	356	109	356	109
1	12	9	256	78	256	78
1	16	10	194	59	194	59
1	24	16	96	29	96	29
1	34	25	53	16	53	16
2	5	5	256	78	256	78
2	7	5	267	82	267	82
2	9	7	125	38	125	38
2	12	9	85	26	85	26
2	16	10	53	16	53	16
3	5	5	119	36	119	36
3	7	5	90	28	90	28
3	9	7	53	16	53	16
4	5	5	85	26	85	26
4	7	5	53	16	53	16
5	5	5	53	16	53	16

Tabla A-7. Velocidades de línea (60 y 70 micras)